

► L7FEC48S

RO Manual de utilizare  
Mașină de spălat rufe

# USER MANUAL



**AEG**

## CUPRINS

1. INFORMAȚII PRIVIND SIGURANȚA.....	3
2. INSTRUCȚIUNI DE SIGURANȚĂ.....	5
3. DESCRIEREA PRODUSULUI.....	7
4. DATE TEHNICE.....	8
5. INSTALAREA.....	8
6. ACCESORIILE.....	13
7. PANOUL DE COMANDĂ.....	14
8. DISCUL SELECTOR ȘI BUTOANELE.....	16
9. PROGRAME.....	19
10. ÎNAINTE DE PRIMA UTILIZARE.....	25
11. SETĂRI.....	25
12. UTILIZAREA ZILNICĂ.....	26
13. INFORMAȚII ȘI SFATURI.....	31
14. ÎNGRIJIREA ȘI CURĂȚAREA.....	33
15. DEPANARE.....	39
16. VALORI DE CONSUM.....	45

## PENTRU REZULTATE PERFECTE

Vă mulțumim pentru că ați ales acest produs AEG. Am creat acest produs pentru a vă oferi performanțe impecabile, pentru mulți ani, cu tehnologii inovative care fac viața mai simplă - funcții pe care s-ar putea să nu le găsiți la aparatele obișnuite. Vă rugăm să alocați câteva minute cititului pentru a obține ce este mai bun din acest aparat.

Vizitați website-ul nostru la:



Aici găsiți sfaturi privind utilizarea, broșuri, informații pentru depanare, service și reparații:

**[www.aeg.com/support](http://www.aeg.com/support)**



Înregistrați-vă produsul pentru a beneficia de servicii mai bune:

**[www.registreaeg.com](http://www.registreaeg.com)**



Cumpărați accesorii, consumabile și piese de schimb originale pentru aparatul dvs.:

**[www.aeg.com/shop](http://www.aeg.com/shop)**

## ASISTENȚĂ CLIENȚI ȘI SERVICE

Utilizați doar piese de schimb originale.

Atunci când contactați centrul de service autorizat, asigurați-vă că aveți disponibile următoarele informații: Model, PNC, Număr de serie.

Informațiile pot fi găsite pe plăcuța cu datele tehnice.

⚠ Avertisment / Atenție-Informații privind siguranța

ℹ Informații generale și recomandări

🌿 Informații privind mediul înconjurător

Ne rezervăm dreptul asupra efectuării de modificări.

## 1. ⚠️ INFORMAȚII PRIVIND SIGURANȚA

Înainte de instalarea și de utilizarea aparatului, citiți cu atenție instrucțiunile furnizate. Producătorul nu este responsabil pentru nicio vătămare sau daună rezultată din instalarea sau utilizarea incorectă. Păstrați permanent instrucțiunile într-un loc sigur și accesibil pentru o consultare ulterioară.

### 1.1 Siguranța copiilor și a persoanelor vulnerabile

- Acest aparat poate fi utilizat de copiii cu vârsta mai mare de 8 ani, de persoanele cu capacități fizice, senzoriale sau mentale reduse sau de persoanele fără cunoștințe sau experiență doar sub supraveghere sau după o scurtă instruire care să le ofere informațiile necesare despre utilizarea sigură a aparatului și să le permită să înțeleagă pericolele la care se expun.
- Copiii cu vârsta între 3 și 8 ani și persoanele cu dizabilități profunde și complexe nu trebuie lăsate să se apropie de aparat dacă nu sunt supravegheate permanent.
- Copiii cu vârsta mai mică de 3 ani nu trebuie lăsați să se apropie de aparat dacă nu sunt supravegheați permanent.
- Nu lăsați copiii să se joace cu aparatul.
- Nu lăsați ambalajele la îndemâna copiilor și aruncați-le conform reglementărilor.
- Nu lăsați detergenții la îndemâna copiilor.
- Nu lăsați copiii și animalele să se apropie de aparat atunci când ușa acestuia este deschisă.
- Dacă aparatul are un dispozitiv de siguranță pentru copii, acesta trebuie activat.
- Copiii nu vor realiza curățarea sau întreținerea realizată de utilizator asupra aparatului fără a fi supravegheați.

## 1.2 Aspecte generale privind siguranța

- Nu modificați specificațiile acestui aparat.
- Acest aparat este conceput pentru o utilizare casnică și la aplicații similare, cum ar fi:
  - în bucătăriile pentru personal din magazine, birouri și alte medii de lucru;
  - de către clienții din hoteluri, moteluri, unități de cazare cu mic dejun și alte medii de tip rezidențial;
  - zone comune din blocuri de apartamente sau în spălătorii de haine.
- Nu depășiți sarcina maximă de 8 kg (consultați capitolul „Tabelul de programe”).
- Presiunea de alimentare cu apă din punctul de racord la rețeaua de apă trebuie să fie între 0,5 bar (0,05 MPa) și 8 bar (0,8 MPa).
- Fanta de aerisire din bază nu trebuie să fie blocate de mochetă, covor sau orice alt material folosit la acoperirea pardoselii.
- Aparatul trebuie conectat la rețeaua de apă folosind noile seturi de furtunuri furnizate sau alte noi seturi de furtunuri furnizate de Centrul de service autorizat.
- Furtunurile vechi nu trebuie reutilizate.
- În cazul în care cablul de alimentare este deteriorat, acesta trebuie înlocuit de producător, de Centrul de service autorizat al acestuia sau de persoane cu o calificare similară pentru a se evita electrocutarea.
- Înainte de a efectua orice operație de întreținere, dezactivați aparatul și scoateți ștecherul din priză.
- Nu folosiți apă pulverizată cu presiune ridicată sau abur pentru curățarea aparatului.
- Curățați aparatul cu o lavetă umedă. Utilizați numai detergenți neutri. Nu folosiți produse abrazive, bureți abrazivi, solvenți sau obiecte metalice.
- Dacă un uscător cu tambur rotativ este pus peste mașina de spălat rufe, asigurați-vă că folosiți setul corect de suprapunere aprobat de AEG (aflați mai

multe detalii în capitolul „Accesorii - Set de suprapunere”).

## 2. INSTRUCȚIUNI DE SIGURANȚĂ

### 2.1 Instalarea



Instalarea trebuie să respecte reglementările naționale corespunzătoare.

- Scoateți toate ambalajele și buloanele de transport, inclusiv bucșa din cauciuc cu distanțator din plastic.
- Păstrați șuruburile de transport într-un loc sigur. Dacă aparatul va fi mutat pe viitor, acestea trebuie fixate din nou pentru a bloca tamburul și pentru a-l proteja de deteriorare.
- Aveți întotdeauna grijă când mutați aparatul deoarece acesta este greu. Folosiți întotdeauna mănuși de protecție și încălțăminte închisă.
- Urmați instrucțiunile de instalare furnizate împreună cu aparatul.
- Dacă aparatul este deteriorat, nu îl instalați sau utilizați.
- Nu instalați sau utilizați aparatul în locuri în care temperatura poate fi sub 0°C sau direct expus intemperiei.
- Suprafața podelei pe care aparatul va fi instalat trebuie să fie plată, stabilă, rezistentă la căldură și curată.
- Asigurați circulația aerului între aparat și podea.
- Atunci când aparatul se află în poziția sa permanentă, verificați dacă este adus la nivel cu ajutorul unei nivele cu bulă de aer. Dacă nu este, reglați picioarele acestuia.
- Nu instalați aparatul direct deasupra scurgerii din pardoseală.
- Nu pulverizați apă pe aparat și nu îl expuneți la umiditate excesivă.
- Nu instalați aparatul în locuri care nu permit deschiderea completă a ușii acestuia.
- Nu așezați niciun recipient închis pentru colectarea posibilelor scurgeri de apă de sub aparat. Contactați Centrul de service autorizat pentru a afla ce accesorii pot fi utilizate.

### 2.2 Conexiunea electrică



#### AVERTISMENT!

Pericol de incendiu și electrocutare.

- Aparatul trebuie legat la o priză cu împământare.
- Utilizați întotdeauna o priză cu protecție (împământare) contra electrocutării, montată corect.
- Asigurați-vă că parametrii de pe plăcuța cu date tehnice sunt compatibili cu valorile nominale ale sursei de alimentare.
- Nu folosiți prize multiple și cabluri prelungitoare.
- Procedați cu atenție pentru a nu deteriora ștecherul și cablul de alimentare electrică. Dacă este necesară înlocuirea cablului de alimentare, acesta trebuie înlocuit numai de către Centrul de service autorizat.
- Introduceți ștecherul în priză numai după încheierea procedurii de instalare. Asigurați accesul la priză după instalare.
- Nu atingeți cablul de alimentare sau ștecherul cu mâinile ude.
- Nu trageți de cablul de alimentare pentru a scoate din priză aparatul. Trageți întotdeauna de ștecher.

### 2.3 Racordarea la apă

- Nu deteriorați furtunurile de apă.
- Înainte de conectarea la țevi noi, țevi care nu au fost folosite mult timp, la care s-au făcut lucrări de reparație sau au fost montate noi dispozitive (apometre, etc.), lăsați să curgă apa până când aceasta devine curată și limpede.
- Asigurați-vă că nu sunt pierderi vizibile de apă în timpul și după prima utilizare a aparatului.
- Nu folosiți un furtun prelungitor dacă furtunul de alimentare este prea scurt. Adresați-vă Centrului de service

autorizat pentru înlocuirea furtunului de alimentare.

- Când despachetați aparatul, este posibil să vedeți cum curge apă din furtunul de evacuare. Aceasta se datorează testării aparatului cu apă în fabrică.
- Puteți prelungi furtunul de evacuare până la maximum 400 cm. Pentru a obține un alt furtun de evacuare sau un prelungitor adresați-vă Centrului de service autorizat.
- Asigurați accesul la robinet după instalare.

## 2.4 Modul de utilizare



### AVERTISMENT!

Pericol de rănire, electrocutare, incendiu, arsuri sau de deteriorare a aparatului.

- Respectați instrucțiunile de siguranță de pe ambalajul detergentului.
- Produsele inflamabile sau obiectele umezite cu produse inflamabile nu trebuie introduse în aparat, nici puse adiacent sau deasupra acestuia.
- Nu spălați țesăturile care sunt foarte murdare cu ulei, grăsimi sau alte substanțe pline de grăsime. Se pot deteriora piesele din cauciuc ale mașinii de spălat rufe. Prespălați manual astfel de țesături înainte de a le încărca în mașina de spălat rufe.
- Nu atingeți ușa de sticlă în timpul funcționării unui program. Sticla poate fi fierbinte.
- Îndepărtați toate obiectele metalice din rufe.

## 2.5 Iluminarea interioară



### AVERTISMENT!

Pericol de rănire.

- Referitor la becul (becurile) din acest produs și becurile de schimb vândute separat: Aceste becuri sunt concepute pentru a suporta situațiile fizice extreme din aparatele electrocasnice, cum ar fi cele de temperatură, vibrație, umiditate sau au rolul de a semnaliza informații privitoare la starea operațională a

aparatului. Acestea nu sunt destinate utilizării în alte aplicații și nu sunt adecvate pentru iluminarea camerelor din locuință.

- Pentru înlocuirea becului interior, contactați Centrul de service autorizat.

## 2.6 Service

- Pentru a repara aparatul contactați Centrul de service autorizat. Utilizați numai piese de schimb originale.
- Rețineți că reparațiile făcute în regie proprie sau care nu sunt făcute de profesioniști pot afecta siguranța și pot anula garanția.
- Următoarele piese de schimb vor fi disponibile timp de 10 ani după ce modelul nu mai este fabricat: motor și perile motorului, transmisia dintre motor și tambur, pompe, amortizoare și arcuri, tamburul de spălare, tridentul tamburului și angrenajele cu bilă corespunzătoare, radiatoare și elemente de încălzire, inclusiv pompe de căldură, conduce și echipamentul corespunzător, inclusiv furtunuri, supape, filtre și opritoare de apă, plăci cu circuite imprimare, afișaje electronice, comutatoare de presiune, termostate și senzori, software și firmware, inclusiv software de resetare, ușa, balamaua și garniturile ușii, alte garnituri, sistemul de închidere a ușii, accesorii de plastic, cum ar fi dozatoarele de detergent. Rețineți că unele piese de schimb sunt disponibile doar la reparatorii profesioniști și nu toate piesele de schimb sunt relevante pentru toate modelele.

## 2.7 Aruncarea la gunoi



### AVERTISMENT!

Pericol de vătămare sau sufocare.

- Deconectați aparatul de la sursa de alimentare electrică și cea de apă.
- Tăiați cablul de alimentare electrică chiar de lângă aparat și aruncați-l.
- Scoateți încuietorea ușii pentru a nu permite copiilor sau animalelor de companie să rămână blocați în tambur.

- Aruncați aparatul în conformitate cu cerințele locale privind eliminarea

Deșeurilor de echipamente electrice și electronice (WEEE).

## 3. DESCRIEREA PRODUSULUI

### 3.1 Funcții speciale

Noua dvs. mașină de spălat rufe îndeplinește toate cerințele moderne pentru tratarea eficientă a rufelor cu un consum redus de apă, energie și detergent și asigură o îngrijire corespunzătoare a țesăturilor.

- Tehnologia **ProSense detectează** cantitatea de rufe stabilind durata programului în 30 de secunde. Programul de spălare este adaptat la încărcătura de rufe și tipul țesăturii fără a consuma mai mult timp, energie și apă decât este necesar.

- Aburul este o modalitate rapidă și ușoară de a îmborsă hainele. Programele delicate cu abur elimină mirosurile și reduc șifonarea țesăturilor uscate, care necesită astfel doar o călcare ușoară. Opțiunea **Abur Plus termină** fiecare ciclu cu abur delicat care relaxează fibrele și reduce șifonarea țesăturii. Călcare se va face mai ușor!
- Datorită opțiunii **Soft Plus**, balsamul de rufe este distribuit uniform pe rufe și penetrează adânc fibrele țesăturii favorizând o catifelare perfectă.

### 3.2 Prezentarea aparatului

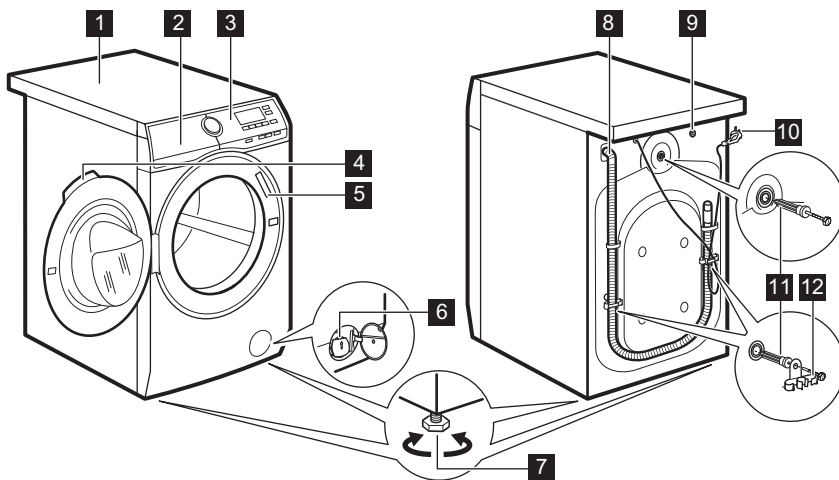

- |   |  |    |                                      |
|---|--|----|--------------------------------------|
| 1 | Suprafață de lucru                             | 8  | Furtun de evacuare                   |
| 2 | Dozator pentru detergent                       | 9  | Racord pentru furtunul de alimentare |
| 3 | Panou de comandă                               | 10 | Cablu de alimentare                  |
| 4 | Mâner ușă                                      | 11 | Șuruburi pentru transport            |
| 5 | Plăcuță cu date tehnice                        | 12 | Support pentru furtun                |
| 6 | Filtru de la pompa de evacuare                 |    |                                      |
| 7 | Picioare pentru aducerea la nivel a aparatului |    |                                      |

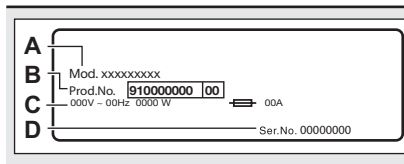

**Plăcuța cu date tehnice** precizează numele modelului (A), numărul produsului (B), tensiunea electrică nominală (C) și numărul de serie (D).

## 4. DATE TEHNICE

Dimensiuni	Lățime/ Înălțime/ Adâncime totală	59.7 cm /84.7 cm /60.0 cm
Conexiunea electrică	Tensiune Putere totală Siguranță fuzibilă Frecvență	230 V 2200 W 10 A 50 Hz
Nivel de protecție împotriva pătrunderii particulelor solide și a umidității asigurat de capacul de protecție, cu excepția cazului în care echipamentul de joasă tensiune nu este deloc protejat împotriva umidității		IPX4
Presiunea de alimentare cu apă	Minim Maxim	0,5 bar (0,05 MPa) 8 bar (0,8 MPa)
Alimentarea cu apă <sup>1)</sup>		Apă rece
Încărcătură maximă	Bumbac	8 kg
Viteza centrifugare	Viteză maximă de centrifugare	1351 rpm

<sup>1)</sup> Racordați furtunul de alimentare cu apă la un robinet cu filet 3/4" .

## 5. INSTALAREA



### AVERTISMENT!

Consultați capitolele privind siguranța.

### 5.1 Despachetarea



### AVERTISMENT!

Înainte de instalarea aparatului, îndepărtați toate ambalajele și șuruburile de transport.



### AVERTISMENT!

Utilizați mănușile.

1. Îndepărtați folia exterioră. Dacă este nevoie folosiți un cutter.

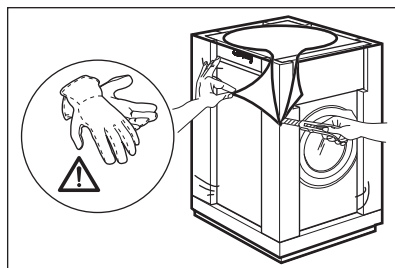

2. Scoateți capacul de carton și materialele din polistiren folosite la ambalare.



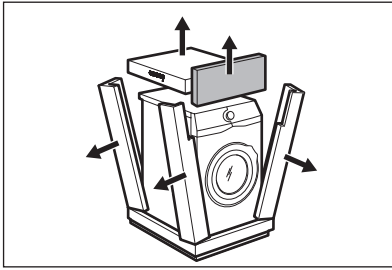

3. Îndepărtați folia interioară.

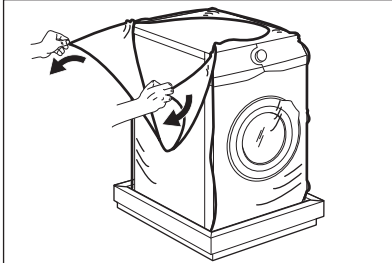

4. Deschideți ușa și scoateți bucata de polistiren din garnitura ușii și toate obiectele din tambur.

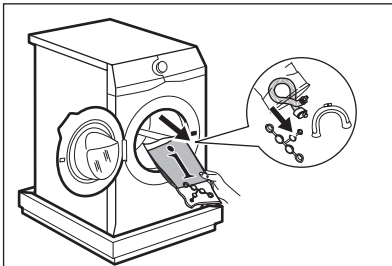

5. Cu atenție, puneți jos aparatul pe spate.

6. Puneți bucata de polistiren din față pe podea sub aparat.

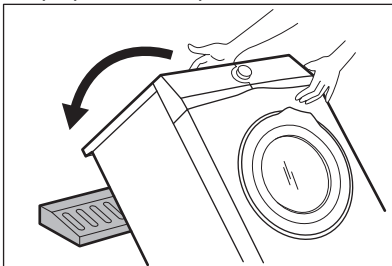

**i** Asigurați-vă că nu deteriorați furtunurile.

7. Îndepărtați protecția din polistiren din partea inferioară.

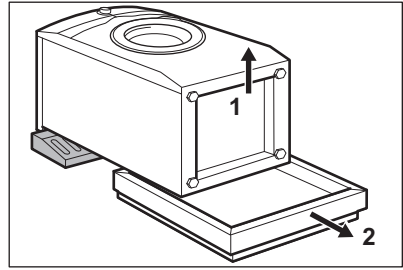

8. Curățați bine și uscați partea inferioară a aparatului.

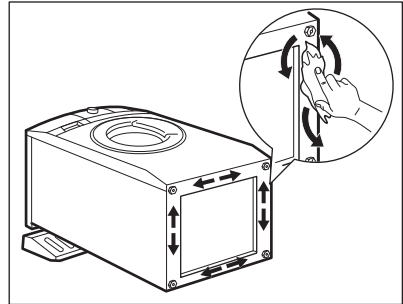

#### ATENȚIE!

Nu folosiți alcool, solvenți sau produse chimice.

9. Identificați diferitele dimensiuni și poziții ale amortizoarelor acustice. Consultați imaginea:

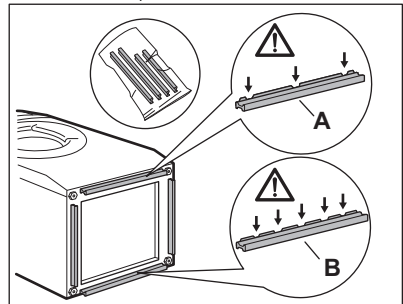

- **A (FAȚĂ)** = Partea frontală a aparatului
- **B (SPATE)** = Partea din spate a aparatului

10. Îndepărtați banda adezivă de pe amortizoarele acustice.

11. Prindeți cele patru amortizoare de partea inferioară a aparatului.

12. Consultați imaginea. Verificați dacă amortizoarele sunt fixate bine.

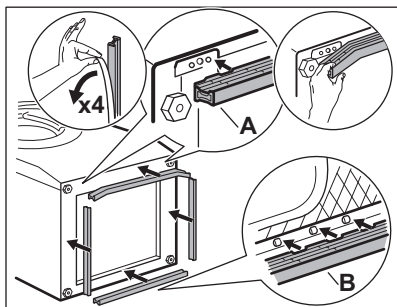

- i** Efectuați operațiunea de montare a amortizoarelor acustice la temperatura camerei.

13. Ridicați aparatul în poziție verticală.

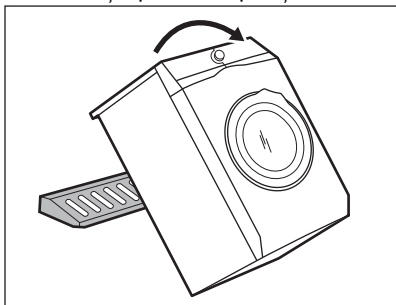

14. Scoateți cablul de alimentare electrică și furtunul de evacuare din suporturi.

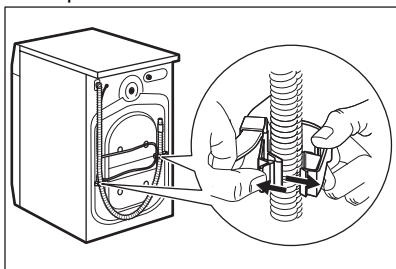

- i** Este posibil să vedeți cum curge apă din furtunul de evacuare. Aceasta se datorează testării cu apă a aparatului realizată în fabrică.

15. Scoateți cele trei șuruburi cu ajutorul cheii furnizate cu aparatul.

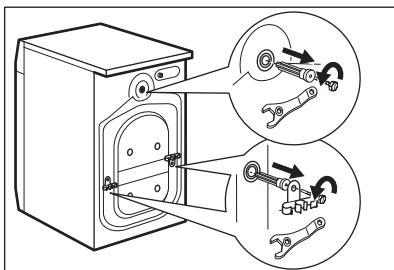

16. Trageți în afară distanțierele din plastic.

17. Puneți capacele din plastic, găsite în punga cu manualul utilizatorului, în găuri.

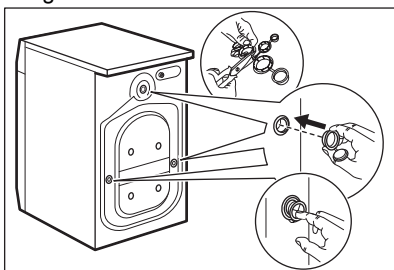

- i** Recomandăm păstrarea ambalajelor și a șuruburilor de transport pentru orice mutare a aparatului.

## 5.2 Amplasarea și aducerea la nivel

1. Instalați aparatul pe o podea plată, tare.

**i** Aparatul nu trebuie să atingă peretele sau alte corpuri de mobilier.

2. Pentru reglarea nivelului slăbiți sau strângeți picioarele aparatului.



### AVERTISMENT!

Nu puneți carton, lemn sau materiale similare sub picioarele aparatului pentru a regla nivelul orizontal.

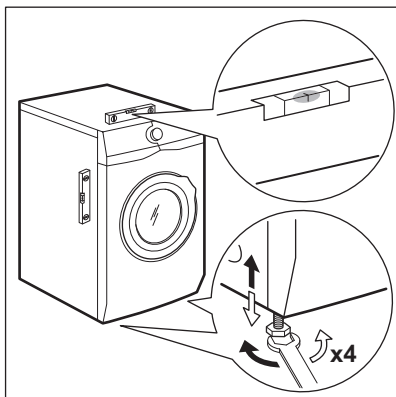

Aparatul trebuie să fie orizontal și stabil.

**i** Reglarea corectă a aparatului pe orizontală previne vibrațiile, zgomotul și deplasarea aparatului în timpul funcționării.

**i** Atunci când mașina este instalată pe o plintă sau dacă este pusă peste mașina de spălat rufe cu uscător, folosiți accesoriile descrise în capitolul „Accesorii”. Citiți cu atenție instrucțiunile furnizate împreună cu aparatul și accesoriul.

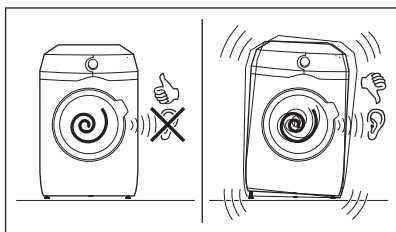

### 5.3 Furtunul de alimentare cu apă

1. Conectați furtunul de alimentare cu apă la partea din spate a aparatului.
2. Orientați-l spre stânga sau dreapta în funcție de poziția robinetului de apă.

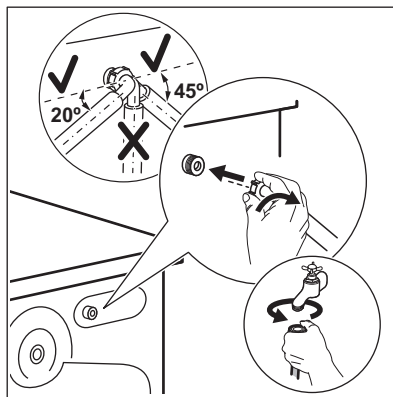

**i** Nu puneți furtunul de alimentare în poziție verticală.

3. Dacă este necesar, slăbiți piulița pentru a-l poziționa corect.
4. Racordați furtunul de alimentare la un robinet de apă rece cu filet de 3/4".

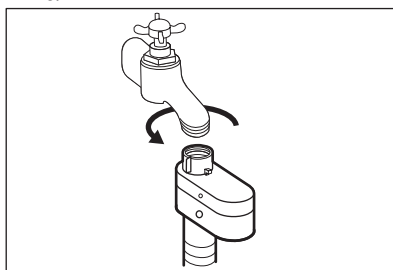

**ATENȚIE!**  
Verificați dacă există scurgeri la racorduri.



Nu folosiți un furtun prelungitor dacă furtunul de alimentare este prea scurt. Adresați-vă centrului de service pentru înlocuirea furtunului de alimentare.

### 5.4 Dispozitivul de oprire a apei

Furtunul de alimentare cu apă dispune de un dispozitiv de oprire a apei. Acest dispozitiv previne scurgerile de apă în locuință, provocate de îmbătrânirea naturală a furtunului.

Sectorul roșu din fereastra «A» indică această defecțiune.

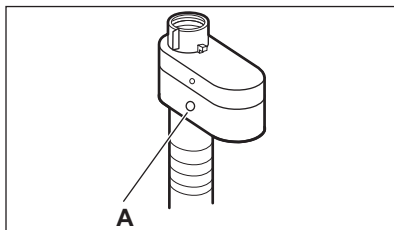

În acest caz, închideți robinetul de apă și adresați-vă centrului de service autorizat pentru înlocuirea furtunului.

## 5.5 Evacuarea apei

Furtunul de evacuare trebuie pus la o înălțime minimă de 60 cm și maximă de 100 cm față de podea.

- i** Puteți prelungi furtunul de evacuare până la maximum 400 cm. Pentru a obține un alt furtun de evacuare sau un prelungitor adresați-vă centrului de service autorizat.

Este posibilă conectarea furtului de evacuare în mai multe moduri:

1. Faceți o formă U cu furtunul de evacuare și puneți în jurul său ghidajul de plastic pentru furtun.

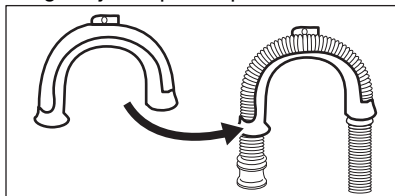

2. **Pe marginea unui lavoar** - Fixați ghidajul de robinetul de apă sau de perete.

- i** Verificați dacă ghidajul din plastic se mișcă în timp ce aparatul efectuează faza de evacuare.

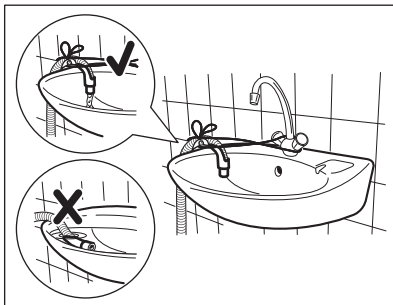

- i** Capătul furtunului de evacuare nu trebuie să fie scufundat în apă. Se poate produce o refulare cu apă murdară în aparat.

3. **La o conductă fixă cu aerisire** - Introduceți furtunul de evacuare direct în conducta de canalizare. Consultați imaginea.

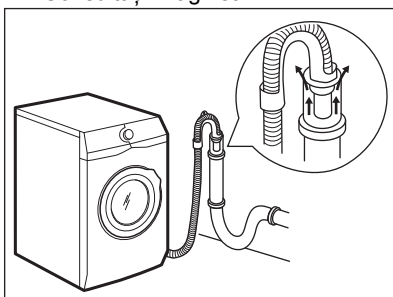

- i** Capătul furtunului de evacuare trebuie să fie întotdeauna aerisit, adică diametrul interior al țevii de evacuare (min. 38 mm - min. 1,5") trebuie să fie mai mare decât diametrul exterior al furtunului de evacuare.

4. Dacă capătul furtunului de evacuare arată astfel (consultați imaginea) îl puteți împinge direct în conducta fixă.

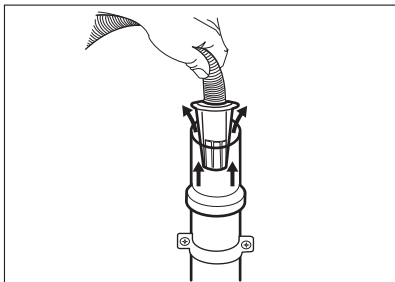

5. **Fără ghidajul din plastic pentru furtun, către un sifon de chiuvetă** - Introduceți furtunul de evacuare în sifon și fixați-l cu un colier. Consultați imaginea.

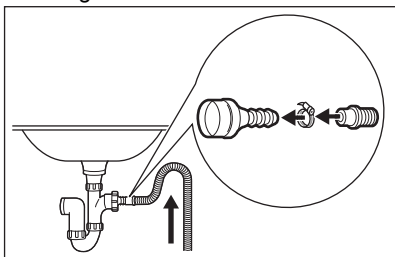

- i** Furtunul de evacuare trebuie să facă o buclă pentru a preveni intrarea particulelor din chiuvetă în aparat.
6. Puneți furtunul **direct în conducta de canalizare din peretele camerei** și fixați-l cu un colier.

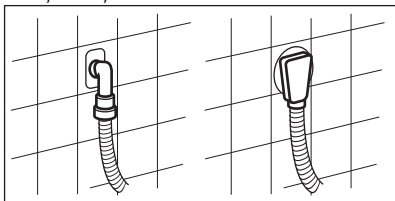

## 6. ACCESORIILE

### 6.1 Disponibil pe [www.aeg.com/shop](http://www.aeg.com/shop) sau la un distribuitor autorizat

Citiți cu atenție instrucțiunile furnizate împreună cu accesoriul.

## 5.6 Conexiunea electrică

La finalul instalării puteți conecta ștecherul la priză.

Plăcuța cu date tehnice de pe marginea interioară a ușii aparatului și capitolul „Date tehnice” indică tensiunea electrică nominală necesară. Asigurați-vă că acestea sunt compatibile cu cele ale sursei de alimentare electrică.

Verificați dacă instalația electrică din locuință poate suporta puterea maximă necesară, luând în considerare și celelalte aparate utilizate.

**Aparatul se va lega la o priză cu împământare.**

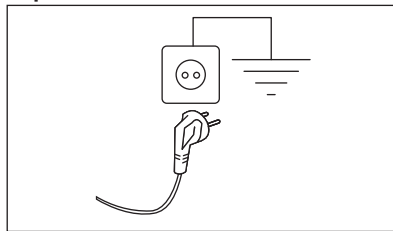

Cablul de alimentare trebuie să fie ușor accesibil după instalarea aparatului.

Pentru lucrările electrice necesare la instalarea aparatului, contactați Centrul de service autorizat.

Fabricantul nu-și asumă nici o responsabilitate pentru daunele sau pentru leziunile provocate din cauza nerespectării cerințelor de siguranță de mai sus.

- i** Doar accesoriile adecvate aprobate de AEG asigură standardele de siguranță ale aparatului. Dacă sunt folosite piese neaprobate, orice plângeri vor fi anulate.

## 6.2 Set placă de fixare

Dacă instalați aparatul pe o plintă, care nu este un accesoriu furnizate de AEG, fixați-l cu plăci de fixare.

Citiți cu atenție instrucțiunile furnizate împreună cu accesoriul.

## 6.3 Setul de suprapunere

Uscătorul cu tambur rotativ poate fi pus peste mașina de spălat rufe **doar dacă folosiți setul corect de suprapunere.**

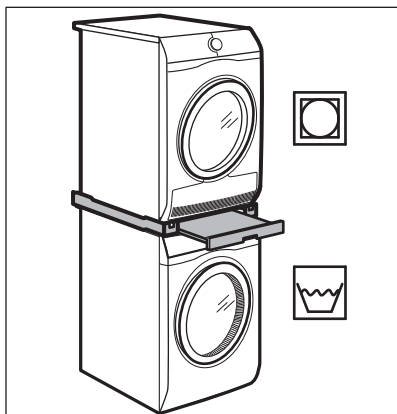

### AVERTISMENT!

Nu puneți uscătorul cu tambur rotativ sub mașina de spălat rufe. Verificați compatibilitatea setului de suprapunere verificând adâncimea aparatelor dvs.

# 7. PANOUL DE COMANDĂ

## 7.1 Descrierea panoului de comandă

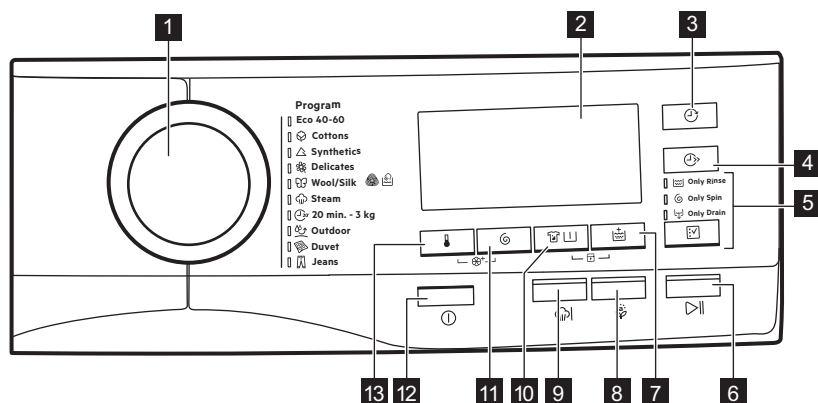

**1** Disc selector pentru programe







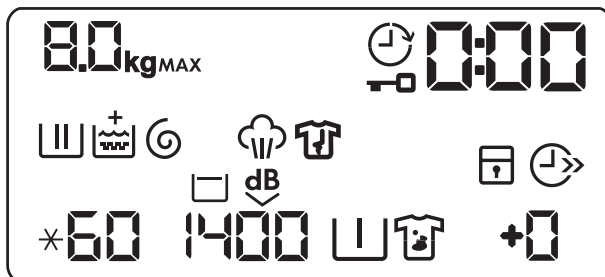





**2** Afișaj

- 3** Tasta pentru Pornire cu întârziere (Pornire cu întârziere)
- 4** Tasta pentru Economie timp (Economie timp)
- 5** Tasta pentru Omiterea fazei (Opțiune)
- Omiterea fazei de spălare (Doar clătire)
  - Omiterea fazei de spălare și clătire (Doar centrifugare)
  - Doar evacuare (Doar evacuare)
- 6** Tasta Start/Pauză (Start /Pauză)
- 7** Tasta pentru Clătire suplimentară (Clătire suplimentară)
- 8** Buton tactil Anti-alergie (Anti-alergic)
- 9** Tasta pentru Super abur (Abur Plus)
- 10** Tasta pentru Anti-pete și prespălare (Pete/Prespălare)
- 11** Tasta pentru Reducerea vitezei de centrifugare (Centrifugare)
- 12** Buton Pornit/Oprit (Pornit / Oprit)
- 13** Tasta pentru Temperatură (Temperatură)

## 7.2 Afișaj



	Indicator încărcătură maximă. Pictograma <b>kg</b> clipește în timpul estimării încărcăturii de rufe (consultați paragraful „Detectarea încărcăturii cu PROSENSE”).
<b>MAX</b>	Indicator cantitate maximă de rufe. Acesta clipește când încărcătura de rufe depășește încărcătura maximă declarată pentru programul selectat.
	Indicator pentru pornirea cu întârziere.
	Indicator pentru ușa blocată.
	Indicatorul digital poate prezenta: <ul style="list-style-type: none"> <li>• Durata programului (de ex. <b>2:40</b>).</li> <li>• Durata întârzierii (de ex. <b>30'</b> sau <b>2h</b>).</li> <li>• Terminarea ciclului ().</li> <li>• Codul de avertizare (de ex. <b>E20</b>).</li> </ul>

	Indicatorul fazei de spălare: acesta clipește în timpul fazei de prespălare și spălare.
	Indicatorul fazei de clătire: acesta clipește în timpul fazei de clătire.
	Indicatorul + apare atunci când opțiunea Soft Plus este activată.
	Indicatorul fazei de centrifugare și evacuare. Acesta clipește în timpul fazei de centrifugare și evacuare.
	Indicator fază cu abur.
	Indicator fază antișifonare.
	Indicator pentru dispozitivul de siguranță pentru copii.
	Indicator pentru economisirea timpului.
60	Indicator pentru temperatură. Indicatorul * apare atunci când este setată o spălare cu apă rece.
1400	Indicator pentru viteza de centrifugare.
	Indicator pentru clătire oprită.
	Indicator pentru Super silențios.
	Indicator pentru pre-spălare.
	Indicator pentru pete.
+ 	Indicator pentru clătire suplimentară.

## 8. DISCUL SELECTOR ȘI BUTOANELE

### 8.1 Pornit / Oprit ①

Apăsarea acestui buton timp de câteva secunde permite activarea sau dezactivarea aparatului. Se aud două melodii diferite în timpul pornirii și opririi aparatului.

Deoarece funcția Repaus dezactivează automat aparatul în unele cazuri pentru a reduce consumul de energie, s-ar putea să fie nevoie să activați din nou aparatul.

Pentru mai multe detalii, consultați paragraful Repaus din capitolul Utilizarea zilnică.

### 8.2 Introducere





Opțiunile/funcțiile nu sunt selectabile pentru toate programele de spălare. Verificați compatibilitate dintre opțiuni/funcții și programele de spălare în „Tabelul programelor”. O opțiune/funcție o poate exclude pe alta, în acest caz aparatul nu vă permite să setați împreună opțiunile/funcțiile incompatibile. Asigurați-vă că ecranul și butoanele tactile sunt întotdeauna curate și uscate.



### 8.3 Temperatură

Atunci când selectați un program de spălare, aparatul propune automat o temperatură implicită.

Atingeți acest buton în mod repetat până când apare pe afișaj valoarea dorită pentru temperatură.

Când pe afișaj prezintă indicatorii  și , aparatul nu încălzește apa.

### 8.4 Centrifugare

Atunci când setați un program, aparatul selectează automat viteza maximă de centrifugare.

Atingeți acest buton în mod repetat pentru:

- **Scăderea vitezei de centrifugare.**

 Pe afișaj vor apărea numai vitezele de centrifugare disponibile pentru programul respectiv.

- **Activați opțiunea Clătire oprită.** Apa de la ultima clătire nu este evacuată, astfel încât rufele să nu se șifoneze. Programul de spălare se termină cu apă în tambur și faza finală de centrifugare nu este realizată.

Pe afișaj apare indicatorul . Tamburul se învârtiște regulat pentru a reduce șifonarea.

Ușa rămâne blocată. Tamburul se învârtiște regulat pentru a reduce șifonarea. Trebuie să evacuați apa pentru a debloca ușa.

Atingeți butonul Start /Pauză: aparatul realizează faza de centrifugare și evacuează apa.

- **Activați opțiunea Super silențios.** Toate fazele de centrifugare (centrifugarea intermediară și cea finală) sunt anulate și programul se termină cu apă în tambur. Aceasta ajută la reducerea șifonării. Deoarece programul este foarte silențios, acesta este adecvat pentru a fi utilizat pe timpul nopții când sunt disponibile tarife mai mici la electricitate. La unele programe, clătirile se fac cu mai multă apă.

Pe afișaj apare indicatorul .

Ușa rămâne blocată. Tamburul se învârtiște regulat pentru a reduce șifonarea. Trebuie să evacuați apa pentru a debloca ușa.

Atingeți butonul Start /Pauză: aparatul realizează doar faza de evacuare.

 Aparatul golește apa automat după aproximativ 18 ore.

### 8.5 Pete/Prespălare

Apăsați în mod repetat acest buton pentru a activa una din cele două opțiuni.

Indicatorul corespunzător se aprinde pe afișaj.

- **Pete **

Selectați această opțiune pentru a adăuga o fază anti-pete la un program pentru a trata rufele foarte murdare sau pătate cu agent pentru îndepărtarea petelor.

Turnați agentul pentru îndepărtarea petelor în compartimentul .

Agentul pentru îndepărtarea petelor va fi adăugat la faza corespunzătoare a programului de spălare.

 Această opțiune poate crește durata programului.

 Această opțiune nu este disponibilă cu o temperatură mai mică de 40°C.

- **Prespălare **

Folosiți această funcție pentru a introduce o fază de prespălare la 30°C înaintea celei de spălare.

Această opțiune este recomandată în cazul rufelor cu grad ridicat de murdărie, în special dacă conțin nisip, praf, noroi și alte particule solide.

 Această opțiune poate crește durata programului.

 Aceste două opțiuni nu pot fi setate împreună.



## 8.6 Clătire suplimentară

Cu această opțiune puteți adăuga până la 3 clătiri în funcție de programele de spălare selectate.

Util pentru persoanele alergice la detergenți și în zone unde apa are o duritate redusă.

Indicatorul  prezintă numărul selectat de clătiri.

Această opțiune crește durata programului.

-  Dacă Clătire suplimentară este setată ca opțiune implicită și selectați un program de spălare compatibil, afișajul indică . În acest caz, prin apăsarea butonului Clătire suplimentară se poate adăuga doar o singură clătire.



## 8.7 Abur Plus

Această opțiune adaugă faza cu abur urmată de o scurtă fază anti-șifonare la finalul programului de spălare.

Faza cu abur reduce șifonarea țesăturii și ușurează călcarea acesteia.

Indicatorul  clipește pe afișaj în timpul fazei cu abur.

-  Această opțiune poate crește durata programului.

Când programul se oprește, afișajul indică un zero , indicatorul  este aprins continuu și indicatorul  începe să clipească. Tamburul realizează mișcări delicate timp de aproximativ 30 de minute pentru a păstra beneficiile aburului. Dacă atingeți orice buton, mișcările anti-șifonare se opresc și ușa se deblochează.

-  O încărcătură mică de rufe ajută la obținerea unor rezultate mai bune.

## 8.8 Economie timp

Cu această opțiune puteți reduce durata programului.

- Dacă rufele dvs. au un grad normal sau redus de murdărie, vă recomandăm să scurtați programul de spălare. Atingeți acest buton **o dată** pentru a reduce durata.
- În cazul unei încărcături mai mici, atingeți acest buton **de două ori** pentru a seta un program foarte rapid.

Pe afișaj apare indicatorul .

-  Această opțiune poate fi folosită și pentru a scurta durata programului Abur.

## 8.9 Buton pentru omiterea fazei (Opțiune)

Prin atingerea acestui buton puteți seta:



- Doar clătire la prima atingere. Programul de spălare începe de la faza de clătire, sărind peste faza de spălare.
- Toate opțiunile setate (cu excepția clătirii suplimentare permanente) sunt deselectate automat.
- Doar centrifugare la a doua atingere. Aparatul sare peste faza de spălare și clătire.
- Doar evacuare la a treia atingere. Aparatul realizează doar faza de evacuare.

-  La a cincea atingere, aparatul propune din nou setarea implicită a programului de spălare.

## 8.10 Pornire cu întârziere

Cu această opțiune puteți întârzia pornirea unui program la o oră mai convenabilă.

Atingeți butonul în mod repetat pentru a seta întârzierea dorită. Durata crește în etape de 30 de minute până la 90' și de la 2 ore până la 20 h.

După ce atingeți butonul Start /Pauză , afișajul prezintă indicatorul  și întârzierea selectată, iar aparatul începe numărătoarea inversă.

## 8.11 Anti-alergic

Setați această opțiune cu programul pentru articole albe din Bumbac. Atunci când opțiunea este selectată, temperatura sau durata ciclului nu mai pot fi modificate.

Se aprinde indicatorul corespunzător aflat deasupra tastei.

Această opțiune elimină micro-organismele datorită unei faze de

spălare cu temperatura menținută la peste 60 °C timp de câteva minute. Aceasta ajută la eliminarea germenilor, bacteriilor, micro-organismelor și particulelor. Adăugarea vaporilor împreună cu faza suplimentară de clătire asigură îndepărtarea adecvată a reziduurilor de detergent și a elementelor de polen/alergice, făcând-o adecvată pentru pielea sensibilă și delicată.







## 8.12 Start /Pauză









Atingeți butonul Start /Pauză  pentru a porni, pune în pauză aparatul sau pentru a întrerupe un program aflat în desfășurare.

# 9. PROGRAME

## 9.1 Tabelul programelor

Programele de spălare

Program	Descriere program
<b>Programele de spălare</b>	
Eco 40-60	<b>Bumbac alb și bumbac colorat în culori rezistente.</b> Articole cu un nivel mediu de murdărie. Consumul de energie scade și durata programului de spălare este extinsă, asigurând rezultate bune la spălare.
Bumbac 	<b>Bumbac alb și colorat.</b> Articole cu murdărie normală, ridicată și ușoară
Sintetice 	<b>Articole sintetice sau articole cu țesături mixte.</b> Articole cu un nivel mediu de murdărie.
Delicat 	<b>Țesături delicate cum ar fi acrilice, viscoză și țesături mixte care necesită o spălare mai delicată.</b> Articole cu murdărie normală și ușoară.
Lână/Mătase   	<b>Țesături din lână care pot fi spălate în mașină, pot fi spălate manual sau alte țesături cu simbolul de îngrijire «spălare manuală»<sup>1)</sup>.</b>
<b>Program cu abur</b>	

Program	Descriere program
Abur 	<p><b>Program cu abur pentru bumbac și articole sintetice.</b> Aburul poate fi folosit pentru uscarea<sup>2)</sup>, rufe spălate sau purtate o singură dată. Acest program reduce cute și mirosurile<sup>3)</sup> și relaxează fibrele. La terminarea programului, scoateți rapid rufele din tambur. După un program cu abur, călcatul rufelor se face fără efort. Nu folosiți deloc detergent. Dacă este necesar, îndepărtați petele prin spălare sau folosind un agent de îndepărtare localizată a petelor. Programele care utilizează abur nu efectuează niciun ciclu de igienizare. Nu selectați un program cu Abur pentru aceste tipuri de articole:</p> <ul style="list-style-type: none"> <li>• Articole care nu sunt adecvate uscării automate.</li> <li>• Articole cu eticheta „Doar curățare chimică”.</li> </ul>
<b>Programele de spălare</b>	
20 min. - 3 kg 	<p><b>Articole din bumbac și sintetice</b> ușor murdare sau purtate o dată.</p>
Outdoor 	<p> Nu folosiți balsam de rufe și asigurați-vă că nu există reziduuri de balsam în dozatorul pentru detergent.</p> <p><b>Îmbrăcăminte pentru exterior, de protecție pentru activități tehnice, țesături sportive, jachete impermeabile și cu materiale care asigură respirația corpului, jachete cu căptușeală detașabilă sau material izolator pe interior.</b> Încărcătura recomandată de rufe este 2 kg.</p> <p>Acest program poate fi folosit și având rolul de ciclu de restabilire a proprietăților de respingere a apei, conceput special pentru tratarea hainelor care au un înveliș hidrofob. Pentru a efectua ciclul de restabilire a proprietăților de respingere a apei, procedați după cum urmează:</p> <ul style="list-style-type: none"> <li>• Turnați detergentul de spălare în compartimentul .</li> <li>• Turnați un agent special de restabilire a proprietăților de respingere a apei pentru țesătură în compartimentul sertarului pentru balsamul de rufe .</li> <li>• Reduceți încărcătura de rufe la 1 kg.</li> </ul> <p> Pentru a îmbunătăți și mai mult acțiunea agentului de restabilire a proprietăților de respingere a apei, uscați rufele într-un uscător la care ați ales programul de uscare Outdoor (dacă este disponibil și dacă eticheta de îngrijire a articolului de îmbrăcăminte permite uscarea automată).</p>
Pături 	<p><b>O singură pătură sintetică, haine cu căptușeală, pilote, jachete din puf și articole similare.</b></p>









Program	Descriere program
Jeans 	<b>Haine din denim și jerseuri.</b> Murdărie normală. Acest program realizează o fază de clătire delicată, concepută pentru denim, care reduce atenuarea culorii și nu lasă reziduurile de detergent pudră pe fibre.

1) Pe durata acestui ciclu tamburul se rotește încet pentru a asigura o spălare delicată. Poate părea că tamburul nu se rotește sau nu se rotește corect, însă acest lucru este normal la acest program.

2) Dacă setați un program cu Abur pentru rufe uscate, la sfârșitul ciclului rufe pot fi umede. Uscați pe sârmă articolele timp de 10 minute

3) Programul cu abur nu elimină anumite mirosuri intense.

#### Temperatura programului, viteza maximă de centrifugare și încărcătura maximă

Program	Temperatura impli- citată Interval pentru tem- peratură	Viteză de centrifuga- re de referință Valori pentru viteza de centrifugare	Încărcătură maxi- mă
Eco 40-60	40 °C <sup>1)</sup> 60 °C - 30 °C <sup>2)</sup>	1400 rpm 1400 rpm - 400 rpm	8 kg
Bumbac 	40 °C 95 °C - Rece	1400 rpm 1400 rpm - 400 rpm	8 kg
Sintetice 	40 °C 60 °C - Rece	1200 rpm 1200 rpm - 400 rpm	3 kg
Delicat 	30 °C 40 °C - Rece	1200 rpm 1200 rpm - 400 rpm	2 kg
Lână/Mătase 	40 °C 40 °C - Rece	1200 rpm 1200 rpm - 400 rpm	1.5 kg
Abur 	-	-	1 kg
20 min. - 3 kg 	30 °C 40 °C - 30 °C	1200 rpm 1200 rpm - 400 rpm	3 kg
Outdoor 	30 °C 40 °C - Rece	1200 rpm 1200 rpm - 400 rpm	2 kg <sup>3)</sup> 1 kg <sup>4)</sup>
Pături 	40 °C 60 °C - Rece	800 rpm 800 rpm - 400 rpm	3 kg

Program	Temperatura impli- cită Interval pentru tem- peratură	Viteză de centrifuga- re de referință Valori pentru viteza de centrifugare	Încărcătură maxi- mă
Jeans 	40 °C 60 °C - Rece	1200 rpm 1200 rpm - 400 rpm	8 kg

1) Conform Regulamentului Comisiei UE 2019/2023, acest program la 40 °C poate spăla rufe de bumbac cu murdărie normală declarate a fi lavabile la 40 °C sau 60 °C, împreună în cadrul aceluiași ciclu.



Pentru temperatura la care ajung rufe, durata programului și alte date, consultați capitolul „Valori de consum”.

Cele mai eficiente programe în ceea ce privește consumul de energie sunt, în general, acele programe care rulează la temperaturile cele mai scăzute și au durata mai mare.

2) **Programe standard pentru valorile de consum din eticheta energetică.** Conform regulamentul UE 1061/2010, acest program la 60 °C este «Programul standard la 60 °C pentru bumbac» și la 30 °C este «Programul standard la 40 °C pentru bumbac». Acestea sunt cele mai eficiente programe în ceea ce privește consumul combinat de curent și de apă pentru spălătul rufelor din bumbac cu grad normal de murdărie.















Temperatura apei în faza de spălare poate diferi de temperatura specificată pentru programul selectat.

3) Program de spălare.

4) Program de spălare și faza de impermeabilizare.

### Compatibilitatea opțiunilor programelor

	Eco 40-60	Bumbac	Sintetice	Delicat	Lână/Mătase	Abur	20 min. - 3 kg	Outdoor	Pături	Jeans
Centrifugare 	■	■	■	■	■	■	■	■	■	■
Clătire oprită 	■	■	■	■	■			■		■
Super silențios dB 	■	■	■	■						

	Eco 40-60	Bumbac	Sintetice	Delicat	Lână/Mătase	Abur	20 min. - 3 kg <sup>20</sup>	Outdoor	Pături	Jeans
Pete <sup>1)</sup> 	■	■	■							■
Prespălare 	■	■	■							■
Clătire suplimentară 	■	■	■	■				■		■
Pornire cu întârziere 	■	■	■	■	■	■	■	■	■	■
Economie timp <sup>2)</sup> 	■	■	■	■		■				■
Doar clătire 	■	■	■	■	■		■	■	■	■
Doar centrifugare 	■	■	■	■	■		■	■	■	■
Doar evacuare 	■	■	■	■	■		■	■	■	■
Anti-alergic 		■								
Abur Plus <sup>3)</sup> 	■	■	■							■
Soft Plus 	■	■	■	■					■	■

<sup>1)</sup> Această opțiune nu este disponibilă cu o temperatură mai mică de 40 °C.

<sup>2)</sup> Dacă setați cea mai mică durată, vă recomandăm să reduceți dimensiunea încărcăturii. Este posibil să încălcați la maxim aparatul, însă rezultatele la spălare vor fi mai puțin satisfăcătoare.

<sup>3)</sup> Această opțiune nu este disponibilă cu o temperatură mai mică de 40 °C.

## Detergenții adecvați pentru programele de spălare

Program	Pudră uni-versală <sup>1)</sup>	Lichid uni-versal	Lichid pentru rufe colorate	Articole delicate și din lână	Special
Eco 40-60	▲	▲	▲	--	--
Bumbac	▲	▲	▲	--	--
Sintetice	▲	▲	▲	--	--
Delicat	--	--	--	▲	▲
Lână/Mătase	--	--	--	▲	▲
20 min. - 3 kg	--	▲	▲	--	--
Outdoor	--	--	--	▲	▲
Pături	--	--	--	▲	▲
Jeans	--	--	▲	▲	▲

<sup>1)</sup> La o temperatură mai mare de 60 °C se recomandă utilizarea detergentului pudră.

▲ = Recomandat

-- = Nerecomandat

## 9.2 Woolmark Apparel Care - Albastru





Ciclul de spălare pentru lână al acestei mașini a fost aprobat de The Woolmark Company pentru spălarea articolelor de îmbrăcăminte din lână care sunt etichetate cu „spălare manuală”, cu condiția ca articolele să fie spălate în conformitate cu instrucțiunile producătorului acestei mașini de spălat rufe. Respectați instrucțiunile de îngrijire de pe eticheta produsului referitoare la uscare și alte tratamente. M1623

Simbolul Woolmark este un marcaj de Certificare în multe țări.



## 10. ÎNAINTE DE PRIMA UTILIZARE



- i** În timpul instalării sau înainte de prima utilizare puteți observa puțină apă în aparat. Aceasta este apă reziduală rămasă în aparat după un test complet de funcționare din fabrică care se asigură că aparatul este livrat clienților în condiții perfecte de funcționare și nu oferă niciun motiv de îngrijorare.
1. Toate șuruburile pentru transport trebuie scoase din aparat.
  2. Asigurați-vă că alimentarea electrică trebuie este disponibilă și robinetul cu apă este deschis.

3. Turnați 2 litri de apă în compartimentul pentru detergent marcat cu . Această acțiune activează sistemul de evacuare.
4. Turnați o mică cantitate de detergent în compartimentul marcat cu .
5. Selectați și porniți un program pentru articole din bumbac, la cea mai înaltă temperatură, fără rufe în tambur. Astfel este eliminată eventuala murdărie acumulată pe cuvă și tambur.



## 11. SETĂRI

### 11.1 Blocare acces copii

Cu această opțiune puteți împiedica copiii să se joace la panoul de comenzi.

- Pentru a **activa/dezactiva** această opțiune, atingeți simultan butoanele  și  până când indicatorul  se **aprinde/se stinge** pe afișaj.

Puteți activa această opțiune:

- După ce atingeți butonul Start /Pauză : toate butoanele și discul selector pentru programe sunt dezactivate (cu excepția butonului Pornit / Oprit .
- Înainte de a atinge butonul Start / Pauză : aparatul nu poate fi pornit.

Aparatul păstrează selecția acestei opțiuni după ce îl opriți.



### 11.2 Semnalele acustice

Acest aparat este echipat cu mai multe semnale acustice care funcționează când:

- Activați aparatul (o melodie specială scurtă).
- Dezactivați aparatul (o melodie specială scurtă).
- Atingeți butoanele (sunet ca un clic).

- Faceți o selecție greșită (3 sunete scurte).
- Programul este finalizat (secvența de sunete timp de aproape 2 minute).
- Aparatul prezintă o defecțiune (secvență de sunete scurte timp de aproape 5 minute).



Pentru **dezactivarea/activarea** semnalelor acustice de la terminarea programului, atingeți simultan butoanele

 și  timp de aproximativ 6 secunde.

- i** Dacă dezactivați semnalele acustice, acestea continuă să funcționeze atunci când aparatul are o defecțiune.

### 11.3 Clătirea suplimentară permanentă

Cu această opțiune puteți avea permanent o clătire suplimentară atunci când setați un program care permite această selecție.

- Pentru a **activa/dezactiva** această opțiune, atingeți simultan butonul  și  până când indicatorul relevant se **aprinde/se stinge**.



Această opțiune adaugă două clătiri și afișajul indică .

### 11.4 Soft Plus

Setați opțiunea Soft Plus pentru a optimiza distribuirea balsamului de rufe și pentru a îmbunătăți catifelarea țesăturii.

Se recomandă când folosiți balsam de rufe.

 Această opțiune crește ușor durata programului.

Pentru a **activa/dezactiva** această opțiune, atingeți simultan butoanele  și  până când indicatorul **+** se **aprinde/se stinge** deasupra indicatorului .

## 12. UTILIZAREA ZILNICĂ



### AVERTISMENT!

Consultați capitolele privind siguranța.

### 12.1 Activarea aparatului

1. Introduceți ștecherul în priză.
2. Deschideți robinetul de apă.
3. Apăsați butonul Pornit / Oprit  timp de câteva secunde pentru a activa aparatul.

Se aude o melodie scurtă (dacă este activată). Aparatul propune automat un program implicit. Indicatorul relevant se aprinde.

Afișajul prezintă încărcătura maximă, temperatura implicită, viteza implicită de centrifugare, indicatorii fazelor care alcătuiesc programul și durata ciclului.

### 12.2 Încărcarea rufelor

1. Deschideți ușa aparatului.
2. Scuturați rufele înainte de a le introduce în aparat.
3. Introduceți rufele în tambur, câte un articol pe rând.

Asigurați-vă că nu introduceți prea multe rufe în tambur.

4. Închideți ușa corect.

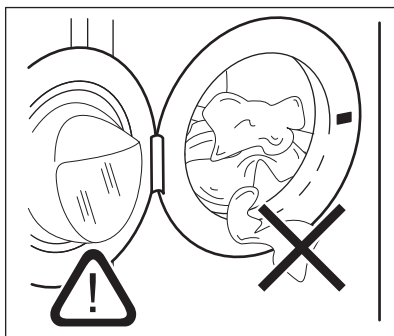

### ATENȚIE!

Asigurați-vă că nu sunt rufe prinse între garnitură și ușă. Există riscul de scurgere a apei sau de deteriorare a rufelor.





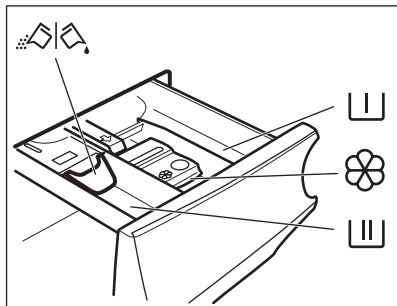

### ATENȚIE!

Spălarea petelor foarte uleioase, pline de grăsime poate deteriora piesele din cauciuc ale mașinii de spălat rufe.

## 12.3 Umplerea cu detergent și aditivi



-  Compartiment pentru faza de prespălare, program de înmuiere sau agent de îndepărtare a petelor.
-  Compartiment pentru faza de spălare.
-  Compartimentul pentru aditivi lichizi (balsam de rufe, apret).
- MAX** Nivel maxim pentru cantitatea de aditivi lichizi.
-  Clapeta pentru detergent pudră sau lichid.

 Respectați întotdeauna instrucțiunile de pe ambalajul detergenților, însă vă recomandăm să nu depășiți nivelul maxim indicat (**MAX**). Aceasta cantitate însă va garanta cele mai bune rezultate la spălare.

 După un ciclu de spălare, dacă este necesar, eliminați eventualele reziduuri de detergent din dozatorul pentru detergent.

## 12.4 Verificați poziția clapetei

1. Trageți dozatorul pentru detergent până la capăt.
2. Apăsăți maneta în jos pentru a scoate dozatorul.

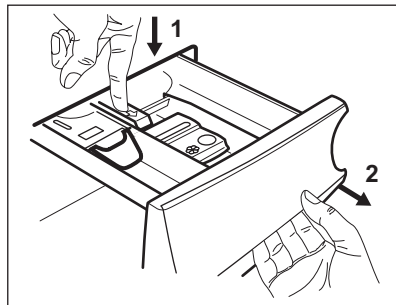

3. Pentru a utiliza detergent pudră, rotiți clapeta în sus.

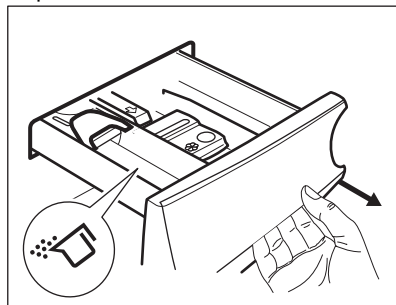

4. Pentru a utiliza detergent lichid, rotiți clapeta în jos.

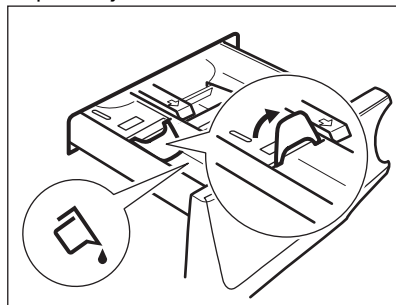

**Cu clapeta în poziția de JOS:**

- Nu utilizați detergenți lichizi denși sau gelatinoși.
  - Nu adăugați mai mult detergent lichid decât limita indicată pe clapetă.
  - Nu selectați faza de prespălare.
  - Nu selectați funcția de pornire cu întârziere.
5. Măsurați cantitatea de detergent și de balsam de rufe.
  6. Închideți cu atenție dozatorul pentru detergent.

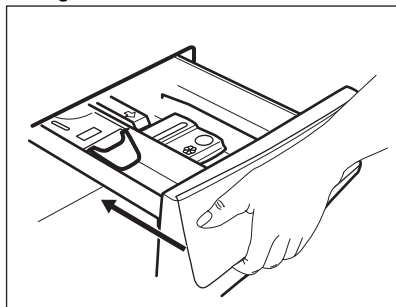

Asigurați-vă că clapeta nu creează un blocaj atunci când închideți sertarul.

**12.5 Setarea unui program**

1. Rotiți discul selector pentru programe pentru a selecta programul de spălare dorit. Se aprinde indicatorul programului corespunzător.

Indicatorul butonului Start /Pauză  se aprinde intermitent.

Afișajul prezintă încărcătura maximă declarată pentru program, temperatura implicită, viteza implicită de centrifugare, indicatorii fazei de spălare (dacă sunt disponibili) și o durată aproximativă a programului.

2. Pentru modificarea temperaturii și/sau a vitezei de centrifugare, atingeți butoanele corespunzătoare.
3. Dacă se dorește, setați una sau mai multe opțiuni atingând butoanele corespunzătoare. Indicatorii

respectivi se aprind pe afișaj și informațiile prezentate se schimbă corespunzător.



Dacă o selecție **nu este posibilă**, nu se aprinde niciun indicator și este emis un semnal acustic.

**12.6 Pornirea unui program**

Pentru a porni programul, atingeți butonul Start /Pauză .

Indicatorul corespunzător nu se mai aprinde intermitent și rămâne pornit. Pe afișaj se aprinde intermitent indicatorul fazei aflate în derulare. Programul pornește, ușa este blocată.

Pe afișaj apare indicatorul .



Pompa de evacuare poate intra în funcțiune pentru scurt timp înainte ca aparatul să se umple cu apă.

**12.7 Pornirea unui program cu ajutorul pornirii cu întârziere**

1. Atingeți-l repetat până când afișajul indică întârzierea dorită. Indicatorul  se aprinde.



2. Atingeți butonul Start /Pauză . Aparatul pornește numărătoarea inversă pentru pornirea cu întârziere. Atunci când numărătoarea inversă se încheie, programul pornește.



Estimarea ProSense începe la finalul numărătorii inverse.

**Anularea pornirii cu întârziere după începerea numărătorii inverse**



Pentru a anula pornirea cu întârziere:

1. Atingeți butonul Start /Pauză  pentru pune aparatul în pauză. Indicatorul aferent se aprinde intermitent.
2. Atingeți butonul Pornire cu întârziere  în mod repetat până când afișajul indică .

3. Pentru a porni programul imediat, atingeți din nou butonul Start /Pauză .

## Modificarea pornirii cu întârziere după începerea numărătorii inverse



Pentru a modifica pornirea cu întârziere:



1. Atingeți butonul Start /Pauză  pentru pune aparatul în pauză. Indicatorul aferent se aprinde intermitent.
2. Atingeți butonul Pornire cu întârziere în mod repetat până când afișajul indică întârzierea dorită.
3. Pentru a porni o nouă numărătoare inversă, atingeți din nou butonul Start /Pauză .

## 12.8 Detectarea încărcăturii cu ProSense



Durata programului de pe afișaj corespunde la o **încărcătură medie/ridicăță**.

După ce atingeți butonul Start /Pauză , indicatorul pentru încărcătura maximă declarată se stinge, indicatorul  clipește, ProSense începe detectarea încărcăturii cu rufe:

1. Aparatul detectează încărcătura în primele 30 de secunde: indicatorul **kg** și punctele temporale  clipesc, tamburul se rotește puțin.
2. La finalul detectării încărcăturii, indicatorul **kg** se stinge și punctele temporale  se opresc din clipit. Durata programului va fi ajustată corespunzător și poate crește sau scădea. După alte 30 de secunde, începe alimentarea cu apă.

La terminarea detectării încărcăturii, în **cazul supraîncărcării tamburului**, indicatorul **MAX** clipește pe afișaj:

În acest caz, timp de 30 de secunde, este posibilă punerea în pauză a aparatului și se pot scoate hainele în exces.

După ce ați scos hainele în exces, atingeți butonul Start /Pauză  pentru a porni din nou programul. Faza ProSense se poate repeta de până la trei ori (vedeți punctul 1).

**Important!** Dacă cantitatea de rufe nu este redusă, programul de spălare începe oricum, chiar și supraîncărcat. În acest caz, nu va mai fi posibilă garantarea celor mai bune rezultate la spălare.



La 20 de minute după pornirea programului, durata programului poate fi ajustată din nou în funcție de capacitatea de absorbție a apei în țesături.



Detectarea ProSense este realizată doar la programele complete de spălare (fără selectarea omiterii de faze).

## 12.9 Indicatoare de fază a programului

Când programul pornește, indicatorul fazei aflate în desfășurare clipește și ceilalți indicatori de fază sunt aprinși continuu.

De ex. faza de spălare sau pre-spălare

este în desfășurare: 

Când faza se termină, indicatorul relevant se oprește din clipit și este aprins continuu. Indicatorul fazei următoare începe să clipească.

De ex. faza de clătire este în

desfășurare: 

Dacă selectați Abur Plus, se aprind indicatorii fazei cu abur.

Faza cu abur este în desfășurare:





Faza anti-șifonare este în desfășurare:





## 12.10 Întreruperea unui program și modificarea opțiunilor

Când programul este în desfășurare puteți modifica **doar unele** opțiuni:

1. Atingeți butonul Start /Pauză . Indicatorul aferent se aprinde intermitent.
2. Modificați opțiunile. Informațiile indicate pe afișaj se modifică corespunzător.
3. Atingeți din nou butonul Start /Pauză .

Programul de spălare este reluat.

## 12.11 Anularea unui program aflat în derulare

1. Pentru a anula un program și a dezactiva aparatul, apăsați butonul Pornit / Oprit .
2. Pentru a activa aparatul apăsați din nou butonul Pornit / Oprit .

Acum puteți selecta un alt program de spălare.





Dacă faza ProSense este deja realizată și alimentarea cu apă a început deja, noul program începe **fără a repeta faza ProSense**. Apa și detergentul nu sunt evacuate pentru a evita risipa. Afișajul indică durata maximă a programului, actualizând-o la aproximativ 20 de minute după ce a început noul program.

## 12.12 Deschiderea ușii - Adăugarea articolelor de îmbrăcăminte

În timpul funcționării unui program sau a pornirii cu întârziere, ușa aparatului este blocată.





Dacă temperatura și nivelul apei din tambur sunt prea mari și/sau tamburul încă se învâрте, nu puteți deschide ușa.

1. Atingeți butonul Start /Pauză . Pe afișaj se stinge indicatorul corespunzător pentru ușa blocată.
2. Deschideți ușa aparatului. Dacă este necesar, adăugați sau eliminați articole.
3. Închideți ușa și atingeți butonul Start /Pauză . Programul sau pornirea cu întârziere continuă.
4. Ușa poate fi deschisă atunci când programul este finalizat sau setați programul/opțiunea de centrifugare sau evacuare și apăsați după aceea butonul Start /Pauză .

## 12.13 Terminarea programului

Atunci când programul s-a terminat, aparatul se oprește automat. Semnalele acustice funcționează (dacă sunt activate).

Pe afișaj, toți indicatorii fazei de spălare rămân aprinși continuu și zona de timp indică .

Indicatorul butonului Start /Pauză  se stinge.

Ușa de deblochează și indicatorul  se stinge.

1. Pentru a dezactiva aparatul, apăsați butonul Pornit / Oprit . La cinci minute de la încheierea programului, funcția de economisire a energiei dezactivează automat aparatul.











Atunci când activați aparatul din nou, pe afișaj apare sfârșitul ultimului program selectat. Rotiți discul selector pentru programe pentru a seta un ciclu nou.





2. Scoateți rufele din aparat.
3. Lăsați tamburul gol.
4. Țineți ușa și dozatorul pentru detergent întredeschise ușor pentru a preveni formarea mușgaiului și a mirosurilor.
5. Închideți robinetul de apă.

## 12.14 Evacuarea apei după terminarea ciclului

Dacă ați ales un program sau o opțiune care nu golește apa de la ultima clătire, programul este finalizat, însă:

- Afișajul prezintă indicatorul , indicatorul opțiunii  sau  și indicatorul pentru ușa blocată . Indicatorul fazei aflate în desfășurare  se aprinde intermitent.
- Tamburul încă se rotește la intervale regulate pentru a preveni șifonarea rufelor.
- Ușa rămâne blocată.
- Trebuie să evacuați apa pentru a deschide ușa:

1. Dacă este necesar, atingeți butonul Centrifugare  pentru a reduce viteza de centrifugare propusă de aparat.
2. Atingeți butonul Start /Pauză :
  - Dacă ați setat , aparatul evacuează apa și centrifughează.
  - Dacă ați setat  <sup>dB</sup>, aparatul doar evacuează apa.

Indicatorul opțiunii  sau  <sup>dB</sup> se stinge, în timp ce indicatorul  clipește, după care se stinge.
3. Atunci când se termină programul și indicatorul ușa blocată  se stinge, puteți deschide ușa.



4. Apăsați butonul Pornit / Oprit  timp de câteva secunde pentru dezactiva aparatul.



În orice situație, aparatul golește apa automat după aproximativ 18 ore.

## 12.15 Opțiunea Repaus

Funcția Repaus dezactivează automat aparatul pentru a reduce consumul de energie dacă:

- Nu utilizați aparatul timp de 5 minute înainte de a atinge butonul Start / Pauză. Pentru a reactiva aparatul apăsați butonul Pornit / Oprit .
- După 5 minute de la încheierea programului de spălare Pentru a reactiva aparatul apăsați butonul Pornit / Oprit . Afișajul indică finalul ultimului program setat. Rotiți discul selector pentru programe pentru a seta un ciclu nou.



Dacă setați un program sau o opțiune care se termină cu apă în tambur, funcția Repaus **nu dezactivează** aparatul pentru a vă reaminti să evacuați apa.

## 13. INFORMAȚII ȘI SFATURI



### AVERTISMENT!

Consultați capitolele privind siguranța.

### 13.1 Încărcătura de rufe

- Împărțiți rufele în: albe, colorate, sintetice, delicate și lână.
- Respectați instrucțiunile de spălare de pe etichetele rufelor.
- Nu spălați articole albe și colorate împreună.
- Unele articole colorate se pot decolora la prima spălare.

Recomandăm ca primele spălări ale acestora să fie făcute separat.

- Țesăturile cu mai multe straturi, articolele din lână și cele cu imprimeuri trebuie întoarse pe dos.
- Pre-tratați petele dificile.
- Articolele cu pete dificile trebuie spălate cu un detergent special.
- Aveți grijă cu perdelele. Scoateți inelele și puneți perdelele într-un săculeț de spălare sau într-o față de pernă.
- Nu spălați rufe fără tivuri sau cu tăieturi. Folosiți o plasă de spălare pentru a spăla articolele mici și/sau

delicate (de ex. suține fără sârmă, curele, colanți, șireturi, funde, etc.).

- O încărcătură foarte mică poate provoca probleme de echilibru în timpul fazei de centrifugare cauzând o vibrare excesivă. Dacă se întâmplă acest lucru:
  - a. Întrerupeți programul și deschideți ușa (consultați capitolul „Utilizarea zilnică”);
  - b. redistribuiți manual încărcătura pentru ca articolele să fie așezate uniform prin cuvă;
  - c. apăsați butonul Start /Pauză. Faza de centrifugare continuă.
- Închideți nasturii fețelor de pernă, închideți fermoarele, gâicile și capsele. Legați curelele, cordoanele, șireturile, fundele și toate articolele libere.
- Goliți buzunarele și depliați articolele.

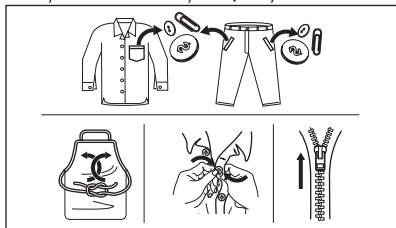

### 13.2 Petele persistente

În cazul anumitor pete, apa și detergentul nu sunt suficiente.

Recomandăm pre-tratarea acestor pete înainte de introducerea articolelor în aparat.

Sunt disponibile substanțe speciale pentru îndepărtarea petelor. Folosiți substanța specială pentru îndepărtarea petelor, corespunzătoare tipului de pată și țesăturii.

Nu pulverizați soluția de îndepărtare a petelor pe îmbrăcăminte în apropierea aparatului deoarece aceasta este corozivă pentru piesele din plastic.



### 13.3 Tipul detergentului și cantitatea

Alegerea detergentului și utilizarea cantităților corecte afectează nu numai performanța la spălare, ci ajută și la evitarea risipei și protejarea mediului:

- Utilizați numai detergenți și alte tratamente produse special pentru utilizarea într-o mașină de spălat rufe. În primul rând, respectați aceste reguli generale:
  - detergenți pudră pentru toate tipurile de țesături, mai puțin cele delicate. Alegeți detergenții pudră care conțin înălbitor pentru rufe albe și substanțe de igienizare a rufelor,
  - detergenți lichizi, de preferat pentru programe de spălare la temperatură joasă (max. 60 °C) pentru toate tipurile de țesături sau cei speciali, numai pentru lână.
- Alegerea tipului și cantității de detergent va depinde de: tipul țesăturii (delicate, lână, bumbac, etc.), culoarea hainelor, dimensiunea încărcăturii, nivelul de murdărie, temperatura de spălare și duritatea apei folosite.
- Respectați instrucțiunile pe care le găsiți pe ambalajul detergenților sau a altor tratamente fără a depăși nivelul maxim indicat (**MAX**).
- Nu amestecați tipuri diferite de detergenți.
- Folosiți mai puțin detergent dacă:
  - spălați o încărcătură mică,
  - rufele sunt puțin murdare,
  - apar cantități mari de spumă în timpul spălării.
- Când se folosesc tablete sau capsule, puneți-le întotdeauna în interiorul



tamburului, nu în dozatorul pentru detergent.

**O cantitate insuficientă de detergent poate rezulta în:**

- rezultate nesatisfăcătoare la spălare,
- încărcătura de rufe devine gri,
- haine unsuroase,
- mucegai în aparat.

**O cantitate excesivă de detergent poate rezulta în:**

- formarea de spumă,
- reducerea efectului spălării,
- clătire inadecvată,
- un impact mai mare asupra mediului.

### 13.4 Recomandări ecologice

Pentru a economisi apă și energie și pentru a contribui la protejarea mediului înconjurător, vă recomandăm să respectați aceste indicații:

- **Rufele cu murdărie normală** pot fi spălate **fără prespălare** pentru a economisi detergent, apă și timp (iar mediul înconjurător este protejat!).
- Încărcarea aparatului la **capacitatea maximă indicată pentru fiecare program** ajută la **reducerea consumului de energie și apă**.
- Cu o pre-tratare corespunzătoare, petele și murdăria limitată pot fi

îndepărtate; astfel, rufele pot fi spălate la temperatură mai joasă.

- Pentru a folosi cantitatea corectă de detergent, consultați cantitățile sugerate de producătorul detergentului și verificați duritatea apei din sistemul de alimentare cu apă a locuinței. Consultați „Duritatea apei”.
- **Setați turația maximă de centrifugare posibilă** pentru programul de spălare selectat **înainte de a vă usca rufele într-un uscător**. Astfel se va economisi energie pe durata uscării!

### 13.5 Duritatea apei

Dacă apa din zona în care vă aflați are o duritate ridicată sau medie, recomandăm utilizarea unui dedurizator de apă pentru mașini de spălat. În zonele în care apa are o duritate redusă nu este necesară utilizarea unui dedurizator.

Pentru a afla duritatea apei din zona în care vă aflați, adresați-vă furnizorului de apă local.

Folosiți o cantitate corectă pentru dedurizatorul apei. Respectați instrucțiunile de pe ambalajul produsului.

## 14. ÎNGRIJIREA ȘI CURĂȚAREA



**AVERTISMENT!**

Consultați capitolele privind siguranța.

### 14.1 Programul de curățare periodică

**Curățarea periodică ajută la extinderea duratei de viață a aparatului.**

După fiecare ciclu, țineți ușor deschise ușa și dozatorul pentru detergent pentru a facilita circulația aerului și pentru a usca umiditatea din aparat: se previne astfel formarea mucegaiului și a mirosurilor.

Dacă aparatul nu este folosit o perioadă mare de timp: închideți robinetul de apă și scoateți aparatul din priză.

Programul orientativ de curățare periodică:

Decalcifiere	De două ori pe an
Spălare de întreținere	O dată pe lună
Curățarea garniturii ușii	La fiecare două luni
Curățarea tamburului	La fiecare două luni
Curățarea dozatorului pentru detergent	La fiecare două luni
Curățarea filtrului pompei de evacuare	De două ori pe an

Curățarea furtunului De două ori pe an de alimentare cu apă și a filtrului robotului

Următoarele paragrafe explică modul în care se curăță fiecare piesă.

## 14.2 Indepărtarea obiectelor străine

 Înainte de a rula ciclul, asigurați-vă că buzunarele sunt goale și toate elementele libere sunt legate. Consultați „Încărcătura de rufe” din „Informații și sfaturi”.

Scoateți toate obiectele străine (cum ar fi cleme metalice, nasturi, fise, etc.) pe care le găsiți în garnitura ușii, filtre și tambur. Consultați paragrafele „Garnitura ușii cu colector cu muchie dublă”, „Curățarea tamburului”, „Curățarea pompei de evacuare” și „Curățarea furtunului de alimentare și a filtrului supapei”. Dacă este necesar, adresați-vă Centrului de service autorizat.

## 14.3 Curățarea exterioară

Curățați aparatul numai cu săpun delicat și apă caldă. Uscați complet toate suprafețele.

Nu folosiți bureți abrazivi sau orice material care produce zgârieturi.



### ATENȚIE!

Nu folosiți alcool, solvenți sau produse chimice.



### ATENȚIE!

Nu curățați suprafețele metalice cu detergent pe bază de clor.

## 14.4 Decalcifiere



Dacă apa din zona în care vă aflați are o duritate ridicată sau medie, recomandăm utilizarea unui produs de decalcifiere a apei pentru mașini de spălat.

Examinați regulat tamburul pentru a verifica dacă există depuneri de calcar.

Detergenții obișnuiți conțin deja agenți de dedurizare a apei, însă se recomandă ca ocazional să rulați un ciclu cu tamburul gol și un produs de decalcifiere.



Respectați întotdeauna instrucțiunile de pe ambalajul produsului.

## 14.5 Spălarea de întreținere

Utilizarea repetată și prelungită de programe cu temperatură scăzută poate produce depuneri de detergenți, reziduuri de scame, creșterea de bacterii în interiorul tamburului și cuvei. Această depunere poate produce mirosuri neplăcute și mucegai.

Pentru a elimina aceste depuneri și igieniza partea internă a aparatului, rulați regulat o spălare de întreținere (cel puțin o dată pe lună):

1. Scoateți toate rufele din tambur.
2. Rulați un program pentru bumbac la cea mai ridicată temperatură și cu o cantitate redusă de detergent pudră sau, dacă este disponibil, rulați programul Curățare mașină.

## 14.6 Garnitura ușii

Acest aparat este dotat cu un **sistem de auto-curățare a evacuării**, care permite evacuarea împreună cu apa a scamelor mici care cad de pe haine. Examinați garnitura în mod regulat. Monezile, nasturii și alte obiecte mici pot fi recuperate la finalul ciclului.

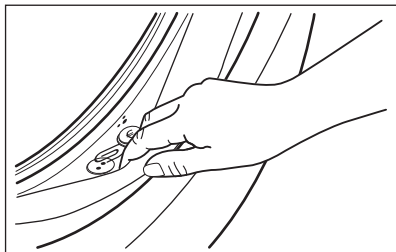

Curățați-o atunci când este necesar folosind un agent de curățare tip cremă cu amoniac fără a zgâria suprafața garniturii.

- i** Respectați întotdeauna instrucțiunile de pe ambalajul produsului.

## 14.7 Curățarea tamburului

Verificați regulat tamburul pentru a preveni formarea de depozite nedorite. Pe tambur se pot forma depozite de rugină datorită corpurilor străine care ruginesc în timpul spălării sau datorită apei de la robinet, dacă aceasta conține fier.

Curățați tamburul cu produse speciale pentru oțel inoxidabil.

- i** Respectați întotdeauna instrucțiunile de pe ambalajul produsului. Nu curățați tamburul cu substanțe acide pentru îndepărtarea calcarului, produse abrazive care conțin clor sau fier sau sârmă.

Pentru o curățare completă:

1. Curățați tamburul cu produse speciale pentru oțel inoxidabil.

- i** Respectați întotdeauna instrucțiunile de pe ambalajul produsului.

2. Rulați un program scurt pentru bumbac la cea mai ridicată temperatură, cu tamburul gol și cu o cantitate redusă de detergent pudră sau, dacă este disponibil, rulați programul Curățare mașină.

## 14.8 Curățarea dozatorului pentru detergent

Pentru a împiedica eventualele depuneri de detergent uscat sau de resturi de balsam de rufe și/sau formarea de mucegai în sertarul dozatorului pentru detergent, rulați din când în când următoarea procedură de curățare:

1. Deschideți sertarul. Apăsăți opritorul în jos, ca în imagine, și scoateți-l în afară.

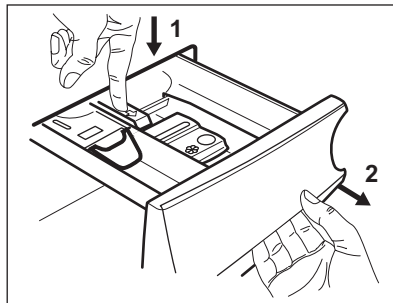

2. Scoateți partea superioară a compartimentului de aditivi pentru a ajuta la curățenie. Asigurați-vă că ați îndepărtat toate reziduurile de detergent din partea superioară și inferioară a adânciturii. Folosiți o perie mică pentru a curăța adâncitura.

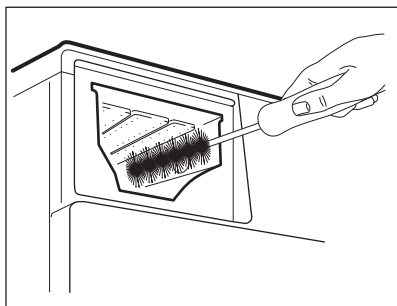
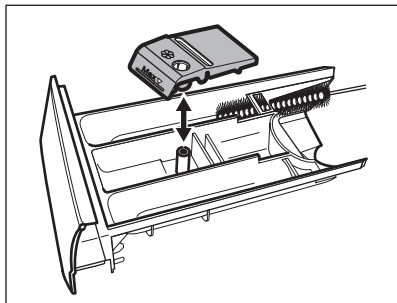

3. Spălați sertarul pentru detergent sub jet de apă caldă pentru a îndepărta toate urmele de detergent. După curățare, puneți la loc partea de sus.
4. Introduceți sertarul detergentului pe șinele de ghidaj și închideți-l. Rulați programul de clătire fără nicio haină în tambur.

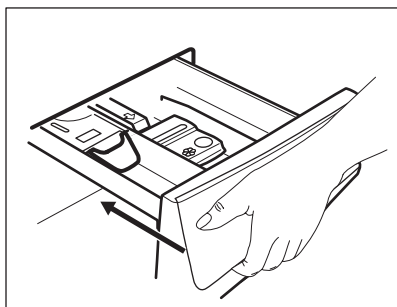

## 14.9 Curățarea pompei de evacuare



**AVERTISMENT!**  
Scoateți ștecherul din priză.



Verificați regulat filtrul pompei de evacuare pentru vă asigura că este curat.

Curățați pompa de evacuare dacă:

- Aparatul nu evacuează apa.
- Tamburul nu se rotește.
- Aparatul face un zgomot neobișnuit din cauza blocării pompei de evacuare.
- Afișajul arată codul de alarmă **E20**.



### AVERTISMENT!

- Nu scoateți filtrul în timpul funcționării aparatului.
- Nu curățați pompa dacă apa din aparat este fierbinte. Așteptați să se răcească apa

### Procedați astfel pentru a curăța pompa:

1. Deschideți capacul pompei.

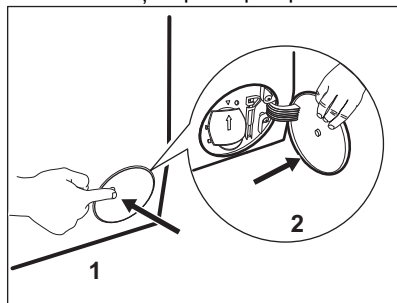

2. Puneți un vas adecvat sub locul de acces la pompă pentru a colecta apa care se scurge.
3. Desfaceți jgheabul în jos. Țineți întotdeauna o cârpă la îndemână pentru a șterge apa care se scurge la scoaterea filtrului.

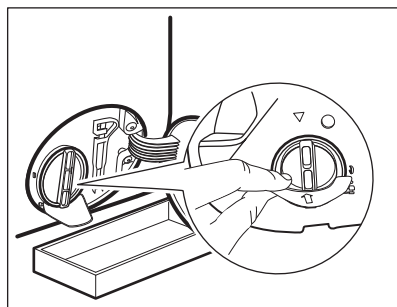

4. Rotiți filtrul la 180 de grade spre stânga pentru a-l deschide fără a-l scoate. Lăsați să curgă apa.

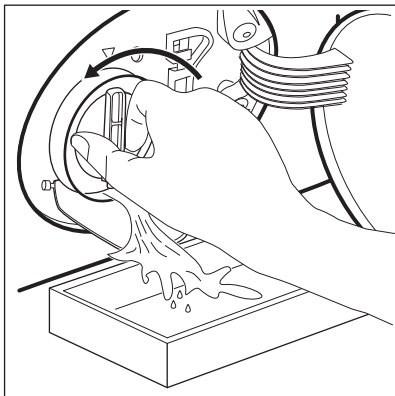

5. După ce vasul se umple cu apă, rotiți la loc filtrul și goliți recipientul.
6. Repetați pașii 4 și 5 până când nu mai curge apă.
7. Rotiți filtrul spre stânga și scoateți-l.

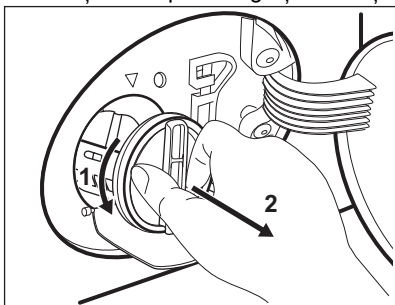

8. Dacă este necesar, scoateți scamele și obiectele din adâncitura filtrului.
9. Asigurați-vă că elicea pompei se poate roti. Dacă nu se rotește, adresați-vă Centrului de service autorizat.

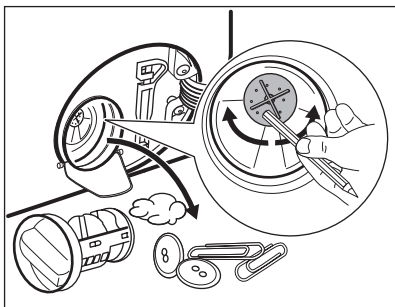

10. Curățați filtrul sub jet de apă.

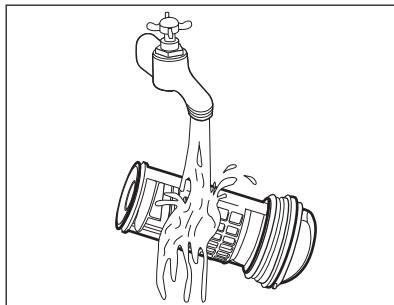

11. Puneți la loc filtrul în ghidajele speciale rotindu-l spre dreapta. Pentru a preveni scurgerile, filtrul trebuie strâns în mod corect.

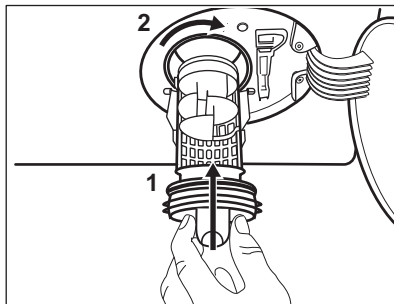

12. Închideți capacul pompei.

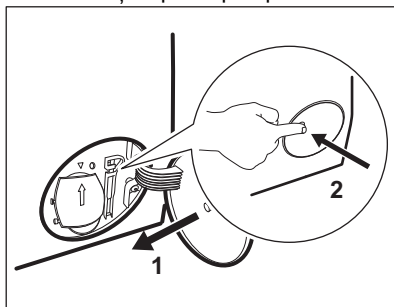

Atunci când evacuați apa prin procedura de evacuare de urgență, trebuie să activați din nou sistemul de evacuare:

- a. Turnați 2 litri de apă în compartimentul principal de spălare al dozatorului pentru detergent.
- b. Porniți programul pentru a evacua apa.

## 14.10 Curățarea furtunului de alimentare cu apă și a filtrul robinetului

Se recomandă curățarea ocazională a ambelor filtre din furtunul de alimentare și supapă pentru a îndepărta toate depunerile colectate în timp:

1. Desfaceți furtunul de alimentare de la robinet și curățați filtrul.

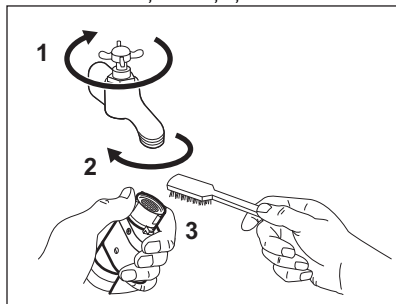

2. Desfaceți furtunul de alimentare de la aparat prin slăbirea piuliței.

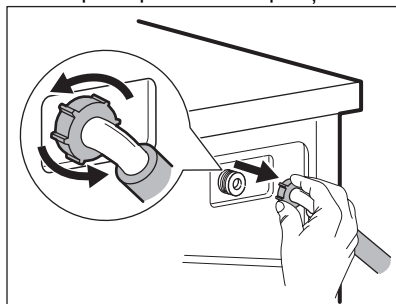

3. Curățați cu o periuță de dinți filtrul supapei din spatele aparatului.

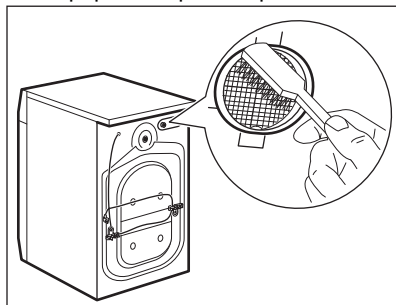

4. Când reconectați furtunul la spatele aparatului, rotiți-l spre stânga sau dreapta (nu în poziție verticală) în funcție de poziția robinetului de apă.

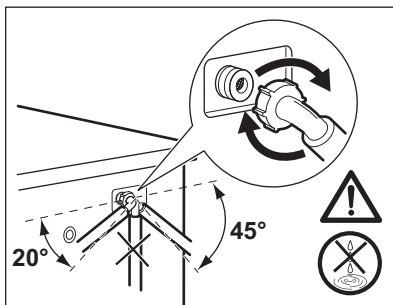

## 14.11 Evacuarea de urgență

Dacă aparatul nu poate evacua apa, realizați procedura descrisă în paragraful „Curățarea pompei de evacuare”. Dacă este necesar, curățați pompa.

Atunci când evacuați apa prin procedura de evacuare de urgență, trebuie să activați din nou sistemul de evacuare:

1. Turnați 2 litri de apă în compartimentul principal de spălare al dozatorului pentru detergent.
2. Porniți programul pentru a evacua apa.

## 14.12 Măsurile de precauție împotriva înghețului

Dacă aparatul este instalat într-o zonă unde temperatura poate coborî în jur de 0°C sau mai jos, eliminați apa rămasă în furtunul de alimentare și din pompa de evacuare.

1. Scoateți ștecherul din priză.
2. Închideți robinetul de apă.
3. Puneți cele două capete ale furtunului de alimentare într-un recipient și lăsați apa să se scurgă din furtun.
4. Goliți pompa de evacuare. Consultați procedura de evacuare de urgență.
5. Când pompa de drenare este goală, montați la loc furtunul de alimentare cu apă.

**AVERTISMENT!**

Înainte de a reutiliza aparatul, verificați dacă temperatura este mai mare de 0°C.

Producătorul nu este responsabil de daunele provocate de temperaturi reduse.

## 15. DEPANARE

**AVERTISMENT!**

Consultați capitolele privind siguranța.

### 15.1 Coduri de alarmă și posibile defecțiuni

Aparatul nu pornește sau se oprește în timpul funcționării. Mai întâi încercați să găsiți o soluție la problemă (consultați tabelul).

**AVERTISMENT!**

Dezactivați aparatul înainte de a efectua orice verificare.

În cazul anumitor probleme, ecranul afișează un cod de alarmă, iar butonul Start /Pauză  poate clipi în continuu:



Dacă aparatul este supraîncărcat, scoateți câteva articole din tambur și/sau împingeți ușa și atingeți în același timp butonul Start /Pauză până când

indicatorul  nu mai clipește (a se vedea imaginea de mai jos).

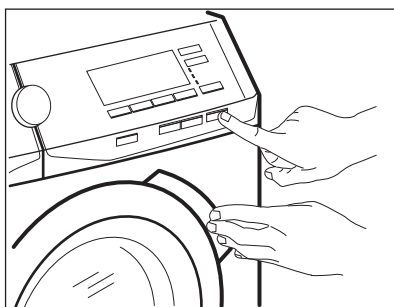

Problemă	Soluție posibilă
----------	------------------

<p><b>E 10</b> Aparatul nu se alimentează corect cu apă.</p>	<ul style="list-style-type: none"> <li>• Verificați dacă robinetul de apă este deschis.</li> <li>• Verificați dacă presiunea de la rețeaua de alimentare cu apă nu este prea mică. Pentru această informație, contactați compania locală de furnizare a apei.</li> <li>• Verificați dacă robinetul de apă este înfundat.</li> <li>• Verificați dacă furtunul de alimentare este răsucit, deteriorat sau îndoit.</li> <li>• Verificați dacă racordul furtunului de alimentare cu apă este realizat corect.</li> <li>• Verificați dacă filtrul furtunului de alimentare și filtrul supapei nu sunt înfundate. Consultați capitolul „Îngrijirea și curățarea”.</li> </ul>
<p><b>E 20</b> Aparatul nu evacuează apa.</p>	<ul style="list-style-type: none"> <li>• Verificați dacă scurgerea chiuvetei este înfundată.</li> <li>• Verificați dacă furtunul de evacuare este răsucit sau îndoit.</li> <li>• Verificați dacă filtrul de evacuare este înfundat. Dacă este necesar, curățați filtrul. Consultați capitolul „Îngrijirea și curățarea”.</li> <li>• Verificați dacă racordul furtunului de evacuare este realizat corect.</li> <li>• Setați un program de evacuare dacă ați setat un program fără faza de evacuare.</li> <li>• Setați un program de evacuare dacă ați setat o opțiune care se termină cu apă în cuvă.</li> </ul>
<p><b>E 40</b> Ușa aparatului este deschisă sau nu este închisă corect.</p>	<ul style="list-style-type: none"> <li>• Asigurați-vă că ușa este închisă corespunzător.</li> </ul>
<p><b>E 9 1</b> Defect intern. Nu există comunicare între elementele electronice ale aparatului.</p>	<ul style="list-style-type: none"> <li>• Programul nu s-a terminat adecvat sau aparatul s-a oprit prea devreme. Stingeți și porniți din nou aparatul.</li> <li>• Dacă codul de alarmă apare din nou, contactați Centrul de service autorizat.</li> </ul>
<p><b>E 40</b> Sursa de alimentare nu este stabilă.</p>	<ul style="list-style-type: none"> <li>• Așteptați stabilizarea sursei de alimentare.</li> </ul>
<p><b>EFO</b> Dispozitivul anti-inundație este pornit.</p>	<ul style="list-style-type: none"> <li>• Deconectați aparatul și închideți robinetul de apă. Contactați Centrul de service autorizat.</li> </ul>

Dacă afișajul prezintă alte coduri de alarmă, dezactivați și activați aparatul. Dacă problema continuă să apară, contactați Centrul de service autorizat.

În cazul altor probleme cu mașina de spălat, consultați tabelul de mai jos pentru posibile soluții.



Problemă	Soluție posibilă
Programul nu pornește.	<ul style="list-style-type: none"> <li>• Verificați dacă ștecherul este introdus în priză.</li> <li>• Verificați dacă ușa aparatului este închisă.</li> <li>• Verificați dacă există o siguranță arsă în tabloul de siguranțe.</li> <li>• Asigurați-vă că ați atins Start /Pauză .</li> <li>• Dacă este setată pornirea cu întârziere, anulați setarea sau așteptați terminarea numărătorii inverse.</li> <li>• Dezactivați funcția Blocare acces copii dacă este pornită.</li> <li>• Verificați poziția butonului de selectare de la programul selectat.</li> </ul>
Aparatul se umple cu apă și o evacuează imediat.	<ul style="list-style-type: none"> <li>• Verificați dacă furtunul de evacuare este în poziția corectă. Furtunul poate fi poziționat prea jos. Consultați capitolul „Instrucțiuni de instalare”.</li> </ul>
Faza de centrifugare nu funcționează sau ciclul de spălare durează mai mult decât este normal.	<ul style="list-style-type: none"> <li>• Setati programul de centrifugare.</li> <li>• Verificați dacă filtrul de evacuare este înfundat. Dacă este necesar, curățați filtrul. Consultați capitolul „Îngrijirea și curățarea”.</li> <li>• Aranjați manual articolele din cuvă și reluați faza de centrifugare. Această problemă poate fi cauzată de lipsa echilibrării.</li> </ul>
Pe jos este apă.	<ul style="list-style-type: none"> <li>• Verificați dacă racordurile furtunurilor de apă sunt etanșe și nu există nicio pierdere de apă.</li> <li>• Verificați dacă furtunul de alimentare cu apă și furtunul de evacuare prezintă deteriorări.</li> <li>• Utilizați un tip adecvat de detergent și în cantitatea corectă.</li> </ul>
Nu puteți deschide ușa aparatului.	<ul style="list-style-type: none"> <li>• Asigurați-vă că nu ați selectat un program care se termină cu apă în cuvă.</li> <li>• Verificați dacă programul de spălare s-a terminat.</li> <li>• Setati un program de evacuare sau de centrifugare dacă există apă în tambur.</li> <li>• Asigurați-vă că aparatul este alimentat cu curent electric.</li> <li>• Problema poate fi cauzată de o defecțiune a aparatului. Contactați Centrul de service autorizat. Dacă trebuie să deschideți ușa, citiți cu atenție „Deschiderea de urgență a ușii”.</li> </ul>
Aparatul face un zgomot neobișnuit și vibrează.	<ul style="list-style-type: none"> <li>• Verificați dacă aparatul a fost adus la nivel. Consultați capitolul „Instrucțiuni de instalare”.</li> <li>• Îndepărtați toate materialele folosite la ambalare și / sau buloanele folosite la transport. Consultați capitolul „Instrucțiuni de instalare”.</li> <li>• Adăugați mai multe rufe în tambur. Încărcătura poate fi prea mică.</li> </ul>
Durata programului crește sau scade în timpul executării programului.	<ul style="list-style-type: none"> <li>• ProSense System poate ajusta durata programului în funcție de tipul și de dimensiunea încărcăturii de rufe. Consultați „Detectarea încărcăturii ProSense System” din capitolul „Utilizarea zilnică”.</li> </ul>

Problemă	Soluție posibilă
Rezultatele la spălare nu sunt satisfăcătoare.	<ul style="list-style-type: none"> <li>Măriți cantitatea de detergent sau folosiți un alt detergent.</li> <li>Folosiți produse speciale pentru a îndepărta petele persistente înainte de a spăla rufe.</li> <li>Verificați dacă ați selectat temperatura corectă.</li> <li>Reduceți încărcătura de rufe.</li> </ul>
Prea multă spumă în tambur în timpul ciclului de spălare.	<ul style="list-style-type: none"> <li>Reduceți cantitatea de detergent.</li> </ul>
După ciclul de spălare au rămas reziduuri de detergent în sertarul dozatorului.	<ul style="list-style-type: none"> <li>Verificați dacă clapeta este în poziția corectă (SUS pentru detergent pudră - JOS pentru detergent lichid).</li> <li>Verificați dacă ați utilizat dozatorul pentru detergent în conformitate cu indicațiile din acest manual al utilizatorului.</li> </ul>

După verificare, activați aparatul. Programul continuă din punctul în care a fost întrerupt.

Dacă problema apare din nou, contactați Centrul de service autorizat.

Datele necesare centrului de service se găsesc pe plăcuța cu date tehnice.

## 15.2 Defectări posibile

Problema	Soluție posibilă
Programul nu pornește.	<ul style="list-style-type: none"> <li>Verificați dacă ștecherul este introdus în priză.</li> <li>Verificați dacă ușa aparatului este închisă.</li> <li>Verificați dacă există o siguranță arsă în tabloul de siguranțe.</li> <li>Asigurați-vă că ați atins Start /Pauză .</li> <li>Dacă este setată pornirea cu întârziere, anulați setarea sau așteptați terminarea numărătorii inverse.</li> <li>Dezactivați funcția Blocare acces copii dacă este pornită.</li> </ul>
Aparatul nu se alimentează corect cu apă.	<ul style="list-style-type: none"> <li>Verificați dacă robinetul de apă este deschis.</li> <li>Verificați dacă presiunea de la rețeaua de alimentare cu apă nu este prea mică. Pentru această informație, contactați compania locală de furnizare a apei.</li> <li>Verificați dacă robinetul de apă este înfundat.</li> <li>Verificați dacă furtunul de alimentare este răsucit, deteriorat sau îndoit.</li> <li>Verificați dacă racordul furtunului de alimentare cu apă este realizat corect.</li> <li>Verificați dacă filtrul furtunului de alimentare și filtrul suprapei nu sunt înfundate. Consultați capitolul „Îngrijirea și curățarea”.</li> </ul>

Problema	Soluție posibilă
Aparatul se umple cu apă și o evacuează imediat	<ul style="list-style-type: none"> <li>• Verificați dacă furtunul de evacuare este în poziția corectă. Furtunul poate fi poziționat prea jos. Consultați capitolul „Instrucțiuni de instalare”.</li> </ul>
Aparatul nu evacuează apa.	<ul style="list-style-type: none"> <li>• Verificați dacă scurgerea chiuvetei este înfundată.</li> <li>• Verificați dacă furtunul de evacuare este răsucit sau îndoit.</li> <li>• Verificați dacă filtrul de evacuare este înfundat. Dacă este necesar, curățați filtrul. Consultați capitolul „Îngrijirea și curățarea”.</li> <li>• Verificați dacă racordul furtunului de evacuare este realizat corect.</li> <li>• Setați un program de evacuare dacă ați setat un program fără faza de evacuare.</li> <li>• Setați un program de evacuare dacă ați setat o opțiune care se termină cu apă în cuvă.</li> </ul>
Faza de centrifugare nu funcționează sau ciclul de spălare durează mai mult decât este normal.	<ul style="list-style-type: none"> <li>• Setați programul de centrifugare.</li> <li>• Verificați dacă filtrul de evacuare este înfundat. Dacă este necesar, curățați filtrul. Consultați capitolul „Îngrijirea și curățarea”.</li> <li>• Aranjați manual articolele din cuvă și reluați faza de centrifugare. Această problemă poate fi cauzată de lipsa echilibrării.</li> </ul>
Pe jos este apă.	<ul style="list-style-type: none"> <li>• Verificați dacă racordurile furtunurilor de apă sunt etanșe și nu există nicio pierdere de apă.</li> <li>• Verificați dacă furtunul de alimentare cu apă și furtunul de evacuare prezintă deteriorări.</li> <li>• Utilizați un tip adecvat de detergent și în cantitatea corectă.</li> </ul>
Nu puteți deschide ușa aparatului.	<ul style="list-style-type: none"> <li>• Asigurați-vă că ați selectat un program care se termină cu apă în cuvă.</li> <li>• Verificați dacă programul de spălare s-a terminat.</li> <li>• Setați un program de evacuare sau de centrifugare dacă există apă în tambur.</li> <li>• Asigurați-vă că aparatul este alimentat cu curent electric.</li> <li>• Problema poate fi cauzată de o defecțiune a aparatului. Contactați Centrul de service autorizat. Dacă trebuie să deschideți ușa, citiți cu atenție „Deschiderea de urgență a ușii”.</li> </ul>
Aparatul face un zgomot neobișnuit și vibrează.	<ul style="list-style-type: none"> <li>• Verificați dacă aparatul a fost adus la nivel. Consultați capitolul „Instrucțiuni de instalare”.</li> <li>• Îndepărtați toate materialele folosite la ambalare și / sau buloanele folosite la transport. Consultați capitolul „Instrucțiuni de instalare”.</li> <li>• Adăugați mai multe rufe în tambur. Încărcătura poate fi prea mică.</li> </ul>

Problema	Soluție posibilă
Durata programului crește sau scade în timpul executării programului.	<ul style="list-style-type: none"> <li>Funcția ProSense poate ajusta durata programului în funcție de tipul și de dimensiunea încărcăturii de rufe. Consultați „Detectarea încărcăturii ProSense” din capitolul „Utilizarea zilnică”.</li> </ul>
Rezultatele la spălare nu sunt satisfăcătoare.	<ul style="list-style-type: none"> <li>Măriți cantitatea de detergent sau folosiți un alt detergent.</li> <li>Folosiți produse speciale pentru a îndepărta petele persistente înainte de a spăla rufe.</li> <li>Verificați dacă ați selectat temperatura corectă.</li> <li>Reduceți încărcătura de rufe.</li> </ul>
Prea multă spumă în tambur în timpul ciclului de spălare.	<ul style="list-style-type: none"> <li>Reduceți cantitatea de detergent.</li> </ul>
După ciclul de spălare au rămas reziduuri de detergent în sertarul dozatorului.	<ul style="list-style-type: none"> <li>Verificați dacă clapeta este în poziția corectă (SUS pentru detergent pudră - JOS pentru detergent lichid).</li> <li>Verificați dacă ați utilizat dozatorul pentru detergent în conformitate cu indicațiile din acest manual al utilizatorului.</li> </ul>

După verificare, activați aparatul. Programul continuă din punctul în care a fost întrerupt.

Dacă problema apare din nou, contactați Centrul de service autorizat.

Dacă afișajul prezintă alte coduri de alarmă. Dezactivați și activați aparatul. Dacă problema continuă să apară, contactați Centrul de service autorizat.

### 15.3 Deschiderea de urgență a ușii

În cazul unei pene de curent sau a defectării aparatului, ușa aparatului rămâne blocată. Programul de spălare continuă când alimentarea cu curent este restabilă. Dacă ușa rămâne blocată ca urmare a defectării aparatului, ușa se poate deschide folosind funcția deblocare de siguranță.

Înainte de a deschide ușa:



**ATENȚIE!**  
**Pericol de arsuri!**  
**Temperatura apei nu trebuie să fie prea ridicată și rufe nu trebuie să fie fierbinți. Dacă este necesar, așteptați răcirea acestora.**



**ATENȚIE!**  
**Pericol de rănire! Verificați dacă tamburul se mai învârte. Dacă este necesar, așteptați până când tamburul se oprește din învârtire.**



**Asigurați-vă că nivelul apei din interiorul tamburului nu este prea ridicat. Dacă este necesar, efectuați o evacuare de urgență (consultați «Evacuarea de urgență» din capitolul «Îngrijirea și curățarea»).**

Pentru deschiderea ușii, procedați după cum urmează:

1. Apăsați butonul Pornit / Oprit  pentru a opri aparatul.
2. Scoateți ștecherul din priză.
3. Deschideți clapeta filtrului.

4. Trageți în jos o singură dată de declanșatorul sistemului de deblocare de urgență. Trageți-l în jos încă o dată, țineți-l tensionat și, în același timp, deschideți ușa aparatului.
5. Scoateți rufele, după care închideți ușa aparatului.
6. Închideți clapeta filtrului.

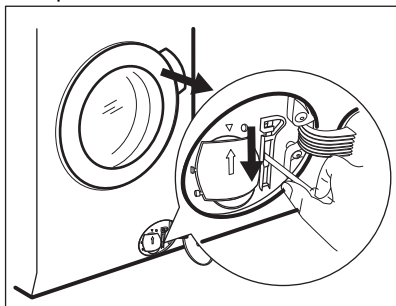

## 16. VALORI DE CONSUM

### 16.1 Introducere

- i** Acest manual al utilizatorului prezintă două tabele diferite pentru a facilita trecerea graduală de la o reglementare la alta:
- Regulamentul UE 1061/2010, valabil până la 28 februarie 2021, se referă la clasele de Eficiență energetică de la **A+++** și până la **D**,
  - Regulamentul UE 2019/2023, valabil de la 1 martie 2021, se referă la clasele de Eficiență energetică de la **A** și până la **G** stabilite de Regulamentul UE 2019/2014.
- i** Accesați linkul web **[www.theenergylabel.eu](http://www.theenergylabel.eu)** pentru informații detaliate despre Eticheta energetică.
- i** Codul QR de pe eticheta energetică furnizată împreună cu aparatul oferă un link web către informațiile referitoare la performanța aparatului aflate în baza de date EPREL UE. Păstrați eticheta energetică pentru referință împreună cu manualul utilizatorului și toate celelalte documente furnizate împreună cu acest aparat. Aceleași informații pot fi găsite în EPREL folosind linkul **<https://eprel.ec.europa.eu>** împreună cu numele modelului și numărul de produs pe care le găsiți pe plăcuța cu date tehnice a aparatului. Consultați capitolul „Descrierea produsului” pentru amplasarea plăcuței cu date tehnice.

## 16.2 Legendă

<b>kg</b>	Încărcătura de rufe.	<b>h:mm</b>	Durata programului.
<b>kWh</b>	Consum de energie.	<b>°C</b>	Temperatura din rufe.
<b>Litri</b>	Consum de apă.	<b>rpm</b>	Viteza de centrifugare.
<b>%</b>	Umezeala remanentă la finalul fazei de centrifugare. Cu cât este mai mare viteza de centrifugare, cu atât mai ridicat este zgomotul și umezeala remanentă este mai scăzută.		



Valorile și durata programului pot diferi în funcție de condițiile specifice (de ex. temperatura camerei, temperatura și presiunea apei, mărimea încărcăturii și tipul de rufe, tensiunea de alimentare) și, de asemenea, dacă modificați setarea implicită a unui program.

## 16.3 Conform Regulamentului Comisiei UE 2019/2023

Eco 40-60 Programul	kg	kWh	Litri	h:mm	%	°C	rpm <sup>1)</sup>
Încărcare completă	8	0.940	60	3:30	52	44	1351
Încărcare pe jumătate	4	0.605	45	2:45	52	39	1351
Încărcare pe sfert	2	0.300	35	2:45	54	26	1351

1) Viteza maximă de centrifugare.

Consumul de curent în diferite moduri

Oprit (W)	Repaus (W)	Pornire cu întârziere (W)
0.30	0.30	4.00
Durata până la Opreire/Modul repaus este de maxim 15 minute.		

## 16.4 Conform cu Regulamentul 1061/2010

Programe standard pentru bumbac.	Încărcătură (kg)	Consum de energie (kWh)	Consum de apă (litri)	Durata aproximativă a programului (minute)	Grad de umezeală remanentă (%) <sup>1)</sup>
Pentru Standard 60°C pentru bumbac: Setați Eco 40-60 la 60°C	8	0.70	54	230	52
Pentru Standard 60°C pentru bumbac: Setați Eco 40-60 la 60°C	4	0.50	41	230	52
Pentru Standard 40 °C pentru bumbac: Setați Eco 40-60 la 30 °C	4	0.50	42	230	52

<sup>1)</sup> La finalul fazei de centrifugare.

Modul Oprit (W)	Modul Inactiv (W)
0.30	0.30
Informațiile oferite în tabelul de mai sus sunt conforme cu reglementarea Comisiei UE 1015/2010 de implementare a directivei 2009/125/CE.	

## 16.5 Programe des întâlnite



Aceste valori au rol exclusiv orientativ..

Program	kg	kWh	Litri	h:mm	%	°C	rpm <sup>1)</sup>
Bumbac <sup>2)</sup> 95°C	8	3.75	90	4:00	52	85	1400
Bumbac 60°C	8	1.75	85	3:20	52	55	1400
Bumbac <sup>3)</sup> 20°C	8	0.35	85	3:05	52	20	1400
Sintetice 40°C	3	0.70	50	2:10	35	40	1200
Delicat <sup>4)</sup> 30°C	2	0.40	60	1:00	35	30	1200

Program	kg	kWh	Litri	h:mm	%	°C	rpm <sup>1)</sup>
Lână 30°C	1.5	0.20	60	1:05	30	30	1200

- 1) Indicatorul de referință al vitezei de centrifugare.
- 2) Adecvat pentru spălarea materialelor textile foarte murdare.
- 3) Adecvat pentru spălarea articolelor din bumbac puțin murdare.
- 4) Mai efectuează și un ciclu de spălare rapidă pentru rufele cu murdărie ușoară.

## 17. INFORMAȚII PRIVIND MEDIUL

Reciclați materialele marcate cu simbolul . Pentru a recicla ambalajele, acestea trebuie puse în containerele corespunzătoare. Ajuțați la protejarea mediului și a sănătății umane și la reciclarea deșeurilor din aparatele electrice și electrocasnice. Nu aruncați

aparatele marcate cu acest simbol  împreună cu deșeurile menajere. Returnați produsul la centrul local de reciclare sau contactați administrația orașului dvs.









[www.aeg.com/shop](http://www.aeg.com/shop)



157028332-A-442020



**AEG**