

MOD.
BV5724

solac



BATIDORA DE VASO
INSTRUCCIONES DE USO

JAR BLENDER
INSTRUCTIONS FOR USE

BLENDER
MODE D'EMPLOI

STANDMIXER
GEBRAUCHSANLEITUNG

LIQUIDIFICADORA
INSTRUÇÕES DE USO

FRULLATORE A BICCHIERE
ISTRUZIONI PER L'USO

BLENDER
GEBRUIKSAANWIJZING

MIXER SE SKLENĚNOU NÁDOBOU
NÁVOD K POUŽITÍ

BLENDER KIELICHOWY
INSTRUKCJA OBSŁUGI

MIXÉR SO SKLENENOU NÁDOBOU
NÁVOD NA POUŽITIE

TURMIXGÉP
HASZNÁLATI UTASÍTÁS

МИКСЕР С КАНА
ГЛАДЕНЕ
ИНСТРУКЦИЯ ЗА УПОТРЕБАА

BLENDER CU VAS
INSTRUCȚIUNI DE UTILIZARE

خلاط مع إناء
أميلعت

Solac is a registered Trade Mark

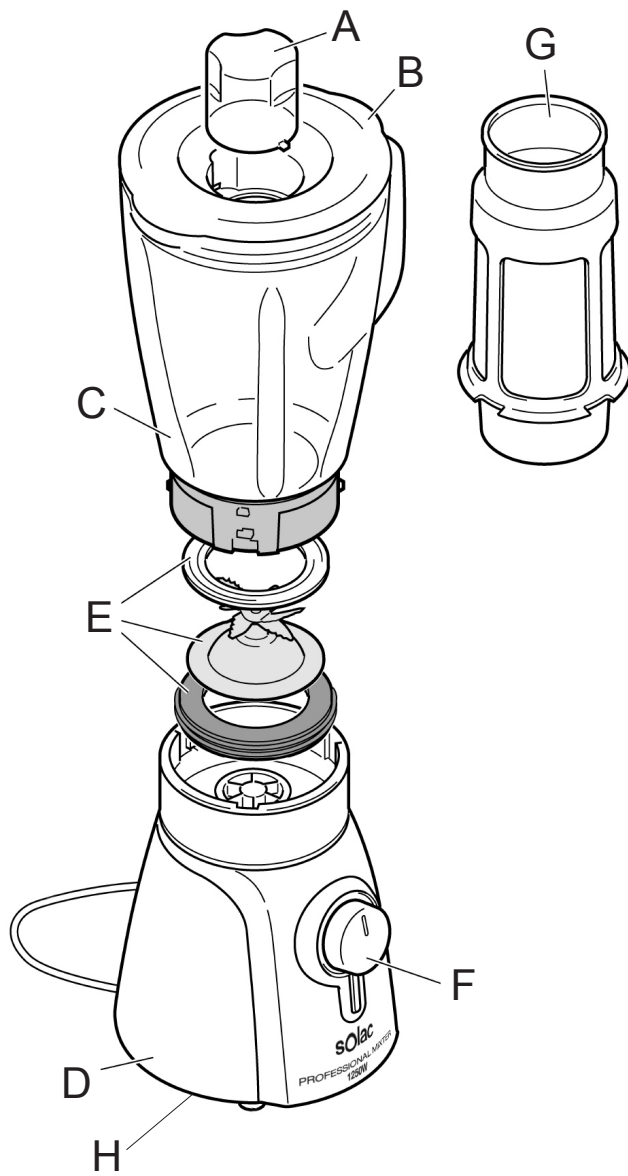

Fig. 1

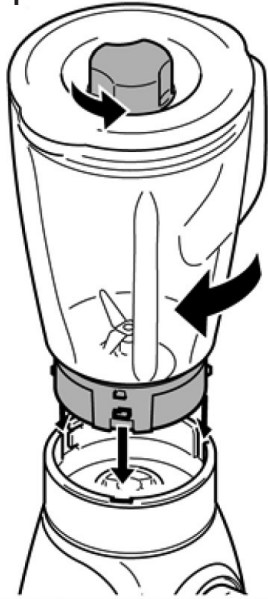

Fig. 2

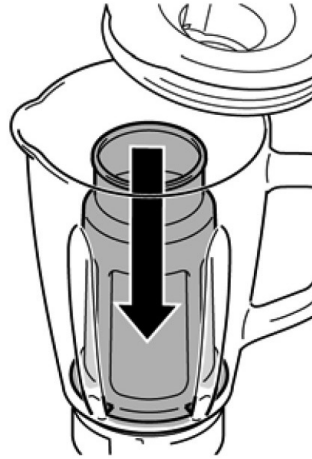
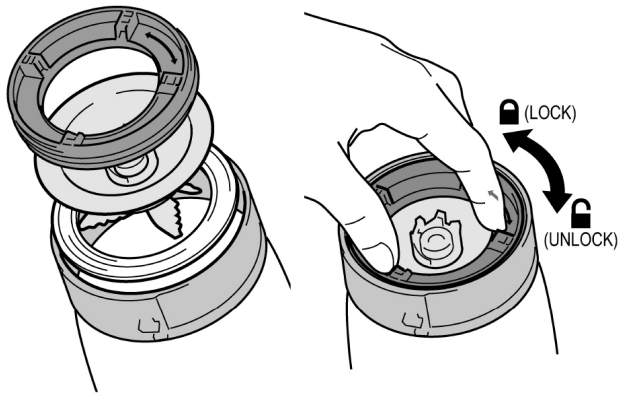

Fig. 3



Distinguido cliente:

Le agradecemos que se haya decidido por la compra de un producto de la marca SOLAC.

Su tecnología, diseño y funcionalidad, junto con el hecho de superar las más estrictas normas de calidad le comportarán total satisfacción durante mucho tiempo.

CONSEJOS Y ADVERTENCIAS DE SEGURIDAD

- Leer atentamente este folleto de instrucciones antes de poner el aparato en marcha y guardarlo para posteriores consultas. La no observación y cumplimiento de estas instrucciones pueden comportar como resultado un accidente.
- Antes del primer uso, limpiar todas las partes del producto que puedan estar en contacto con alimentos, procediendo tal como se indica en el apartado de limpieza.
- Este aparato no debe ser usado por niños. Mantener el aparato y su conexión de red fuera del alcance de los niños.
- Este aparato pueden utilizarlo personas con capacidades físicas, sensoriales o mentales reducidas o falta de experiencia y conocimiento, si se les ha dado la supervisión o formación apropiadas respecto al uso del aparato de una manera segura y comprenden los peligros que implica.
- Este aparato no es un juguete. Los niños deben estar bajo vigilancia para asegurar que no jueguen con el aparato.
- Tenga cuidado al verter líquidos calientes dentro del procesador de alimentos o batidora, ya que pueden salir expulsados a causa de una repentina emisión de vapor.
- Las cuchillas están afiladas y existe riesgo de corte, proceder con cautela y evitar el contacto directo con el filo de las mismas.
- Prestar especial atención durante el manejo de las cuchillas, durante operaciones de montaje y desmontaje, vaciado de jarra y limpieza.
- Desconectar el aparato y desenchufar la alimentación si se deja desatendido y antes de cambiar los accesorios o partes próximas que se mueven durante el uso, del montaje, del desmontaje o de la limpieza.
- Si la conexión red está dañada, debe ser substituida, llevar el aparato a un Servicio de Asistencia Técnica autorizado. Con el fin de evitar un peligro,

no intente desmontarlo o repararlo por sí mismo.

· Este aparato está pensado únicamente para un uso doméstico, no para uso profesional o industrial.

- Antes de conectar el aparato a la red, verificar que el voltaje indicado en la placa de características coincide con el voltaje de red.
- Conectar el aparato a una base de toma de corriente que soporte como mínimo 10 amperios.
- La clavija del aparato debe coincidir con la base eléctrica de la toma de corriente. Nunca modificar la clavija. No usar adaptadores de clavija.
- El aparato debe utilizarse y colocarse sobre una superficie plana y estable.
- No utilizar el aparato con el cable eléctrico o la clavija dañada.
- Si alguna de las envolventes del aparato se rompe, desconectar inmediatamente el aparato de la red para evitar la posibilidad de sufrir un choque eléctrico.
- No utilizar el aparato si ha caído, si hay señales visibles de daños, o si existe fuga.
- No forzar el cable eléctrico de conexión. Nunca usar el cable eléctrico para levantar, transportar o desenchufar el aparato.
- No dejar que el cable eléctrico de conexión quede atrapado o arrugado.
- Verificar el estado del cable eléctrico de conexión. Los cables dañados o enredados aumentan el riesgo de choque eléctrico.
- No exponer el aparato a la lluvia o condiciones de humedad. El agua que entre en el aparato aumentará el riesgo de choque eléctrico.
- No tocar la clavija de conexión con las manos mojadas.
- Tomar las medidas necesarias para evitar la puesta en marcha no intencionada del aparato.
- Antes de utilizar el aparato asegúrese que la cuchilla/s estén bien fijadas al aparato.
- No tocar las partes móviles del aparato en marcha.
- Tener precaución después de la operación de paro del aparato, ya que la cuchilla/s seguirán girando por efecto de su inercia mecánica.

UTILIZACIÓN Y CUIDADOS:

- Antes de cada uso, desenrollar completamente el cable de alimentación del aparato.
- No usar el aparato si sus accesorios no están debidamente acoplados.
- No usar el aparato si los accesorios acoplados a él presentan defectos. Proceda a sustituirlos inmediatamente.
- No utilizar el aparato con la jarra vacía.
- No usar el aparato si su dispositivo de puesta en marcha/paro no funciona.
- No mover el aparato mientras está en uso.
- No utilizar el aparato inclinado, ni darle la vuelta.
- No dar la vuelta al aparato mientras está en uso o conectado a la red.
- No forzar la capacidad de trabajo del aparato.
- Respetar la indicación de nivel MAX.
- No agregar un volumen de líquido caliente superior a la mitad de la capacidad de la jarra, y en todo caso si existen líquidos calientes en el interior de la jarra, usar solamente la velocidad más lenta.
- Guardar este aparato fuera del alcance de los niños y/o personas con capacidades físicas, sensoriales o mentales reducidas o falta de experiencia y conocimiento.
- NUNCA vierta alimentos muy calientes o hirviendo en la jarra, podría provocarse quemaduras durante el proceso. Los contrastes bruscos de temperatura podrían además romper la jarra.
- Usar este aparato, sus accesorios y herramientas de acuerdo con estas instrucciones, teniendo en cuenta las condiciones de trabajo y el trabajo a realizar. Usar el aparato para operaciones diferentes a las previstas podría causar una situación de peligro.
- No utilizar nunca líquidos que estén hirviendo ni ingredientes cuya temperatura supere los 80°C.
- Comprobar que la tapa esté perfectamente cerrada antes de poner en marcha el aparato.
- No dejar nunca el aparato conectado y sin vigilancia. Además ahorrará energía y prolongará la vida del aparato.
- No utilizar el aparato más de 2 minutos seguidos. En caso de realizar ciclos respetar siempre periodos de reposo entre ciclos de 30 segundos como mínimo. En ningún caso es conveniente tener el aparato en funcionamiento durante más del tiempo necesario.

- Para picar hielo, no introducir más de 10 cubitos cada vez. Si desea añadir más hielo, retire el vaso medidor e introduzca los cubitos uno a uno.
- No usar el aparato con alimentos congelados o huesos.
- **ADVERTENCIA:** No usar el aparato si el cristal está agrietado o roto.

SERVICIO:

- Toda utilización inadecuada, o en desacuerdo con las instrucciones de uso, puede comportar peligro, anulando la garantía y la responsabilidad del fabricante.

DESCRIPCIÓN

- A Vaso medidor
- B Tapa Jarra
- C Jarra
- D Cuerpo motor
- E Set Cuchillas
- F Selector de velocidad
- G Filtro para zumo
- H Recogecables

Caso de que su modelo de aparato no disponga de los accesorios descritos anteriormente, éstos también pueden adquirirse por separado en los Servicios de Asistencia Técnica.

MODO DE EMPLEO

NOTAS PREVIAS AL USO:

- Asegúrese de que ha retirado todo el material de embalaje del producto.
- Antes de usar el producto por primera vez, limpie las partes en contacto con alimentos tal como se describe en el apartado de Limpieza.

MONTAJE DE LA JARRA Y FILTRO

- Encaje la jarra sobre el cuerpo principal. Para ello, coloque la jarra (C) sobre el cuerpo (D) de modo que coincidan los salientes de la jarra con las ranuras del cuerpo.
- Gire la jarra en el sentido de las agujas del reloj hasta que quede perfectamente encajada (Fig 1).
- Asegúrese de encajar correctamente la jarra sobre el cuerpo de lo contrario no se pondrá en funcionamiento.

- Si desea utilizar la batidora como exprimidor de zumo, coloque el filtro (G) alrededor de la cuchilla (E) (Fig. 2)

USO:

- Desenrollar completamente el cable antes de enchufar.
- Asegúrese de que el aro de fijación de las cuchillas está bien sujeto a la jarra (girándolo en el sentido contrario a las agujas del reloj) antes de colocar en cuerpo motor. (Fig. 3)
- Coloque la jarra en la unidad motor y gírela en el sentido de las agujas del reloj hasta que quede bien acoplada en posición de bloqueo al oír un clic. (Fig.1).
- Introduzca los ingredientes, después de haberlos troceado, en la jarra con líquido (sin sobrepasar la marca de nivel máximo).
- Coloque la tapa en la jarra, asegurándose de que queda bien fijada.
- Coloque el vaso medidor en la tapa. (Fig. 1)
- Enchufar el aparato a la red eléctrica.
- Poner el aparato en marcha, accionando el mando selector.
- Elija la velocidad deseada y empiece a mezclar.
- La velocidad P (posición turbo), deberá mantener esta posición durante el tiempo que desee prolongar el funcionamiento del aparato (máximo 2 minutos de funcionamiento continuo).
- Durante el funcionamiento sujete la tapa firmemente con las dos manos.
- Si desea añadir más ingredientes, extraiga el vaso medidor.
- Añada los ingredientes y vuelva a colocar el vaso medidor.
- Nunca retire la tapa durante el uso.
- Para parar el aparato seleccione otra vez la velocidad "0".
- Para evitar un arranque demasiado brusco, recomendamos efectuar la puesta en marcha con el mando selector de potencia situado en su posición mínima, y progresivamente una vez el aparato ha arrancado.

CONTROL ELECTRÓNICO DE VELOCIDAD:

- Se puede controlar la velocidad del aparato, simplemente actuando sobre el mando de control de velocidad (F). Esta función es muy útil ya que permite adaptar la velocidad del aparato al tipo de trabajo que se precise realizar.

UNA VEZ FINALIZADO EL USO DEL APARATO:

- Parar el aparato, seleccionando la posición 0 del mando selector.
- Desenchufar el aparato de la red eléctrica.
- Gire la jarra mezcladora en el sentido contrario de las agujas del reloj y extráigala del cuerpo motor.
- Limpiar el aparato.

FUNCIÓN “TURBO”

- El aparato funciona con la velocidad máxima para lograr un rendimiento óptimo.
- Seleccione la velocidad P y mantener esta posición durante el tiempo que desee. No más de 2 minutos seguidos.

FUNCIONAMIENTO DEL FILTRO

PRECAUCIONES:

- No utilice nunca el filtro para procesar ingredientes a más de 80°C de temperatura.
- No sobrecargue nunca el filtro.
- Antes de encender el aparato, asegúrese siempre de que la tapa esté bien cerrada/colocada, y de que el vaso medidor esté bien puesto en la tapa.
- Corte la fruta en trozos pequeños antes de ponerla en el filtro.
- Ponga en remojo los ingredientes secos, como las legumbres o los granos de soja, antes de ponerlos en el filtro.

USO:

- El filtro evita que las pepitas y las pieles de la fruta se mezclen con la bebida.
- Una vez la jarra (C) esté bien encajada en el cuerpo motor (A) (Fig. 1).
- Coloque el filtro (G) alrededor de la cuchilla (D) (Fig. 2).
- Asegúrese de que las ranuras del filtro encajen perfectamente en los resaltes del interior de la jarra de la batidora.
- Coloque la tapa en la jarra.
- ATENCIÓN: Asegúrese de colocar la tapa en la jarra de forma que se pueda servir la bebida a través del filtro de la tapa.
- Corte la fruta a trozos pequeños o ponga en remojo los ingredientes secos antes de ponerlos en el filtro.

- Coloque los ingredientes en el filtro y vierta agua u otro líquido en la jarra a través del orificio de la tapa.
- Coloque el vaso medidor en la tapa (Fig. 1).
- Enchufar el aparato a la red eléctrica.
- Elija la velocidad deseada y empiece a mezclar.
- NOTA: Cuando procese una gran cantidad, recomendamos que no ponga todos los ingredientes en el filtro al mismo tiempo. Comience por una pequeña cantidad y deje funcionar el aparato durante unos segundos. Luego apague el aparato y añada otra pequeña cantidad, sin sobrepasar la parte superior de la malla del tamiz. Repita este procedimiento hasta que haya procesado todos los ingredientes. Deje siempre puesta la tapa de la jarra de la batidora mientras ésta esté en funcionamiento.

UNA VEZ FINALIZADO EL USO DEL FILTRO:

- Apague el aparato y quite la jarra del cuerpo motor.
- Sirva la bebida por la boquilla de la jarra, sin quitar la tapa, el vaso medidor ni el filtro. Asegúrese de colocar la tapa en la jarra de forma que se pueda servir la bebida a través del filtro de la tapa.
- Limpie el filtro inmediatamente después de usarlo.

LIMPIEZA

- Desenchufar el aparato de la red y dejarlo enfriar antes de iniciar cualquier operación de limpieza.
- Limpiar el aparato con un paño húmedo impregnado con unas gotas de detergente y secarlo después.
- No utilizar disolventes, ni productos con un factor pH ácido o básico como la lejía, ni productos abrasivos, para la limpieza del aparato.
- No deje entrar agua u otro líquido por las aberturas de ventilación para evitar daños en las partes operativas interiores del aparato.
- No sumergir el aparato en agua u otro líquido, ni ponerlo bajo el grifo.
- Durante el proceso de limpieza hay que tener especial cuidado con las cuchillas ya que están muy afiladas.
- Se recomienda limpiar el aparato regularmente y retirar todos los restos de alimentos.
- Las siguientes piezas son aptas para su limpieza en agua caliente jabonosa o en el

lavavajillas (usando un programa suave de lavado):

- Jarra (sin sus cuchillas).
 - Filtro.
 - Tapa Jarra.
 - Vaso medidor.
- La posición de escurrido/secado de las piezas lavables en el lavavajillas o fregadero debe permitir el escurrido del agua con facilidad.
 - A continuación, seque todas las piezas antes de su montaje y guardado.

FUNCIÓN AUTOLIMPIEZA:

- Introduzca agua y una pequeña cantidad de detergente en la jarra.
- Seleccione la función "turbo".

CUCHILLAS EXTRAÍBLES PARA UNA LIMPIEZA EFECTIVA (SOLAMENTE CON LA BATIDORA DE JARRA):

- Afloje el aro de fijación de la cuchilla girándolo en el sentido de las agujas de reloj. (Fig.3).
- Extraiga el aro de fijación, la cuchilla, la junta de sellado y proceda a limpiarlos.
- Después de la limpieza, vuelva a colocar la cuchilla y gire el aro de fijación en el sentido contrario.

ANOMALÍAS Y REPARACIÓN

- En caso de avería llevar el aparato a un Servicio de Asistencia Técnica autorizado. No intente desmontarlo o repararlo ya que puede existir peligro.

PARA LAS VERSIONES EU DEL PRODUCTO Y/O EN EL CASO DE QUE EN SU PAÍS APLIQUE:

ECOLOGÍA Y RECICLABILIDAD DEL PRODUCTO

- Los materiales que constituyen el envase de este aparato, están integrados en un sistema de recogida, clasificación y reciclado de los mismos. Si desea deshacerse de ellos, puede utilizar los contenedores públicos apropiados para cada tipo de material.
- El producto está exento de concentraciones de sustancias que se puedan considerar dañinas para el medio ambiente.



Este símbolo significa que si desea deshacerse del producto, una vez transcurrida la vida del mismo, debe depositarlo por los

medios adecuados a manos de un gestor de residuos autorizado para la recogida selectiva de Residuos de Aparatos Eléctricos y Electrónicos (RAEE).

Este aparato cumple con la Directiva 2014/35/EU de Baja Tensión, con la Directiva 2014/30/EU de Compatibilidad Electromagnética, con la Directiva 2011/65/EU sobre restricciones a la utilización de determinadas sustancias peligrosas en aparatos eléctricos y electrónicos y con la Directiva 2009/125/EC sobre los requisitos de diseño ecológico aplicable a los productos relacionados con la energía.

Dear customer,

Many thanks for choosing to purchase a SOLAC brand product.

Thanks to its technology, design and operation and the fact that it exceeds the strictest quality standards, a fully satisfactory use and long product life can be assured.

SAFETY ADVICE AND WARNINGS

- Read these instructions carefully before switching on the appliance and keep them for future reference. Failure to follow and observe these instructions could lead to an accident.
- Clean all the parts of the product that will be in contact with food, as indicated in the cleaning section, before use.
- This appliance shall not be used by children. Keep the appliance and its cord out of reach of children.
- This appliance can be used by people with reduced physical, sensory or mental capabilities or lack of experience and knowledge if they have been given supervision or instruction concerning use of the appliance in a safe way and understand the hazards involved.
- This appliance is not a toy. Children should be supervised to ensure that they do not play with the appliance.
- Be careful if hot liquid is poured into the food processor or blender as it can be ejected out of the appliance due to a sudden steaming.
- Blades are sharp and could cause harm, be careful and avoid direct contact with the blades' cutting edges.
- Pay special attention when handling the blades, during assembly and disassembly operations, emptying the bowl and during cleaning.
- Always switch off the appliance and disconnect from supply if it is left unattended and before changing accessories or approaching parts that move in use, assembling, disassembling and cleaning.
- If the connection to the mains has been damaged, it must be replaced, take the appliance to an authorised technical support service. Do not attempt to disassemble or repair the appliance by yourself in order to avoid a hazard.
- This appliance is for household use only, not professional, industrial use.

- Ensure that the voltage indicated on the rating label matches the mains voltage before plugging in the appliance.
- Connect the appliance to a socket that can supply a minimum of 10 amperes.
- The appliance's plug must fit into the mains socket properly. Do not alter the plug. Do not use plug adaptors.
- The appliance must be used and placed on a flat, stable surface.
- Do not use the appliance if the cable or plug is damaged.
- If any of the appliance casings breaks, immediately disconnect the appliance from the mains to prevent the possibility of an electric shock.
- Do not use the appliance if it has fallen on the floor, if there are visible signs of damage or if it has a leak.
- Do not force the power cord. Never use the power cord to lift up, carry or unplug the appliance.
- Do not clip or crease the power cord.
- Check the state of the power cord. Damaged or tangled cables increase the risk of electric shock.
- Do not leave the appliance out in the rain or exposed to moisture. If water gets into the appliance, this will increase the risk of electric shock.
- Do not touch the plug with wet hands.
- Take the necessary measures to avoid starting the appliance involuntarily.
- Before using the appliance ensure that the blade is properly fixed in place.
- Do not touch any of the appliance's moving parts while it is operating.
- Exercise precaution after employing the stop operation on the appliance as the blade/s will continue moving from the effect of its own mechanical inertia.
- Do not use the appliance if the on/off switch does not work.
- Do not move the appliance while in use.
- Do not use the appliance if it is tipped up and do not turn it over.
- Do not turn the appliance over while it is in use or connected to the mains.
- Do not force the appliance's work capacity.
- Respect the MAX level indicator.
- When using hot liquids do not fill the jug more than half way. At all times, when mixing hot liquids in the jug, select the slowest speed on the speed selector.
- Store this appliance out of reach of children and/or persons with physical, sensory or reduced mental or lack of experience and knowledge.
- NEVER pour hot or boiling food into the jug, it may cause burns during the process. Abrupt temperature contrasts could also break the jar.
- Use the appliance and its accessories and tools in accordance with these instructions, taking into account the working conditions and the work to be performed. Use the appliance for operations different from those intended could result in a hazardous situation.
- Never use liquids that are boiling or ingredients whose temperature exceeds 80°C.
- Check that the lid is closed properly before starting the appliance.
- Never leave the appliance unattended while in use.
- Never leave the appliance connected and unattended if is not in use. This saves energy and prolongs the life of the appliance.
- Do not use the appliance for more than 2 minutes at a time. In case of operate in cycles; allow the appliance a resting period of at least 30 seconds between each cycle. Under no circumstances should the appliance be operated for more time than necessary.
- To crush ice, do not introduce more than 10 cubes at a time. To add more ice, remove the measuring cup and insert the cubes one by one.
- Do not use the appliance with frozen goods or those containing bones.
- CAUTION: Do not use the appliance if the glass is cracked or broken.

USE AND CARE:

- Fully unroll the appliance's power cable before each use.
- Do not use the appliance if its accessories are not properly fitted.
- Do not use the appliance if the accessories attached to it are defective. Replace them immediately.
- Do not use the appliance while the jug is empty.

SERVICE:

- Any misuse or failure to follow the instructions for use renders the guarantee and the manufacturer's liability null and void.

DESCRIPTION

- A Measuring cup
- B Jar Lid
- C Jar
- D Motor body
- E Blades set
- F Speed selector
- G Juice Filter
- H Cable winder

If the model of your appliance does not have the accessories described above, they can also be bought separately from the Technical Assistance Service.

INSTRUCTIONS FOR USE**BEFORE USE:**

- Make sure that all products' packaging has been removed.
- Before using the product for the first time, clean the parts that will come into contact with food in the manner described in the cleaning section.

ASSEMBLING THE JUG AND THE FILTER:

- Fit the jug onto the main body. To do so, position the jar (C) over the body (B) so that the protrusions from the jug align with the grooves of the body.
- Turn the jug clockwise until it fits snugly (Fig.1).
- Be sure to fit the jug onto the body correctly otherwise it will not switch on.
- If you would like to use the blender as a juicer, place the filter (G) around the blade (E) (Fig. 2)

USE:

- Unroll the cable completely before plugging it in.
- Ensure the blade fixing ring is fixed properly to the jar (by turning counter clockwise) before putting on the motor body. (Fig.3).
- Place the jar onto the motor unit; turn clockwise until the lock clicks into place. (Fig.1).
- Put the ingredients, after having first chopped them into small piece, into the jar with liquid (do not exceed the maximum marker).

- Put the lid on the jar; make sure it is properly fixed in place.
- Put the measuring cup in the lid (Fig. 1)
- Connect the appliance to the mains.
- Choose desired speed and start blending.
- Speed P (position for turbo) Hold it in this position for as long as you want the appliance to continue operating (maximum of 2 minute of continuous operation).
- During operation hold the lid on firmly using both hands
- If you wish to add more ingredients pull out the measuring cup.
- Add the ingredients and replace the measuring cup.
- Never remove the lid while the appliance is operating.
- To stop the appliance set the speed back to "0".
- To avoid a fierce, start up of the fan, it is advisable to start off from the lowest speed position and, once the fan has been switched on, progressively increase the speed to the desired position.

ELECTRONIC SPEED CONTROL:

- The speed of the appliance can be regulated by using the speed regulator control (F). This function is very useful, as it makes it possible to adapt the speed of the appliance to the type of work that needs to be done.

ONCE YOU HAVE FINISHED USING THE APPLIANCE:

- Stop the appliance, selecting position 0 on the selector control.
- Unplug the appliance from the mains.
- Turn the mixing jar anticlockwise and remove it from the motor body.
- Clean the appliance.

"TURBO" FUNCTION

- The appliance works in highest speed to achieve optimal performance.
- Select the speed P and hold this position for as long as need. No more than 2 minutes at a time.

FILTER OPERATION**PRECAUTIONS:**

- Never use the filter to process ingredients that are hotter than 80°C.
- Never overload the filter.

- Before switching on the appliance, always make sure that the lid is correctly fitted/closed and that the measuring beaker is in well inserted into the lid.
- Cut fruit into small pieces before putting it into the filter.
- Soak dry ingredients, such as legumes or soy beans, before putting them into the filter.

USE:

- The filter prevents fruit skin and pips from mixing with the drink.
- Once the jar (C) is fitted correctly onto the motor body (A) (Fig. 1).
- Place the filter (G) around the blade (D) (Fig. 2).
- Make sure that the slots on the filter fit perfectly into the spigots on the blender jug.
- Place the lid on the jug.
- PLEASE NOTE: Be sure to put the lid on the jug so that the drink is served through the filter in the lid.
- Cut fruit into small pieces or soak dry ingredients before putting them into the filter.
- Place the ingredients in the filter and pour water or other liquid into the jug through the hole in the lid.
- Insert the measuring beaker into the lid (Fig. 1).
- Connect the appliance to the mains.
- Choose the desired speed and start blending.
- NOTE: When processing large quantities, it is advisable not to put all of the ingredients into the filter at the same time. Start with a small amount and let the appliance run for a few seconds. Then switch off the appliance and add another small amount, without filling beyond the top of the sieve mesh. Repeat this procedure until all the ingredients have been processed. Always leave the blender jug lid on while it is operating.

ONCE YOU HAVE FINISHED USING THE FILTER:

- Switch the appliance off and remove the jug from the motor body.
- Serve the drink through the spout on the jug, without removing the lid, measuring beaker or filter. Be sure to put the lid on the jug so that the drink is served through the filter in the lid.
- Clean filter immediately after using it.

CLEANING

- Disconnect the appliance from the mains and allow it to cool before undertaking any cleaning task.
- Clean the equipment with a damp cloth with a few drops of washing-up liquid and then dry.
- Do not use solvents, or products with an acid or base pH such as bleach, or abrasive products, for cleaning the appliance.
- Do not let water or any other liquid get into the air vents to avoid damage to the inner parts of the appliance.
- Never submerge the appliance in water or any other liquid or place it under running water.
- During the cleaning process, take special care with the blades, as they are very sharp.
- It is advisable to clean the appliance regularly and remove any food remains.
- The following pieces may be washed in a dishwasher (using a soft cleaning program):
 - Jug (without its blades).
 - Removable filter.
 - Lid.
 - Measuring cup.
- The draining/drying position of the articles washable in the dishwasher or in the sink must allow the water to drain away easily.
- Then dry all parts before its assembly and storage.

SELF-CLEANING FUNCTION:

- Put water and a small amount of washing up liquid in the jar.
- Select the function "turbo".

REMOVABLE BLADES FOR EFFECTIVE CLEANING (JAR BLENDER ONLY)

- Loosen the blade fixing ring by turning it in clockwise direction. (Fig.3).
- Remove the blade fixing ring, blade set, sealing ring and clean them.
- After cleaning, replace the blade set and turn blade fixing ring in opposite direction.

ANOMALIES AND REPAIR

- Take the appliance to an authorised technical support service if product is damaged or other problems arise. Do not attempt to disassemble or repair the appliance yourself as this may be dangerous.

FOR EU PRODUCT VERSIONS AND/OR IN CASE THAT IT IS REQUESTED IN YOUR COUNTRY:

ECOLOGY AND RECYCLABILITY OF THE PRODUCT

- The materials of which the packaging of this appliance consists are included in a collection, classification and recycling system. Should you wish to dispose of them, use the appropriate public recycling bins for each type of material.
- The product does not contain concentrations of substances that could be considered harmful to the environment.



This symbol means that in case you wish to dispose of the product once its working life has ended; take it to an authorised waste agent for the selective collection of Waste from Electric and Electronic Equipment (WEEE).

This appliance complies with Directive 2014/35/EU on Low Voltage, Directive 2014/30/EU on Electromagnetic Compatibility, Directive 2011/65/EU on the restrictions of the use of certain hazardous substances in electrical and electronic equipment and Directive 2009/125/EC on the ecodesign requirements for energy-related products.

Cher Client,

Nous vous remercions d'avoir acheté un produit SOLAC.

Sa technologie, son design et sa fonctionnalité, outre sa parfaite conformité aux normes de qualité les plus strictes, vous permettront d'en tirer une longue et durable satisfaction.

CONSEILS ET MESURES DE SECURITE

- . Lire attentivement cette notice d'instructions avant de mettre l'appareil en marche, et la conserver pour la consulter ultérieurement. Le non-respect de ces instructions peut être source d'accident.
- . Avant la première utilisation, laver les parties en contact avec les aliments comme indiqué à la section nettoyage.
- . Cet appareil ne doit pas être utilisé par des enfants. Tenir l'appareil et sa fiche hors de portée des enfants.
- . Cet appareil peut être utilisé par des personnes ayant des capacités physiques, sensorielles ou mentales réduites ou des personnes manquant d'expérience à condition de le faire sous surveillance ou après avoir reçu les instructions pour un maniement sûr de l'appareil et en ayant compris les risques qu'il comporte.
- . Cet appareil n'est pas un jouet. Les enfants doivent être surveillés afin de s'assurer qu'ils ne jouent pas avec l'appareil.
- . Faire attention en versant des liquides chauds dans le robot culinaire ou mixeur/blender, car ils pourraient être expulsés suite à une libération soudaine de vapeur.
- . Les lames sont aiguisées et vous pourriez vous blesser. Agissez avec précaution en évitant tout contact direct avec leur tranchant.
- . Il faudra être particulièrement attentif lorsque vous manipulez les lames lors du montage / démontage, au moment de vider le bol/verseuse et durant le nettoyage.
- . Arrêter et débrancher l'appareil du réseau électrique si vous ne l'utilisez pas et avant de changer tout accessoire ou élément mobile, ainsi que durant le montage, le démontage ou le nettoyage.
- . Si la fiche de l'appareil est abîmée, elle doit être remplacée ; emmener l'appareil à un Service d'Assistance Technique agréé. Il est dangereux de

tenter de procéder aux réparations ou de démonter l'appareil soi-même.

. Cet appareil est uniquement destiné à un usage domestique et non à un usage professionnel ou industriel.

- . Avant de brancher l'appareil au secteur, s'assurer que la tension indiquée sur la plaque signalétique correspond à celle du secteur.
- . Brancher l'appareil sur une prise de courant raccordée à la terre et supportant au moins 10 ampères.
- . La prise de courant (fiche) de l'appareil doit coïncider avec le socle de la prise du secteur. Ne jamais modifier la fiche de l'appareil. Ne pas utiliser d'adaptateurs.
- . L'appareil doit être utilisé et placé sur une surface plane et stable.
- . Ne pas utiliser l'appareil si son câble électrique ou sa prise sont endommagés.
- . Si une des enveloppes protectrices de l'appareil se casse, débrancher immédiatement l'appareil du secteur pour éviter toute décharge électrique.
- . Ne pas utiliser l'appareil s'il est tombé, s'il présente des signes visibles de dommages ou en présence de fuites.
- . Ne pas forcer le câble électrique. Ne jamais utiliser le câble électrique pour soulever, transporter ou débrancher l'appareil.
- . Éviter que le câble électrique ne se coince ou ne s'emmêle.
- . Toujours vérifier l'état du câble électrique. Les câbles endommagés ou emmêlés augmentent le risque de décharge électrique.
- . Ne pas exposer l'appareil à la pluie ou à un environnement humide. L'eau qui entre dans l'appareil augmente le risque de décharge électrique.
- . Ne pas toucher la fiche de l'appareil avec les mains mouillées.
- . Prendre les précautions nécessaires pour éviter de mettre en marche involontairement l'appareil.
- . Avant d'utiliser l'appareil, s'assurer que les lames sont correctement fixées à l'appareil.

- . Ne pas toucher les parties mobiles de l'appareil quand il est en marche.
- . Lorsque vous arrêterez l'appareil, faites très attention, car la/les lame/s continueront de tourner par inertie.

UTILISATION ET ENTRETIEN :

- . Avant chaque utilisation, dérouler complètement le câble d'alimentation de l'appareil.
- . Ne pas utiliser l'appareil si ses accessoires ne sont pas correctement assemblés.
- . Ne pas utiliser l'appareil si les accessoires qui lui sont assemblés présentent des défauts. Le cas échéant, les remplacer immédiatement.
- . Ne pas utiliser l'appareil avec la verseuse vide.
- . Ne pas utiliser l'appareil si son dispositif de mise en marche/arrêt ne fonctionne pas.
- . Ne pas faire bouger l'appareil durant son fonctionnement
- . Ne pas utiliser l'appareil en position inclinée ni le retourner.
- . Ne pas retourner l'appareil quand il est en cours d'utilisation ou branché au secteur.
- . Ne pas forcer la capacité de travail de l'appareil.
- . Respecter le niveau MAX.
- . Le volume de liquide chaud que vous rajouterez ne devra pas dépasser la moitié de la capacité de la verseuse ; et de toute façon, en présence de liquide chaud dans la verseuse, vous veillerez à n'utiliser que la vitesse la plus lente.
- . Conserver cet appareil hors de portée des enfants ou des personnes ayant des capacités physiques, sensorielles ou mentales réduites ou présentant un manque d'expérience et de connaissances.
- . NE VERSEZ JAMAIS d'aliments très chauds ou bouillants dans la verseuse au risque de provoquer des brûlures. En outre, le changement brusque de température pourrait casser la verseuse.
- . Utiliser cet appareil, ses accessoires et outils conformément au mode d'emploi, en tenant compte des conditions de travail et du travail à réaliser. L'utilisation de l'appareil pour des opérations autres que celles pour lesquelles il a été conçu pourrait impliquer des situations dangereuses.

- Ne jamais utiliser de liquides bouillants, ni d'ingrédients dont la température est supérieure à 80°C.
- Vérifier que le couvercle est parfaitement fermé avant de mettre l'appareil en route.
- Ne jamais laisser l'appareil branché sans surveillance. Vous réduirez par la même occasion la consommation d'énergie et prolongerez la durée de vie de l'appareil.
- Ne pas utiliser l'appareil plus de 2 minutes consécutives. En cas de fonctionnement cyclique, toujours observer des périodes de repos de 30 secondes minimums entre chaque cycle. Veiller à n'utiliser l'appareil que le temps strictement nécessaire.
- Pour piler de la glace, ne pas introduire plus de 10 glaçons à la fois. Si vous souhaitez ajouter des glaçons, retirez le verre-doseur et introduisez les glaçons un par un.
- Ne pas utiliser l'appareil avec des aliments surgelés ou des os.
- **AVERTISSEMENT** : Ne pas utiliser l'appareil si le verre est fendu ou cassé.

UTILISATION:

- Toute utilisation inappropriée ou non conforme aux instructions d'utilisation annule la garantie et la responsabilité du fabricant.

DESCRIPTION

- A Verre-doseur
- B Couvercle de la verseuse
- C Verseuse
- D Corps moteur
- E Kit de lames
- F Sélecteur de vitesse
- G Filtre pour jus
- H Enrouleur de câble

Dans le cas où votre modèle ne disposerait pas des accessoires décrits antérieurement, ceux-ci peuvent être achetés séparément auprès des services d'assistance technique.

MODE D'EMPLOI

CONSIGNES PREALABLES:

- Assurez-vous que vous avez retiré tout le matériel d'emballage du produit.

- Avant la première utilisation, laver les parties en contact avec les aliments comme indiqué à la section de nettoyage.

MONTAGE DE LA VERSEUSE ET DU FILTRE

- Emboîtez la verseuse sur le corps principal. Pour cela, placez la verseuse (C) sur le corps (D) de manière à faire coïncider les parties saillantes de la verseuse avec les rainures du corps.
- Tournez la verseuse dans le sens des aiguilles d'une montre jusqu'à ce qu'elle se bloque (Fig. 1)
- Vérifiez que la verseuse est correctement insérée dans le corps. Dans le cas contraire, l'appareil ne démarrera pas.
- Si vous souhaitez utiliser le blender pour préparer des jus de fruits, placez le filtre (G) autour de la lame (E) (Fig. 2)

UTILISATION:

- Dérouler complètement le câble avant de le brancher.
- Avant de placer le corps moteur, veillez à ce que l'anneau de fixation des lames soit bien accouplé à la verseuse (en le tournant dans le sens contraire aux aiguilles d'une montre). (Fig. 3)
- Placez la verseuse dans le corps-moteur et tournez-la dans le sens des aiguilles d'une montre jusqu'à entendre le « clic » indiquant qu'elle est correctement en place. (Fig. 1).
- Introduire les ingrédients après les avoir coupés en morceaux dans la verseuse avec du liquide (ne pas dépasser la marque du niveau maximum).
- Couvrir la verseuse avec le couvercle et s'assurer qu'il est bien ajusté.
- Placer le verre-doseur sur le couvercle. (Fig. 1)
- Brancher l'appareil au secteur.
- Mettre en marche l'appareil, en appuyant sur la commande.
- Sélectionnez la vitesse de votre choix et commencez à mixer.
- Vitesse P (position turbo), maintenez cette position pendant la durée que vous estimez nécessaire (au maximum 2 minutes de fonctionnement continu).
- Pendant le fonctionnement, maintenez fermement le couvercle avec les deux mains.
- Si vous souhaitez introduire davantage d'ingrédients, retirez le verre-doseur.

- Ajouter les ingrédients et replacer le verre-doseur.
- Ne jamais retirer le couvercle en cours de fonctionnement.
- Pour arrêter l'appareil, sélectionner la vitesse "0".
- Pour éviter un démarrage trop brusque, nous recommandons de démarrer l'appareil à la puissance minimum, et de l'augmenter au fur et à mesure.

REGLAGE ELECTRONIQUE DE LA VITESSE:

- Il est possible de régler la vitesse de l'appareil en utilisant simplement la commande de contrôle de vitesse (F). Cette fonction est très utile puisqu'elle permet d'adapter la vitesse de l'appareil au type de travail que vous voulez réaliser.

APRES UTILISATION DE L'APPAREIL:

- Arrêter l'appareil, en plaçant la commande de sélection sur la position 0.
- Débrancher l'appareil du secteur.
- Faites tourner la verseuse dans le sens contraire des aiguilles d'une montre et enlevez-la du corps-moteur.
- Nettoyer l'appareil.

FONCTION TURBO

- L'appareil fonctionne à pleine capacité pour assurer un rendement optimal.
- Sélectionner la vitesse P et maintenir cette position pendant la durée souhaitée. Ne pas utiliser l'appareil plus de 2 minutes consécutives.

NETTOYAGE DU FILTRE

PRÉCAUTIONS:

- N'utilisez jamais le filtre pour mixer des ingrédients à plus de 80°C.
- Ne surchargez jamais le filtre.
- Avant de mettre en route l'appareil, assurez-vous toujours que le couvercle est bien monté/fermé et que le verre-doseur est bien monté sur le couvercle.
- Coupez les fruits en petits morceaux avant de les introduire dans le filtre.
- Faites tremper les ingrédients secs tels que féculents ou graines de soja, avant de les introduire dans le filtre.

MODE D'EMPLOI:

- Le filtre évite que les pépins et les peaux des fruits se mélangent à la boisson.
- Une fois la verseuse (C) bien encastrée sur le corps moteur (A) (Fig. 1).
- Placer le filtre (G) autour de la lame (D) (Fig. 2).
- Assurez-vous que les rainures du filtre s'encastrant parfaitement sur les nervures de l'intérieur de la verseuse du blender.
- Couvrir la verseuse avec le couvercle.
- ATTENTION : Assurez-vous de placer le couvercle sur la verseuse de manière à ce que la boisson puisse être servie à travers le filtre du couvercle.
- Coupez les fruits en petits morceaux ou faites tremper les ingrédients secs avant de les introduire dans le filtre.
- Introduisez les ingrédients dans le filtre et versez de l'eau ou un autre liquide dans la verseuse à travers l'orifice du couvercle.
- Placer le verre-doseur sur le couvercle (Fig. 1).
- Brancher l'appareil au secteur.
- Sélectionnez la vitesse de votre choix et commencez à mixer.
- REMARQUE : En cas de grandes quantités, nous recommandons de ne pas introduire tous les ingrédients dans le filtre en même temps. Commencez par une petite quantité et laissez fonctionner l'appareil quelques secondes. Puis arrêtez l'appareil et ajoutez une autre petite quantité, sans dépasser la partie supérieure de la grille du tamis. Répétez l'opération jusqu'à l'introduction de tous les ingrédients. Laissez toujours le couvercle sur la verseuse de l'appareil pendant qu'il est en marche.

APRÈS UTILISATION DU FILTRE:

- Éteignez l'appareil et enlevez la verseuse du corps moteur.
- Servez la boisson à travers le bec de la verseuse, sans enlever le couvercle, ni le verre-doseur ni le filtre. Assurez-vous de placer le couvercle sur la verseuse de manière à ce que la boisson puisse être servie à travers le filtre du couvercle.
- Nettoyez le filtre immédiatement après utilisation.

NETTOYAGE

- Débrancher l'appareil du secteur et attendre son refroidissement complet avant de le nettoyer.
- Nettoyer l'appareil avec un chiffon humide imprégné de quelques gouttes de détergent et le laisser sécher.
- Ne pas utiliser de solvants ni de produits au pH acide ou basique tels qu'eau de Javel, ni de produits abrasifs pour nettoyer l'appareil.
- Ne pas laisser pénétrer d'eau ni aucun autre liquide par les ouvertures d'aération afin d'éviter d'endommager les parties intérieures de l'appareil.
- Ne pas immerger l'appareil dans l'eau ou tout autre liquide, ni le passer sous un robinet.
- Durant le processus de nettoyage, faire particulièrement attention aux lames, car elles sont très coupantes.
- Il est recommandé de nettoyer l'appareil régulièrement et de retirer tous les restes d'aliments.
- Les pièces ci-dessous peuvent se laver à l'eau chaude savonneuse ou au lave-vaisselle (en mode délicat) :
 - Verseuse (sans les lames).
 - Filtre.
 - Couvercle de la verseuse.
 - Verre-doseur.
- Veiller à bien placer les pièces dans le lave-vaisselle ou sur l'égouttoir de l'évier pour qu'elles puissent s'égoutter et se sécher correctement.
- Veuillez à bien sécher toute les pièces avant de les monter ou de les ranger.

FONCTION AUTONETTOYANTE :

- Versez de l'eau et une petite quantité de détergent dans la verseuse.
- Sélectionnez l'option «turbo».

LAMES EXTRACTIBLES POUR UN NETTOYAGE EFFICACE (UNIQUEMENT AVEC LE BLENDER A VERSEUSE):

- Desserrez l'anneau de fixation des lames en le tournant dans le sens contraire aux aiguilles d'une montre. (Fig.3).
- Retirez l'anneau de fixation, la lame et le joint d'étanchéité avant de débiter le nettoyage.
- Après avoir nettoyé l'appareil, remplacez la lame et faites tourner l'anneau de fixation dans le sens contraire.

ANOMALIES ET REPARATION

- En cas de panne, remettre l'appareil à un service d'assistance technique agréé. Il est dangereux de tenter de procéder aux réparations ou de démonter l'appareil soi-même.

POUR LES VERSIONS UE DU PRODUIT ET/OU EN FONCTION DE LA LEGISLATION APPLICABLE DANS LE PAYS D'UTILISATION:

ÉCOLOGIE ET RECYCLAGE DU PRODUIT

- Les matériaux constitutifs de l'emballage de cet appareil font partie d'un programme de collecte, de tri et de recyclage. Si vous souhaitez vous débarrasser du produit, merci de bien vouloir utiliser les conteneurs publics appropriés à chaque type de matériau.
- Le produit ne contient pas de substances concentrées susceptibles d'être considérées comme nuisibles à l'environnement.



Ce symbole signifie que si vous souhaitez vous débarrasser de l'appareil, en fin de vie utile, celui-ci devra être déposé, en prenant les mesures adaptées, à un centre agréé pour la collecte et le tri des déchets d'équipements électriques et électroniques (DEEE).

Cet appareil est certifié conforme à la directive 2014/35/UE de basse tension, de même qu'à la directive 2014/30/UE en matière de compatibilité électromagnétique, à la directive 2011/65/UE relative à la limitation de l'utilisation de certaines substances dangereuses dans les équipements électriques et électroniques et à la directive 2009/125/CE pour la fixation d'exigences en matière d'écoconception applicable aux produits liés à l'énergie.

Sehr geehrte Kunden,

Vielen Dank für Ihr Vertrauen in die Marke SO-LAC.

Die Technologie, das Design und die Funktionalität dieses Produkts, das die anspruchsvollsten Qualitätsnormen erfüllt, werden Sie über viele Jahre zufriedenstellen.

RATSchLÄGE UND SICHERHEITSHINWEISE

- Lesen Sie die Gebrauchsanweisung sorgfältig, bevor Sie das Gerät einschalten und bewahren Sie diese zum Nachschlagen zu einem späteren Zeitpunkt auf. Werden die Hinweise dieser Bedienungsanleitung nicht beachtet und eingehalten, kann es zu Unfällen kommen.
- Vor der Erstanwendung müssen die Einzelteile, die mit Nahrungsmitteln in Kontakt geraten, so wie im Absatz Reinigung beschrieben, gereinigt werden.
- Kinder dürfen dieses Gerät nicht benutzen. Das Gerät und seinen Netzanschluss stets außerhalb der Reichweite von Kindern halten.
- Dieses Gerät ist nicht geeignet für die Verwendung durch Personen mit eingeschränkter Wahrnehmung oder vermindernten physischen oder geistigen Fähigkeiten oder einem Mangel an Erfahrung und Kenntnissen, sofern sie nicht durch eine für ihre Sicherheit verantwortliche Person beaufsichtigt oder bei der Bedienung angeleitet werden und die möglichen Gefahren verstehen.
- Dieses Gerät ist kein Spielzeug. Kinder müssen beaufsichtigt werden, damit sie nicht mit dem Gerät spielen.
- Seien Sie vorsichtig, wenn Sie heiße Flüssigkeiten in die Küchenmaschine oder Mixer gießen, da diese eine plötzliche Freisetzung von Dampf zu verursachen können.
- Die Messer sind sehr scharf und können Verletzungen verursachen. Gehen Sie vorsichtig mit ihnen um und vermeiden Sie den direkten Kontakt mit ihren Schneiden.
- Seien Sie besonders vorsichtig beim Handhaben der Messer beim Einsetzen und Abnehmen von Bauteilen, Leeren der Schüssel und bei der Reinigung.
- Schalten Sie das Gerät aus und ziehen Sie den Stecker aus dem Netz, wenn Sie das

Gerät unbeaufsichtigt lassen oder Zubehör oder bewegliche Teile auswechseln wollen, sowie vor der Montage, Demontage und der Reinigung.

- Wenn der Netzstecker beschädigt ist, muss er ausgetauscht werden. Bringen Sie das Gerät zu diesem Zweck zu einem zugelassenen Kundendienst. Um jegliche Gefahr auszuschließen, versuchen Sie nicht selbst, den Stecker abzumontieren und zu reparieren.
- Dieses Gerät ist ausschließlich für den häuslichen Gebrauch ausgelegt und ist für professionelle oder gewerbliche Zwecke nicht geeignet.
- Vergewissern Sie sich, dass die Spannung auf dem Typenschild mit der Netzspannung übereinstimmt, bevor Sie den Apparat an das Stromnetz anschließen.
- Das Gerät an ein Stromnetz mit mindestens 10 Ampere anschließen.
- Der Stecker des Geräts muss mit dem Steckdosentyp des Stromanschlusses übereinstimmen. Der Gerätestecker darf unter keinen Umständen modifiziert werden. Keine Adapter für den Stecker verwenden.
- Das Gerät muss auf einer ebenen und standfesten Oberfläche aufgestellt und benutzt werden.
- Das Gerät darf nicht mit beschädigtem elektrischem Kabel oder Stecker verwendet werden.
- Sollte ein Teil der Geräteverkleidung beschädigt sein, ist die Stromzufuhr umgehend zu unterbrechen, um einen möglichen elektrischen Schlag zu vermeiden.

- Das Gerät nicht benutzen, wenn es heruntergefallen ist, sichtbare Schäden aufweist oder undicht ist.
- Nicht mit Gewalt am elektrischen Anschlusskabel ziehen. Benutzen Sie das elektrische Kabel nicht zum Anheben oder Transportieren des Geräts. Den Stecker nicht am Kabel aus der Dose ziehen.
- Achten Sie darauf, dass das elektrische Kabel nicht eingeklemmt oder geknickt wird.
- Überprüfen Sie den Zustand des elektrischen Verbindungskabels. Beschädigte oder verwickelte Kabel erhöhen das Risiko von elektrischen Schlägen.
- Das Gerät niemals Regen oder Feuchtigkeit aussetzen. Wasser, das eventuell in das Gerät gelangt, erhöht die Elektroschockgefahr.
- Berühren Sie den Stecker nicht mit feuchten Händen.
- Treffen Sie die erforderlichen Maßnahmen, um ein unbeabsichtigtes Inbetriebsetzen des Geräts zu verhindern.
- Vor dem Gebrauch überprüfen, ob die Messer gut am Gerät befestigt sind.
- Bewegliche Teile des Geräts während dem Betrieb nicht berühren.
- Seien Sie nach dem Ausschalten des Gerätes vorsichtig und beachten Sie die durch die mechanische Trägheit verursachte Nachlaufzeit der/des Messers.

BENUTZUNG UND PFLEGE:

- Vor jedem Gebrauch des Geräts das Stromkabel vollständig abwickeln.
- Gerät nicht benutzen, wenn Zubehör oder Ersatzteile nicht richtig befestigt sind.
- Gerät nicht benutzen, wenn die Zubehörteile mangelhaft sind. Ersetzen Sie diese sofort.
- Benützen Sie das Gerät nicht mit leerem Gefäß.
- Benützen Sie das Gerät nicht, wenn der An-/Ausschalter nicht funktioniert.
- Das Gerät nicht bewegen, während es in Betrieb ist.
- Verwenden Sie das Gerät nicht im gekippten oder umgedrehten Zustand.
- Solange das Gerät in Betrieb oder ans Netz geschlossen ist, darf es nicht umgedreht werden.
- Betriebskapazität des Geräts nicht überbeanspruchen.

- Bitte beachten Sie die MAX-Füllmenge.
- Das Gefäß nur bis zur Hälfte seiner maximalen Füllmenge mit heißen Flüssigkeiten befüllen. Heiße Flüssigkeiten im Gefäß nur mit der niedrigsten Geschwindigkeit verarbeiten.
- Das Gerät außerhalb der Reichweite von Kindern und/oder Personen mit eingeschränkten körperlichen, sensorischen oder geistigen Fähigkeiten bzw. Personen ohne ausreichende Erfahrung und Kenntnisse aufbewahren.
- Geben Sie NIEMALS sehr heiße oder kochende Lebensmittel in den Behälter, sie könnten sich während des Vorganges Verletzungen zufügen. Außerdem können abrupte Temperaturunterschiede zum Bruch des Behälters führen.
- Verwenden Sie dieses Gerät, seine Zubehörteile und seine Werkzeuge gemäß diesen Anleitungen und unter Berücksichtigung der Arbeitsbedingungen und der zu verrichtenden Arbeit. Der Gebrauch des Gerätes für andere als die vorgesehenen Zwecke kann gefährlich sein.
- Verwenden Sie niemals kochende Flüssigkeiten oder Zutaten, deren Temperatur über 80°C liegt.
- Überprüfen Sie vor Inbetriebnahme des Geräts, ob der Deckel vollständig geschlossen ist.
- Das Gerät nie am Stromnetz angeschlossen und ohne Aufsicht lassen. Sie sparen dadurch Energie und verlängern die Gebrauchsdauer des Gerätes.
- Verwenden Sie das Gerät nicht länger als 2 Minuten am Stück. Beachten Sie immer die Ruhezeiten von mindestens 30 Sekunden zwischen den Zyklen. Das Gerät sollte auf jeden Fall nicht länger als erforderlich in Betrieb sein.
- Für die Zerkleinerung von Eis sollten Sie nicht mehr als 10 Eiswürfel gleichzeitig verwenden. Wenn Sie mehr Eis hinzufügen möchten, entfernen Sie das Dosiergefäß und geben Sie dann die Eiswürfel einzeln hinein.
- Verwenden Sie das Gerät nicht mit tiefgefrorenen Lebensmitteln oder Knochen.
- **WARNUNG:** Das Gerät nicht benutzen, wenn das Glas Risse aufweist oder zerbrochen ist.

BETRIEB:

- Unsachgemäße Verwendung bzw. Nichteinhaltung der Gebrauchsanweisung kann Gefahren zur Folge haben und führt zum Erlöschen

der Garantieansprüche sowie der Haftung des Herstellers.

BEZEICHNUNG

- A Dosiergefäß
- B Krugdeckel
- C Gefäß
- D Motorblock
- E Messerset
- F Geschwindigkeitswahlschalter
- G Saffilter
- H Kabelrolle

Wenn Sie meinen, dass das Gerät nicht mit dem oben angeführten Zubehör ausgestattet ist, können Sie die Teile auch einzeln beim Technischen Dienst erwerben.

BENUTZUNGSHINWEISE

VOR DER BENUTZUNG:

- Vergewissern Sie sich, dass Sie das gesamte Verpackungsmaterial des Produkts entfernt haben.
- Vor der Erstanwendung müssen die Einzelteile, die mit Nahrungsmitteln in Kontakt geraten, so wie im Absatz Reinigung beschrieben, gereinigt werden.

MONTAGE VON KANNE UND FILTER

- Setzen Sie den Becher auf den Sockel. Hierfür stellen Sie den Behälter (C) so auf das Gehäuse (D), dass die Vorsprünge des Behälters in die Einkerbungen des Gehäuses einrasten.
- Drehen Sie den Behälter im Uhrzeigersinn, bis er vollständig einrastet (Fig 1).
- Stellen Sie sicher, dass der Behälter richtig eingerastet ist. Andernfalls lässt sich das Gerät nicht in Betrieb nehmen.
- Wenn Sie den Mixer als Saftpresse verwenden möchten, so setzen Sie den Filter (G) um das Messer (E) ein (Fig. 2)

BENUTZUNG:

- Vor Anschluss das Kabel völlig ausrollen.
- Vergewissern Sie sich, dass der Befestigungsring der Messer fest im Gefäß sitzt (indem Sie ihn gegen den Uhrzeigersinn drehen), bevor Sie das Gefäß auf die Motoreinheit setzen. (Fig. 3)
- Setzen Sie das Gefäß auf die Motoreinheit und drehen Sie es im Uhrzeigersinn. Es ist in der

Verriegelungsposition befestigt, wenn ein Klicken zu hören ist. (Fig. 1).

- Füllen Sie die bereits zerkleinerten Zutaten und die Flüssigkeit in den Krug (achten Sie dabei auf die Maximalniveau-Anzeige).
- Decken Sie den Krug ab und überprüfen Sie, ob er gut angebracht ist.
- Stellen Sie den Dosierbecher auf die Abdeckung. (Fig. 1)
- Schließen Sie das Gerät an das Stromnetz an.
- Durch Betätigen des Schalters das Gerät in Betrieb setzen.
- Stellen Sie die gewünschte Geschwindigkeit ein und beginnen Sie mit dem Mixvorgang.
- Die Geschwindigkeit P (Position turbo) muss diese Position für die gewünschte Zeit der Funktion beibehalten (maximal 2 Minuten Dauerbetrieb).
- Halten Sie den Deckel während des Betriebs mit beiden Händen fest nieder.
- Wenn Sie mehr Zutaten zugeben möchten, nehmen Sie den Dosierbecher ab.
- Zutaten zugeben und den Becher wieder aufstellen.
- Nehmen Sie NIEMALS den Deckel während des Betriebs ab.
- Zum Abstellen, den Wahlschalter auf Position "0" stellen.
- Um einen zu abrupten Start zu vermeiden, empfehlen wir zu Anfang den Leistungsschalter auf seine Mindestposition zu stellen und die Geschwindigkeit dann nach dem Start des Geräts schrittweise zu erhöhen.

ELEKTRONISCHE GESCHWINDIGKEITS-KONTROLLE:

- Die Geschwindigkeit des Geräts lässt sich Geschwindigkeit mit dem Geschwindigkeitsschalter regeln(F). Diese Funktion ist äußerst nützlich, da die Geschwindigkeit an die entsprechende Arbeit angepasst werden kann.

NACH DER BENUTZUNG DES GERÄTS:

- Das Gerät ausschalten, indem Sie die Position 0 der Steuerung anwählen.
- Den Stecker aus der Netzdose ziehen.
- Drehen Sie den Behälter gegen den Uhrzeigersinn und nehmen Sie ihn vom Motorblock.
- Reinigen Sie das Gerät.

„TURBO“-FUNKTION

- Das Gerät arbeitet mit maximaler Drehzahl, um optimale Leistung zu erzielen.
- Wählen Sie Geschwindigkeit P und halten Sie diese Position so lange wie gewünscht. Verwenden Sie das Gerät nicht länger als 2 Minuten in einem Ablauf

FUNKTIONSWEISE DES FILTERS

VORSICHTSMASSNAHMEN:

- Verwenden Sie den Filter niemals für Zutaten mit Temperaturen von über 80 °C.
- Achten Sie darauf, nicht zu viel in den Filter zu füllen.
- Bevor Sie das Gerät einschalten, vergewissern Sie sich, dass der Deckel korrekt geschlossen/aufgesetzt ist und der Messbecher richtig in dem Deckel sitzt.
- Schneiden Sie das Obst in kleine Stücke, bevor Sie es in den Filter füllen.
- Weichen Sie trockene Zutaten (z.B. Hülsenfrüchte oder Sojabohnen) ein, bevor Sie sie in den Filter füllen.

VERWENDUNG:

- Der Filter verhindert, dass sich Kerne und Haut der Früchte mit dem Getränk mischen.
- Wenn die Karaffe (C) korrekt auf dem Motorblock (A) (Fig. 1).
- Setzen Sie den Filter (G) auf das Messer (D) (Fig. 2).
- Vergewissern Sie sich, dass die Vorsprünge im Innern der Karaffe korrekt in die Schlitze des Filters einrasten.
- Setzen Sie den Deckel auf die Karaffe.
- ACHTUNG: Vergewissern Sie sich, dass der Deckel so auf der Karaffe sitzt, dass das Getränk beim Servieren durch den Filter im Deckel fließt.
- Schneiden Sie das Obst in kleine Stücke und weichen Sie trockene Zutaten ein, bevor Sie sie in den Filter füllen.
- Geben Sie die Zutaten in den Filter und gießen Sie durch die Öffnung im Deckel Wasser oder eine andere Flüssigkeit in die Karaffe.
- Setzen Sie den Messbecher in den Deckel (Fig. 1).
- Schließen Sie das Gerät an das Stromnetz an.
- Stellen Sie die gewünschte Geschwindigkeit ein und beginnen Sie mit dem Mixvorgang.

- **HINWEIS:** Wenn Sie große Mengen verarbeiten, empfehlen wir, nicht alle Zutaten gleichzeitig in den Filter zu geben. Beginnen Sie mit einer kleinen Menge und lassen Sie das Gerät einige Sekunden laufen. Dann schalten Sie es aus und füllen erneut eine kleine Menge in den Filter, ohne dass dabei der obere Teil des Siebgewebes überschritten wird. Wiederholen Sie diesen Vorgang, bis alle Zutaten verarbeitet sind. Lassen Sie den Deckel des Mixbechers während des Betriebs immer aufgesetzt.

NACH DER BENUTZUNG DES FILTERS:

- Schalten Sie das Gerät aus und nehmen Sie die Karaffe vom Motorblock.
- Servieren Sie das Getränk durch die Ausgießtülle der Karaffe, ohne den Deckel, den Messbecher oder den Filter herauszunehmen. Vergewissern Sie sich, dass der Deckel so auf der Karaffe sitzt, dass das Getränk beim Servieren durch den Filter im Deckel fließt.
- Reinigen Sie den Filter sofort nach dem Benutzen.

REINIGUNG

- Ziehen Sie den Stecker heraus und lassen Sie das Gerät abkühlen, bevor Sie mit der Reinigung beginnen.
- Reinigen Sie das Gerät mit einem feuchten Tuch, auf das Sie einige Tropfen Reinigungsmittel geben und trocknen Sie es danach ab.
- Verwenden Sie zur Reinigung des Geräts weder Löse- oder Scheuermittel noch Produkte mit einem sauren oder basischen pH-Wert wie z.B. Lauge.
- Lassen Sie kein Wasser oder andere Flüssigkeiten in die Belüftungsöffnungen eindringen, um Schäden an den inneren Funktionsteilen des Gerätes zu vermeiden.
- Das Gerät nicht in Wasser oder andere Flüssigkeiten tauchen und nicht unter den Wasserhahn halten.
- Bei der Reinigung muss besonders auf die Schneideflächen geachtet werden, die besonders scharf sind.
- Es wird empfohlen, Speisereste regelmäßig vom Gerät zu entfernen.
- Folgende Teile sind für die Reinigung in warmem Seifenwasser oder in der Spülmaschine (kurzes Spülprogramm) geeignet:
 - Kanne (ohne die dazugehörigen Messer).
 - Filter.

- Krugdeckel.
- Messbecher.
- Die Abtropf-/Abtrock-Position der im Geschirrspüler oder Spülbecken spülbaren Teile muss einen ungehinderten Wasserablauf ermöglichen.
- Trocknen Sie alle Teile gut ab, bevor Sie das Gerät montieren und aufbewahren.

FUNKTION AUTOMATISCHE REINIGUNG:

- Schütten Sie heißes Wasser und etwas flüssige Seife in das Gefäß.
- Betätigen Sie die Funktion „Turbo“.

HERAUSNEHMBARE MESSER FÜR EINE EFFIZIENTE REINIGUNG (NUR BEI MIXER MIT BEHÄLTER):

- Lösen Sie den Befestigungsring der Messereinheit, indem Sie ihn im Uhrzeigersinn drehen. (Fig.3).
- Nehmen Sie den Befestigungsring, das Messer und die Dichtung heraus und reinigen Sie sie.
- Nach dem Reinigen setzen Sie das Messer wieder ein und drehen den Befestigungsring in entgegengesetzter Richtung fest.

STÖRUNGEN UND REPARATUR

- Bei Schäden und Störungen bringen Sie das Gerät zu einem zugelassenen Technischen Kundendienst. Versuchen Sie nicht, das Gerät selbst auseinanderzubauen und zu reparieren. Das könnte Gefahren zur Folge haben.

FÜR DIE EU-AUSFÜHRUNGEN DES PRODUKTS UND/ODER FÜR LÄNDER, IN DENEN DIESE VORSCHRIFTEN ANZUWENDEN SIND:

ÖKOLOGIE UND RECYCLING DES PRODUKTS

- Die zur Herstellung des Verpackungsmaterials dieses Geräts verwendeten Materialien sind im Sammel-, Klassifizierungs- und Recyclingsystem integriert. Wenn Sie es entsorgen möchten, können Sie die öffentlichen Container für die einzelnen Materialarten verwenden.
- Das Produkt ist frei von umweltschädlichen Konzentrationen von Substanzen.



Dieses Symbol weist darauf hin, dass das Produkt, wenn Sie es am Ende seiner Lebensdauer entsorgen wollen, in geeigneter

Weise bei einer zugelassenen Entsorgungsstelle abzugeben ist, um die getrennte Sammlung von Elektro- und Elektronikgeräte-Abfall (WEEE) sicherzustellen.

Dieses Gerät erfüllt die Richtlinie 2014/35/EU über Niederspannung, die Richtlinie 2014/30/EU über elektromagnetische Verträglichkeit, die Richtlinie 2011/65/EU zur Beschränkung der Verwendung bestimmter gefährlicher Stoffe in Elektro- und Elektronikgeräten und die Richtlinie 2009/125/EG über die Anforderungen an die umweltgerechte Gestaltung energiebetriebener Produkte.

Caro cliente:

Obrigado por ter adquirido um eletrodoméstico da marca SOLAC.

A sua tecnologia, design e funcionalidade, aliados às mais rigorosas normas de qualidade, garantirá-lhe uma total satisfação durante muito tempo.

CONSELHOS E ADVERTÊNCIAS DE SEGURANÇA

- Leia atentamente este manual de instruções antes de ligar o aparelho e guarde-o para consultas futuras. A não observância e cumprimento destas instruções pode resultar em acidente.
- Antes da primeira utilização, limpe todas as partes do aparelho que possam estar em contacto com os alimentos, procedendo como se indica no capítulo de limpeza.
- Este aparelho não deve ser utilizado por crianças. Mantenha o aparelho e respetivo cabo de alimentação fora do alcance das crianças.
- Este aparelho pode ser utilizado por pessoas com incapacidades físicas, sensoriais ou mentais, ou por pessoas inexperientes, desde que o façam sob supervisão ou tenham recebido formação sobre a utilização segura do aparelho e compreendam os perigos que este comporta.
- Este aparelho não é um brinquedo. As crianças devem ser vigiadas para garantir que não brincam com o aparelho.
- Tenha cuidado ao verter líquidos quentes dentro do processador de alimentos ou da liquidificadora, já que podem saltar por causa da emissão repentina de calor.
- As lâminas estão afiadas e podem causar danos. Proceda com cautela e evite o contacto directo com o gume.
- Preste especial atenção ao manipular as lâminas durante as operações de montagem e desmontagem, ao esvaziar a taça e durante a limpeza.
- Desligue o aparelho da rede elétrica quando não estiver a utilizá-lo e antes de realizar qualquer operação de limpeza, ajuste, carregamento ou troca de acessórios
- Se a ligação à corrente estiver danificada, deverá ser substituída. Leve o aparelho a um Serviço de Assistência Técnica autorizado. A fim de evitar o

perigo, não tente desmontá-lo ou repará-lo sozinho.

· Este aparelho foi concebido exclusivamente para uso doméstico, não para uso profissional ou industrial.

- Antes de ligar o aparelho à corrente, verifique se a tensão indicada na placa de características corresponde à tensão da rede.
- Ligue o aparelho a uma tomada elétrica com ligação a terra e que suporte 10 amperes.
- A ficha do aparelho deve coincidir com a tomada de corrente elétrica. Nunca modifique a ficha. Não use adaptadores de ficha.
- O aparelho deve ser utilizado e colocado sobre uma superfície plana e estável.
- Não utilize o aparelho se tiver o cabo elétrico ou a ficha danificados.
- Se algum dos revestimentos do aparelho se partir, desligue imediatamente o aparelho da corrente para evitar a possibilidade de sofrer um choque elétrico.
- Não utilize o aparelho se este caiu e se existirem sinais visíveis de danos ou de fuga.
- Não force o cabo elétrico. Nunca utilize o cabo de alimentação para levantar, transportar ou desligar o aparelho da corrente.
- Não deixe que o cabo elétrico fique preso ou dobrado.
- Verifique o estado do cabo de elétrico. Os cabos danificados ou entrelaçados aumentam o risco de choque elétrico.
- Não exponha o aparelho à chuva ou a condições de humidade. A água que entrar no aparelho aumentará o risco de choque elétrico.
- Não toque na ficha de ligação com as mãos molhadas.
- Tome as medidas necessárias para evitar que o aparelho se ligue acidentalmente.
- Assegure-se de que a lâmina está bem fixa no aparelho antes de o utilizar.
- Não toque nas partes móveis do aparelho quando este estiver em funcionamento.
- Tenha cuidado após a operação de paragem do aparelho, uma vez que a ferramenta continuará a girar por efeito da sua inércia mecânica.

UTILIZAÇÃO E CUIDADOS:

- Antes de cada utilização, desenrole completamente o cabo de alimentação do aparelho.
- Não utilize o aparelho se os acessórios não estiverem devidamente montados.
- Não utilize o aparelho se os acessórios ou consumíveis montados apresentarem defeitos. Substitua-os imediatamente.
- Não utilize o aparelho com o jarro vazio.
- Não utilize o aparelho se o dispositivo de ligar/desligar não funcionar.
- Não mova o aparelho enquanto estiver em funcionamento.
- Não utilize o aparelho inclinado ou invertido.
- Não vire o aparelho ao contrário enquanto estiver a ser utilizado ou ligado à rede elétrica.
- Não force a capacidade de trabalho do aparelho.
- Respeite a indicação do nível MAX.
- Não adicionar um volume de líquido quente superior à metade da capacidade do jarro e, em todo o caso, se existirem líquidos quentes no interior do jarro, utilizar apenas a velocidade mais lenta.
- Guarde o aparelho fora do alcance das crianças e de pessoas com capacidades físicas, sensoriais ou mentais reduzidas, ou com falta de experiência e conhecimento.
- NUNCA verta alimentos muito quentes ou a ferver no jarro, poderia causar queimaduras durante o processo. Para além disso, os contrastes bruscos de temperatura podem rachar o jarro.
- Utilize este aparelho, os respetivos acessórios e ferramentas de acordo com estas instruções, tendo em conta as condições de trabalho e o trabalho a realizar. A utilização do aparelho para operações diferentes das previstas pode originar situações de perigo.
- Nunca utilize líquidos a ferver nem ingredientes cuja temperatura seja superior a 80°C.
- Certifique-se de que a tampa está perfeitamente fechada antes de ligar o aparelho.
- Nunca deixe o aparelho ligado e sem vigilância. Além disso, poupará energia e prolongará a vida do aparelho.
- Não utilize o aparelho durante mais de 2 minutos seguidos. No caso de realizar ciclos, respeitar sempre períodos de repouso entre ciclos de 30 segundos como mínimo. Em caso algum é conveniente ter o aparelho em funcionamento para além do tempo necessário.

- Para picar o gelo não introduza mais do que 10 cubos de cada vez. Se pretender adicionar mais gelo, retire o copo medidor e introduza os cubos um a um.
- Não utilize o aparelho com alimentos congelados ou ossos.
- **ADVERTÊNCIA:** Não utilize o aparelho se o vidro apresentar fissuras ou danos.

SERVIÇO:

- Qualquer utilização inadequada ou em desacordo com as instruções de utilização pode ser perigosa e anula a garantia e a responsabilidade do fabricante.

DESCRIÇÃO

- A Copo doseador
- B Tampa do jarro
- C Jarro.
- D Corpo motor
- E Conjunto de lâminas
- F Selector de velocidade
- G Filtro para sumos
- H Recolhedor do cabo

Caso o seu modelo de aparelho não disponha dos acessórios descritos anteriormente, pode adquiri-los separadamente nos Serviços de Assistência Técnica.

MODO DE UTILIZAÇÃO

NOTAS PARA ANTES DA UTILIZAÇÃO:

- Assegure-se de que retirou todo o material de embalagem do produto.
- Antes de utilizar o produto pela primeira vez, limpe as partes em contacto com os alimentos tal como se descreve no capítulo de limpeza.

MONTAGEM DO JARRO E DO FILTRO

- Encaixe o jarro no corpo principal. Para isso, coloque o jarro (C) sobre o corpo (D) de modo a que as saliências do jarro coincidam com as ranhuras do corpo.
- Rode o jarro no sentido dos ponteiros do relógio até ficar totalmente encaixado (Fig. 1).
- Assegure-se de que encaixa corretamente o jarro no corpo, caso contrário não funcionará.
- Se desejar utilizar a batedora como espremedor de sumo, coloque o filtro (G) à volta da lâmina (E) (Fig. 2)

UTILIZAÇÃO:

- Desenrole completamente o cabo antes de o ligar à tomada.
- Assegurar-se de que o aro de fixação das lâminas está bem preso ao jarro (girando-o no sentido contrário ao dos ponteiros do relógio) antes de colocar no corpo do motor . (Fig. 3)
- Colocar o jarro na unidade do motor e girá-lo no sentido dos ponteiros do relógio até ficar bem encaixado na posição de bloqueio ao ouvir um clique (Fig.1).
- Introduza os ingredientes previamente cortados no jarro com líquido (não exceda a marca de nível máximo).
- Cubra o jarro com a tampa, assegurando-se de que está corretamente ajustada.
- Coloque o copo doseador na tampa. (Fig. 1)
- Ligue o aparelho à corrente elétrica.
- Coloque o aparelho em funcionamento, acionando o comando seletor.
- Escolha a velocidade pretendida e comece a misturar.
- A velocidade P (posição turbo); deve manter esta posição durante o tempo que desejar prolongar o funcionamento do aparelho (máximo 2 minuto de funcionamento contínuo).
- Durante o funcionamento, fixe a tampa firmemente com as 2 mãos.
- Se desejar adicionar mais ingredientes, retire o copo doseador.
- Adicione os ingredientes e torne a colocar o copo.
- Não remova NUNCA tampa durante o funcionamento.
- Para parar o aparelho, selecione a posição "0".
- Para evitar um arranque demasiado brusco, recomendamos por o aparelho a funcionar com o seletor da potência regulado para a potência mínima e ir progressivamente aumentando após o arranque.

CONTROLO ELETRÓNICO DA VELOCIDADE:

- Pode controlar-se a velocidade do aparelho, simplesmente actuando sobre o comando de controlo de velocidade (F). Esta função é muito útil pois permite adaptar a velocidade do aparelho ao tipo de trabalho a realizar.

UMA VEZ CONCLUÍDA A UTILIZAÇÃO DO APARELHO:

- Pare o aparelho, seleccionando a posição 0 do comando seletor.

- Desligue o aparelho da corrente elétrica.
- Gire o depósito misturador no sentido contrário ao dos ponteiros do relógio e extraia-o do corpo do motor.
- Limpe o aparelho.

FUNÇÃO “TURBO”

- O aparelho funciona à velocidade máxima para conseguir um rendimento ótimo.
- Selecione a velocidade P e mantenha esta posição durante o tempo que desejar. - Não mais de 2 minutos seguidos.

FUNCIONAMENTO DO FILTRO

PRECAUÇÕES:

- Nunca utilizar o filtro para processar ingredientes a temperaturas superiores a 80°C.
- Nunca sobrecarregue o filtro.
- Antes de acender o aparelho, certifique-se sempre de que a tampa está bem fechada/colocada e que o copo medidor está bem colocado na tampa.
- Corte a fruta em pequenos pedaços antes de a por no filtro.
- Ponha de molho os ingredientes secos, como leguminosas ou grãos de soja, antes de os por no filtro.

UTILIZAÇÃO:

- O filtro evita que as sementes e a casca da fruta fiquem misturados na bebida.
- Assim que o jarro (C) estiver bem encaixado no corpo do motor (A) (Fig. 1).
- Coloque o filtro (G) à volta da lâmina (D) (Fig. 2).
- Certifique-se de que as ranhuras de filtro encaixam perfeitamente nos encaixes do interior do jarro do liquidificador.
- Coloque a tampa no jarro.
- **ATENÇÃO:** Ao colocar a tampa no jarro, certifique-se de que a coloca de maneira a que possa servir a bebida através do filtro da tampa.
- Corte a fruta em pequenos pedaços ou ponha de molho os ingredientes secos antes de os colocar no filtro.
- Coloque os ingredientes no filtro e verta água ou outro líquido na jarra através da abertura da tampa.
- Coloque o copo medidor na tampa (Fig. 1).
- Ligue o aparelho à corrente elétrica.
- Escolha a velocidade pretendida e comece a misturar.

- **NOTA:** Quando processar uma grande quantidade, recomendamos que não ponha ao mesmo tempo todos os ingredientes no filtro. Comece por uma pequena quantidade e deixe funcionar o aparelho durante uns segundos. Em seguida, desligue o aparelho e adicione mais uma pequena quantidade sem ultrapassar a parte superior da rede do coador. Repita este procedimento até ter processado todos os ingredientes. Deixe sempre a tampa colocada no jarro do liquidificador enquanto este estiver em funcionamento.

UMA VEZ CONCLUÍDA A UTILIZAÇÃO DO APARELHO:

- Desligue o aparelho e retire o jarro do corpo do motor.
- Sirva a bebida pelo bico do jarro, sem retirar a tampa, o copo medidor ou o filtro. Ao colocar a tampa no jarro, certifique-se de que a coloca de maneira a que possa servir a bebida através do filtro da tampa.
- Limpe o filtro imediatamente após o utilizar.

LIMPEZA

- Desligue o aparelho da corrente e deixe-o arrefecer antes de iniciar qualquer operação de limpeza.
- Limpe o aparelho com um pano húmido com algumas gotas de detergente e seque-o de seguida.
- Não utilize solventes, produtos com um fator pH ácido ou básico como a lixívia, nem produtos abrasivos para a limpeza do aparelho.
- Não deixe entrar água ou outro líquido pelas aberturas de ventilação para evitar danos nas partes operativas interiores do aparelho.
- Nunca mergulhe o aparelho dentro de água ou em qualquer outro líquido, nem o coloque de baixo da torneira.
- Durante o processo de limpeza deve ter especial cuidado com as lâminas pois estão muito afiadas.
- Recomenda-se limpar o aparelho regularmente e retirar todos os restos de alimentos.
- As seguintes peças podem ser lavadas em água quente com sabão ou na máquina de lavar louça (com um programa suave de lavagem):
 - Jarro (sem suas lâminas).
 - Filtro.
 - Tampa do jarro.
 - Copo medidor.

- A posição de escoamento/secagem das peças laváveis na máquina de lavar louça ou no lava-louças deve permitir o escoamento da água com facilidade.
- Em seguida, seque bem todas as peças antes de as montar e guardar.

FUNÇÃO DE AUTO LIMPEZA:

- Coloque a água quente e uma pequena quantidade de detergente líquido no interior do jarro.
- Selecione a função “turbo”.

LÂMINAS EXTRAÍVEIS PARA UMA LIMPEZA EFICAZ (APENAS COM O LIQUIDIFICADOR):

- Afrouxe o aro de fixação da lâmina rodando-o no sentido dos ponteiros do relógio. (Fig.3).
- Extraia o aro de de fixação da lâmina e a junta de fixação e limpe-os.
- Após a limpeza, volte a colocar a lâmina, rode o aro de fixação no sentido contrário.

ANOMALIAS E REPARAÇÃO

- Em caso de avaria leve o aparelho a um Serviço de Assistência Técnica autorizado. Não tente desmontar ou reparar o aparelho, já que tal poderá acarretar perigos.

PARA AS VERSÕES EU DO PRODUTO E/OU CASO APLICÁVEL NO SEU PAÍS:

ECOLOGIA E RECICLAGEM E DO PRODUTO

- Os materiais que constituem a embalagem deste aparelho estão integrados num sistema de recolha, classificação e reciclagem. Se de-sejar eliminá-los, utilize os contentores de reciclagem colocados à disposição para cada tipo de material.
- O produto está isento de concentrações de substâncias que possam ser consideradas nocivas para o ambiente.



Este símbolo significa que se desejar desfazer-se do produto depois de terminada a sua vida útil, deve entregá-lo através dos meios adequados ao cuidado de um gestor de resíduos autorizado para a recolha seletiva de Resíduos de Equipamentos Elétricos e Eletrónicos (REEE).

Este aparelho cumpre a Diretiva 2014/35/EC de Baixa Tensão, a Diretiva 2014/30/EC de Compatibilidade Eletromagnética, a Diretiva 2011/65/UE sobre restrições à utilização de determina-

das substâncias perigosas em aparelhos elétricos e eletrónicos e a Diretiva 2009/125/CE sobre os requisitos de design ecológico aplicável aos produtos relacionados com a energia.

Egregio cliente,

La ringraziamo di aver comprato un prodotto della marca SOLAC.

La sua tecnologia, il suo design e la sua funzionalità, oltre al fatto di aver superato le più rigorose norme di qualità, le assicureranno una totale e durevole soddisfazione.

CONSIGLI E AVVERTENZE PER LA SICUREZZA

- Prima di utilizzare l'apparecchio, leggere attentamente le istruzioni riportate nel presente opuscolo e conservarlo per future consultazioni. La mancata osservanza delle presenti istruzioni può essere causa di incidenti.
- Prima del primo utilizzo dell'apparecchio, si consiglia di pulire tutte le parti a contatto con gli alimenti, come indicato nella sezione dedicata alla pulizia.
- L'apparecchio non deve essere utilizzato da bambini. Mantenere l'apparecchio e le parti per il collegamento alla rete elettrica fuori dalla portata di bambini.
- Questo apparecchio è idoneo per l'utilizzo da parte di persone con capacità fisiche, sensoriali o mentali ridotte o da persone non familiari con la manipolazione dello stesso, purché sorvegliati o debitamente informati sull'utilizzo in sicurezza della macchina e sui potenziali pericoli associati.
- Questo apparecchio non è un giocattolo. Assicurarvi che i bambini non giochino con l'apparecchio.
- Faccia attenzione al versare i liquidi caldi nel robot da cucina o nel frullatore, perché potrebbero essere espulsi a causa di un'improvvisa emissione di vapore.
- Le lame dell'apparecchio sono affilate e possono provocare lesioni. Procedere con cautela ed evitare il contatto diretto con il filo delle lame.
- Prestar particolare attenzione durante il maneggiamento delle lame, le operazioni di montaggio e smontaggio e lo svuotamento del recipiente per la pulizia.
- Spegner e scollegare l'apparecchio dalla rete elettrica quando non è in uso e prima di effettuare qualsiasi operazione di pulizia, assemblaggio o cambio di accessori
- Se la connessione alla rete elettrica è danneggiata, è necessario sostituirla, rivolgendosi a un Centro di Assistenza

Tecnica autorizzato. Non tentare di smontare o di riparare l'apparecchio.

• Questo apparecchio è destinato unicamente ad un uso domestico, non professionale o industriale.

- Prima di collegare l'apparecchio alla rete elettrica, verificare che il voltaggio indicato sulla targhetta caratteristiche e il selettore di voltaggio corrispondano al voltaggio della rete.
- Collegare l'apparecchio a una presa di corrente che sopporti come minimo 10 ampere.
- Verificare che la presa sia adatta alla spina dell'apparecchio. Non apportare alcuna modifica alla spina. Non usare adattatori.
- L'apparecchio deve essere collocato e utilizzato su una superficie piana e stabile.
- Non utilizzare l'apparecchio se il cavo di alimentazione o la spina fossero danneggiati.
- In caso di rottura di una parte dell'involucro esterno dell'apparecchio, scollegare immediatamente la spina dalla presa di corrente al fine di evitare eventuali scariche elettriche.
- Non usare l'apparecchio dopo una caduta, se presenta danni visibili o in presenza di qualsiasi perdita.
- Non tirare il cavo elettrico. Non usare mai il cavo elettrico per sollevare, trasportare o scollegare l'apparecchio.
- Non lasciare che il cavo rimanga impigliato o attorcigliato.
- Controllare lo stato del cavo di alimentazione: I cavi danneggiati o attorcigliati aumentano il rischio di scariche elettriche.
- Non lasciare l'apparecchio sotto la pioggia o in luoghi umidi. Le infiltrazioni d'acqua aumentano il rischio di scariche elettriche.
- Non toccare mai la spina con le mani bagnate.
- Adottare le misure di sicurezza necessarie per evitare l'avvio involontario dell'apparecchio.
- Prima dell'utilizzo, accertarsi che le lame siano saldamente fissate all'apparecchio.
- Non toccare mai le parti in movimento quando l'apparecchio è in funzione.
- Fare attenzione dopo l'arresto dell'apparecchio, dal momento che lo strumento continuerà a ruotare per effetto di inerzia meccanica.

PRECAUZIONI D'USO:

- Prima di ogni utilizzo, svolgere completamente il cavo dell'apparecchio.
- Non utilizzare l'apparecchio se gli accessori non sono correttamente montati.
- Non utilizzare l'apparecchio se gli accessori presentano dei difetti. Proceda a sostituirli immediatamente.
- Non adoperare l'apparecchio con la caraffa vuota.
- Non utilizzare l'apparecchio se il suo dispositivo di accensione/spengimento non è funzionante.
- Non muovere l'apparecchio durante l'uso
- Non utilizzare l'apparecchio inclinato, né capovolgere.
- Non capovolgere l'apparecchio se è in funzione o collegato alla presa.
- Non forzare la capacità di lavoro dell'apparecchio.
- Rispettare l'indicazione del livello MAX.
- Non aggiungere un volume di liquido caldo superiore alla metà della capacità della caraffa e ad ogni modo, se la caraffa contiene liquidi caldi, usare solo la velocità più lenta.
- Conservare questo apparecchio fuori dalla portata dei bambini e/o di persone con problemi fisici, mentali o di sensibilità, o con mancanza di esperienza e conoscenza.
- Non versare MAI alimenti molto caldi o bollenti nella caraffa, per non scottarsi durante il procedimento. Gli sbalzi bruschi di temperatura, inoltre, potrebbero provocare la rottura della caraffa.
- Usare l'apparecchio, i suoi accessori e gli utensili secondo queste istruzioni, tenendo in considerazione le condizioni di lavoro e il lavoro da svolgere. Utilizzare l'apparecchio per operazioni diverse da quelle previste potrebbe causare una situazione di pericolo.
- Non utilizzare mai liquidi in ebollizione né ingredienti a una temperatura superiore agli 80°C.
- Verificare che il coperchio sia perfettamente chiuso prima di mettere in funzione l'apparecchio.
- Non lasciare mai l'apparecchio collegato alla rete elettrica e senza controllo. Si risparmierà inoltre energia e si prolungherà la vita dell'apparecchio stesso.
- Non utilizzare l'apparecchio ininterrottamente per più di 2minuti. Se si dovessero impiegare

i cicli, rispettare sempre i periodi di riposo di minimo 30 secondi fra un ciclo e l'altro. Ad ogni modo non è mai opportuno far funzionare l'apparecchio per un tempo superiore al necessario.

- Per rompere ghiaccio, non introdurre più di 10 cubetti alla volta. Se si desidera aggiungere dell'altro ghiaccio, ritirare il bicchiere graduato e introdurre i cubetti uno per uno.
- Non utilizzare l'apparecchio con ossa o alimenti congelati.
- **AVVERTENZA:** Non utilizzare l'apparecchio se il vetro è incrinato o rotto.

SERVIZIO:

- Il produttore invalida la garanzia e declina ogni responsabilità in caso di uso inappropriato dell'apparecchio o non conforme alle istruzioni d'uso.

DESCRIZIONE

- A Misurino dosatore
- B Coperchio caraffa
- C Caraffa
- D Corpo motore
- E Set di lame
- F Comando selettore di velocità
- G Filtro per centrifuga
- H Avvolgicavo

Se il modello del Suo apparecchio non fosse dotato degli accessori anteriormente elencati, può acquistarli separatamente presso i punti di assistenza tecnica autorizzati.

MODALITÀ D'USO

PRIMA DELL'USO:

- Assicurarsi di aver rimosso dal prodotto tutto il materiale di imballaggio.
- Prima del primo utilizzo dell'apparecchio, si consiglia di pulire tutte le parti a contatto con gli alimenti, come indicato nella sezione dedicata alla pulizia.

MONTAGGIO DEL BICCHIERE E DEL FILTRO

- Innestare il bicchiere sul corpo principale. A questo scopo appoggiare il bicchiere (C) sul corpo (D) in modo che le sporgenze sul bicchiere corrispondano alle scanalature sul corpo.

- Girare il bicchiere in senso orario finché non rimane perfettamente bloccato (Fig. 1)
- Perché l'apparecchio funzioni il bicchiere deve essere perfettamente inserito sul corpo.
- Per utilizzare il frullatore come centrifuga per succhi di frutta e verdura collocare il filtro (G) intorno alle lame (E) (Fig. 2)

USO:

- Srotolare completamente il cavo prima di attaccare la spina.
- Verificare che l'anello di fissaggio delle lame sia ben accoppiato con la caraffa (ruotandolo in senso antiorario) prima di posizionare il corpo motore. (Fig. 3)
- Collocare la caraffa nell'unità motore e ruotarla in senso orario fino a sentire un click, che indicherà che la caraffa è fissata nella posizione corretta. (Fig. 1).
- Introdurre nella caraffa gli ingredienti tagliati a pezzetti con liquido (non superare il livello massimo di riempimento).
- Collocare il coperchio sulla caraffa e assicurarsi che sia bloccato correttamente.
- Infilare il misurino dosatore nel coperchio. (Fig. 1)
- Collegare l'apparato alla rete elettrica.
- Avviare l'apparecchio azionando il comando selettore.
- Scegliere la velocità desiderata e iniziare a mescolare.
- Velocità P (posizione turbo) Sarà necessario mantenere questa posizione per tutto il tempo in cui si desidera tenere l'apparecchio in funzione (al massimo 2 minuto di funzionamento continuo).
- Durante il funzionamento tenere il coperchio ben saldo con entrambe le mani.
- Per aggiungere altri ingredienti, togliere il misurino dosatore.
- Introdurre gli ingredienti e collocare di nuovo il misurino al suo posto.
- Non togliere mai il coperchio durante il funzionamento.
- Per arrestare l'apparecchio, selezionare la posizione "0".
- Per evitare un avvio troppo brusco, raccomandiamo di accendere l'apparecchio con il comando di regolazione della potenza posizionato sul minimo e aumentare tale potenza gradualmente una volta avviato l'apparecchio.

CONTROLLO ELETTRONICO DELLA VELOCITÀ:

- Si può controllare la velocità dell'apparecchio con il comando di regolazione della potenza (F). Questa funzione è molto utile, dato che permette di adattare la velocità dell'apparecchio al tipo di lavoro che si desidera compiere.

UNA VOLTA CONCLUSO L'UTILIZZO DELL'APPARECCHIO:

- Spegnere l'apparecchio, posizionando il selettore in posizione 0.
- Scollegare l'apparecchio dalla rete.
- Girare la caraffa mixer in senso antiorario ed estrarla dal corpo motore.
- Pulire l'apparecchio.

FUNZIONE "TURBO"

- L'apparato funziona a velocità massima per ottenere un funzionamento ottimale.
- Selezionare la velocità P e mantenere questa posizione per il tempo desiderato. Non utilizzare l'apparecchio ininterrottamente per più di 2 minuti.

FUNZIONAMENTO DEL FILTRO

PRECAUZIONI:

- Non utilizzare mai il filtro per elaborare ingredienti a una temperatura superiore agli 80°C.
- Non sovraccaricare mai il filtro.
- Prima di accendere l'apparecchio assicurarsi sempre che il coperchio sia ben chiuso/posizionato e che il misurino sia ben posizionato sul coperchio.
- Tagliare la frutta in piccoli pezzi prima di inserirla nel filtro.
- Lasciare a bagno gli ingredienti secchi, come i legumi o la soia, prima di inserirli nel filtro.

USO:

- Il filtro impedisce che i semi e le bucce della frutta si mescolino con la bevanda.
- Dopo aver inserito saldamente la caraffa (C) nel corpo motore (A) (Fig. 1).
- Posizionare il filtro (G) attorno alla lama (D) (Fig. 2).
- Assicurarsi che le fessure del filtro corrispondano perfettamente alle scanalature interne della caraffa del frullatore.
- Posizionare il coperchio sulla caraffa.
- **ATTENZIONE:** Assicurarsi di posizionare il coperchio della caraffa in modo che si possa

servire la bevanda utilizzando il filtro del coperchio stesso.

- Tagliare la frutta in piccoli pezzi o mettere a bagno gli ingredienti secchi prima di inserirli nel filtro.
- Inserire gli ingredienti nel filtro e versare dell'acqua o un altro liquido nella caraffa attraverso il foro del coperchio.
- Posizionare il misurino sul coperchio (Fig. 1).
- Collegare l'apparato alla rete elettrica.
- Scegliere la velocità desiderata e iniziare a mescolare.
- **NOTA:** Quando si elaborino grandi quantità, consigliamo di non inserire nel filtro tutti gli ingredienti in una volta. Iniziare con una piccola quantità e lasciar funzionare l'apparecchio alcuni secondi. Poi spegnere l'apparecchio e aggiungere un'altra piccola quantità, senza oltrepassare la parte superiore della maglia del setaccio. Ripetere questo procedimento fino a completare l'elaborazione di tutti gli ingredienti. Lasciare sempre il coperchio sulla caraffa del frullatore, mentre stia funzionando.

UNA VOLTA CONCLUSO L'UTILIZZO DEL FILTRO:

- Spegnere l'apparecchio e togliere la caraffa dal corpo motore.
- Servire la bevanda attraverso il beccuccio della caraffa, senza togliere il coperchio, il misurino né il filtro. Assicurarsi di posizionare il coperchio della caraffa in modo che si possa servire la bevanda utilizzando il filtro del coperchio stesso.
- Pulire immediatamente il filtro dopo l'uso.

PULIZIA

- Scollegare la spina dalla rete elettrica e aspettare che l'apparecchio si raffreddi prima di eseguirne la pulizia.
- Pulire il gruppo elettrico con un panno umido, quindi asciugarlo.
- Per la pulizia non impiegare solventi o prodotti a pH acido o basico come la candeggina, né prodotti abrasivi.
- Non lasciar entrare acqua o altri liquidi nelle fenditure del sistema di ventilazione per non danneggiare le parti operative dell'apparecchio.
- Non immergere l'apparecchio in acqua o altri liquidi, né lavarlo con acqua corrente.

- Le lame dell'apparecchio sono particolarmente affilate; durante la pulizia, maneggiare con cura.
- Si raccomanda di pulire l'apparecchio periodicamente e di rimuovere tutti i residui di cibo.
- I seguenti pezzi possono essere lavati con acqua e detersivo o in lavastoviglie (usando un programma li lavaggio leggero):
 - Caraffa (senza lame)
 - Filtro.
 - Coperchio caraffa.
 - Misurino dosatore.
- La posizione di sgocciolamento/asciugatura dei pezzi lavabili nella lavastoviglie o a mano deve permettere che l'acqua scoli facilmente.
- Prima di montare e riporre l'apparecchio, asciugare bene tutti i pezzi.

FUNZIONE AUTOLAVAGGIO:

- Versare dell'acqua calda ed una piccola quantità di detersivo liquido all'interno della caraffa.
- Selezionare la funzione Turbo in modo intermittente.

LAME ESTRAIBILI PER UNA PULIZIA EFFICACE (SOLAMENTE CON IL FRULLATORE A BICCHIERE):

- Allentare l'anello di fissaggio della lama, girandolo in senso antiorario. (Fig.3).
- Estrarre l'anello di fissaggio, la lama, il giunto di sigillatura e procedere alla pulizia degli stessi.
- Dopo la pulizia, riposizionare la lama e girare l'anello di fissaggio in senso opposto.

ANOMALIE E RIPARAZIONI

- In caso di guasto, rivolgersi ad un Centro d'Assistenza Tecnica autorizzato. Non tentare di smontare o di riparare l'apparecchio: può essere pericoloso.

PER I PRODOTTI DELL'UNIONE EUROPEA E/O NEL CASO IN CUI SIA PREVISTO DALLA LEGISLAZIONE DEL SUO PAESE DI ORIGINE:

PRODOTTO ECOLOGICO E RICICLABILE

- I materiali che costituiscono l'imballaggio di questo apparecchio sono compresi in un sistema di raccolta, classificazione e riciclaggio degli stessi. Per lo smaltimento, utilizzare gli appositi contenitori pubblici, adatti per ogni tipo di materiale.

- Il prodotto non contiene concentrazioni di sostanze considerate dannose per l'ambiente.



Questo simbolo indica che, per smaltire il prodotto al termine della sua durata utile, occorre depositarlo presso un ente di smaltimento autorizzato alla raccolta differenziata di rifiuti di apparecchiature elettriche ed elettroniche (RAEE).

Questo apparecchio rispetta la Direttiva 2014/35/UE di Bassa Tensione, la Direttiva 2014/30/UE di Compatibilità Elettromagnetica, la Direttiva 2011/65/UE sui limiti d'impiego di determinate sostanze pericolose negli apparecchi elettrici ed elettronici e la Direttiva 2009/125/CE riguardante l'Ecodesign dei prodotti che consumano energia.

Geachte klant:

We danken u voor de aankoop van een product van het merk SOLAC.

De technologie, het ontwerp en de functionaliteit van dit product, dat voldoet aan de meest strikte kwaliteitseisen, staan garant voor langdurige tevredenheid.

VEILIGHEIDSADVIEZEN EN WAARSCHUWINGEN

- . Neem deze gebruiksaanwijzing aandachtig door voordat u het apparaat in gebruik neemt en bewaar haar voor toekomstig gebruik. Het niet opvolgen en naleven van deze instructies kan een ongeluk tot gevolg hebben.
- . Voor het eerste gebruik moet u alle delen van het apparaat die met voedingsmiddelen in aanraking kunnen komen schoonmaken, zoals aangegeven in het hoofdstuk schoonmaken.
- . Het apparaat mag niet door kinderen gebruikt worden. Houd het apparaat en zijn aansluiting op het lichtnet buiten het bereik van kinderen.
- . Dit apparaat mag gebruikt worden door personen met verminderde, fysieke, zintuiglijke of mentale capaciteiten, of personen met weinig ervaring als ze onder toezicht staan of passende training hebben ontvangen

om het apparaat veilig te kunnen hanteren en de risico's kennen.

- . Dit apparaat is geen speelgoed. Houd toezicht op kinderen om er zeker van te zijn dat ze niet met het apparaat spelen.
- . Wees voorzichtig wanneer men hete vloeistoffen in de keukenrobot of mixer giet, omdat er stoomvorming kan optreden die de vloeistof laat exploderen.
- . De messen zijn scherp en kunnen letsel veroorzaken. Wees voorzichtig en voorkom direct contact met de scherpe kant van de messen.
- . Wees extra voorzichtig tijdens het monteren en demonteren van de messen, het legen van de kan en reiniging.
- . Haal de stekker van het apparaat uit het stopcontact wanneer u het niet gebruikt en alvorens accessoires of bewegende delen te vervangen, monteren, demonteren of reinigen.
- . Als het netsnoer beschadigd is, moet het worden vervangen. Breng het apparaat naar een erkende technische service. Probeer het apparaat niet zelf

te demonteren of repareren om risico's te vermijden.

. Dit apparaat is alleen bedoeld voor huishoudelijk gebruik, niet voor professioneel of industrieel gebruik.

- . Controleer dat de spanningsgegevens op het typeplaatje overeenkomen met die van het stroomnet alvorens het apparaat erop aan te sluiten.
- . Sluit het apparaat aan op een stopcontact dat tenminste 10 Ampère kan leveren.
- . De stekker van het apparaat moet geschikt zijn voor het stopcontact. Wijzig de stekker niet. Gebruik geen adapters.
- . Plaats het apparaat voor gebruik op een vlak en stabiel oppervlak.
- . Gebruik het apparaat niet wanneer de voedingskabel of de stekker beschadigd is.
- . Als een deel van de behuizing beschadigd wordt moet u de stekker van het apparaat onmiddellijk uit het stopcontact trekken om een elektrische schok te voorkomen.
- . Gebruik het apparaat niet als het is gevallen, wanneer er zichtbare tekenen van schade zijn of wanneer het lekt.
- . Forceer het stroomsnoer niet. Gebruik het snoer nooit om het apparaat op te tillen, te transporteren of om de stekker uit het stopcontact te trekken.
- . Zorg ervoor dat het stroomsnoer niet bekneeld of geknikt wordt.
- . Controleer de staat van de elektriciteitskabel. Beschadigde kabels of kabels die in de war zijn vergroten het risico van elektrische schokken.
- . Stel het apparaat niet aan regen of vochtigheid bloot. Water dat in het apparaat komt vergroot het risico van een elektrische schok.
- . Raak de stekker niet met natte handen aan.
- . Neem de nodige voorzorgsmaatregelen om te vermijden dat het apparaat onverhoopt wordt ingeschakeld.
- . Controleer voor het gebruik van het apparaat dat het mes of de messen van het apparaat goed bevestigd is/zijn.
- . Raak de bewegende onderdelen van het apparaat niet aan wanneer het aan staat.

- . Wees voorzichtig wanneer u het apparaat uitschakelt. Door mechanische inertie blijft het mes of blijven de messen nog even draaien.

GEBRUIK EN ONDERHOUD:

- . Rol voor gebruik het netsnoer van het apparaat volledig af.
- . Gebruik het apparaat niet wanneer de hulpstukken niet correct aangesloten zijn.
- . Gebruik het apparaat niet als de aangekoppelde accessoires beschadigd zijn. Vervang ze onmiddellijk.
- . Het apparaat niet gebruiken met een lege kan.
- . Gebruik het apparaat niet als de aan/uit knop niet werkt.
- . Verplaats het apparaat niet terwijl het in gebruik is.
- . Gebruik het apparaat niet wanneer het scheef staat en houd het niet ondersteboven.
- . Keer het apparaat niet om terwijl het in gebruik is of aangesloten is op het lichtnet.
- . Overschrijd de maximale capaciteit van het apparaat niet.
- . Overschrijdt het MAX niveau niet.
- . Vul hete vloeistoffen niet bij tot boven de helft van de inhoud van de kan. Gebruik alleen de laagste snelheid wanneer de kan hete vloeistoffen bevat.
- . Houd dit apparaat buiten bereik van kinderen en/of personen met lichamelijke, zintuiglijke of geestelijke beperkingen, of met een gebrek aan ervaring en kennis.
- . Giet NOOIT heet of kokend voedsel in de pot. Dit kan gedurende het proces tot brandwonden leiden. Plotselinge temperatuurverschillen kunnen ervoor zorgen dat de kan barst.
- . Volg deze aanwijzingen altijd nauwgezet op bij gebruik van het apparaat en zijn accessoires en hulpmiddelen. Houd altijd rekening met de arbeidsomstandigheden en de uit te voeren werkzaamheden. Als u het apparaat voor andere dan de voorziene doeleinden gebruikt, kan dat gevaarlijk zijn.
- . Vul het apparaat niet met kokende vloeistoffen of met ingrediënten boven de 80 °C.
- . Controleer dat het deksel goed gesloten is voordat u het apparaat inschakelt.
- . Laat het apparaat nooit zonder toezicht aan staan. U bespaart hierdoor energie en verlengt tevens de levensduur van het apparaat.

- Gebruik het apparaat nooit langer dan 2 minuten. Pauzeer bij herhaalde werkcycli tenminste 30 seconden na elke cyclus. Laat het apparaat niet langer dan noodzakelijk draaien.
- Crush niet meer dan 10 ijsblokjes per keer. Als u meer ijs wilt toevoegen, verwijder u de maatbeker en gooit u de ijsblokjes één voor één in het toestel.
- Plaats geen bevroren ingrediënten of beenderen in het apparaat.
- **WAARSCHUWING:** Gebruik het apparaat niet als het glas gebarsten of kapot is.

REPARATIES:

- Onjuist gebruik of een gebruik dat niet overeenstemt met de gebruiksaanwijzing kan gevaar inhouden en doet de garantie en de aansprakelijkheid van de fabrikant teniet.

BESCHRIJVING

- A Maatglas
- B Kandeksel
- C Kan
- D Motorlichaam
- E Messenset
- F Snelheidskeuzeknop
- G Sapfilter
- H Kabelhouder

Mocht het model van uw apparaat niet beschikken over de hiervoor beschreven hulpstukken dan kunt u deze ook apart verkrijgen bij de Technische Hulpdienst.

GEBRUIKSAANWIJZING

OPMERKINGEN VOORAFGAAND AAN HET GEBRUIK:

- Controleer dat al het verpakkingsmateriaal van het product verwijderd is.
- Reinig voor het eerste gebruik alle delen van het apparaat die met voedingsmiddelen in aanraking kunnen komen, zoals aangegeven in het onderdeel Reiniging.

MONTAGE VAN DE KAN EN HET FILTER

- Zet de kan op het voetstuk van het apparaat. Zet hiervoor de kan (C) op het voetstuk (D) zodat de uitsteeksels aan de kan samenvallen met de gleuven van het voetstuk.

- Draai de kan rechtsom totdat deze helemaal vastklikt (Fig. 1).
- Zorg ervoor dat de kan goed in het voetstuk past. Anders zal deze niet werken.
- Wilt u de mixer als een sapcentrifuge gebruiken, plaats het filter (H) dan rond het mes (E) (Fig. 2)

GEBRUIK:

- Rol het snoer helemaal af alvorens de stekker in het stopcontact te steken.
 - Controleer dat de bevestigingsring van de messen goed op de kom bevestigd werd (door ze linksom te draaien) alvorens haar in het motorlichaam te plaatsen. (Fig. 3)
 - Plaats de kom in het motorlichaam en draai rechtsom tot alles goed vast zit. Draai tot u de vergrendelingsklik hoort. (Fig. 1).
 - Snij de ingrediënten in grove stukken en doe ze in de kan met vloeistof (zonder het aangegeven maximumniveau te overschrijden).
 - Dek de kan af met het deksel en zorg ervoor dat het de kan goed afsluit.
 - Plaats de doseerdop in het deksel. (Fig. 1)
 - Steek de stekker in het stopcontact.
 - Zet het apparaat aan met de snelheidskeuzeknop.
 - Selecteer de gewenste snelheid en begin te mengen.
 - Bij gebruik in de P stand (turbo) moet men de knop vasthouden zolang men het apparaat wil laten werken (maximaal 2 minuten onafgebroken gebruik).
 - Tijdens de werking van de blender het deksel met 2 handen stevig op de kan gedrukt houden.
 - Als u meer ingrediënten wilt toevoegen, verwijder de maatbeker.
 - Voeg de ingrediënten toe en plaats de maatbeker terug.
 - Verwijder nooit het deksel wanneer de blender werkt.
 - Zet de schakelaar op de stand "0" om het apparaat uit te schakelen.
 - Om te voorkomen dat de machine te bruusk start, bevelen wij aan de machine te activeren door de snelheidskeuzeknop in de minimale stand te zetten, en vervolgens de snelheid geleidelijk te verhogen.
- ### ELEKTRISCHE SNELHEIDSCONTROLE:
- Men kan de snelheid van het apparaat onder controle houden, simpelweg door de bediening

van de snelheidscontrole in werking te stellen (F). Deze functie is erg nuttig, omdat men zo doende de snelheid aan kan passen aan de uit te voeren taak.

NA GEBRUIK VAN HET APPARAAT:

- Zet het apparaat uit door de keuzeknop op 0 te zetten.
- Trek de stekker uit het stopcontact.
- - Draai de mengkom linksom en haal de kom uit het motorlichaam.
- Reinig het apparaat.

“TURBO” FUNCTIE

- Het toestel werkt op maximumsnelheid voor een optimaal rendement.
- Selecteer de stand P en houd deze stand vast gedurende de gewenste tijd. Gebruik het apparaat nooit langer dan 2 minuten.

WERKING VAN HET FILTER

LET OP:

- Gebruik het filter nooit om producten te verwerken die heter zijn dan 80°C.
- Overbelast het filter niet.
- Controleer dat het deksel juist is geplaatst en goed gesloten is en dat de maatbeker goed op het deksel gezet is voordat u het apparaat aanzet.
- Snijd het fruit in kleine stukken voordat u ze in het filter plaatst.
- Week droge ingrediënten, zoals peulvruchten of sojabonen, voordat u ze in het filter plaatst.

GEBRUIK:

- Het filter scheidt de pitten en de huid van de vruchten van het sap.
- De kan (C) moet goed op aansluiten op het motorlichaam (A) (Fig. 1).
- Plaats het filter (G) rond het mes (D) (Fig. 2).
- Controleer dat de gleuven van het filter goed aansluiten op de randen van het inwendige van de kan van de mixer.
- Plaats het deksel op de kan.
- **WAARSCHUWING:** Controleer dat het deksel van de kan zodanig geplaatst is dat het sap door het filter van het deksel uitgeschonken kan worden.
- Snijd het fruit in kleine stukken en week droge ingrediënten voordat u ze in het filter plaatst.

- Plaats de ingrediënten in het filter en schenk water of een andere vloeistof in de kan via de opening in het deksel.
- Plaats de maatbeker op het deksel (Afb. 1).
- Steek de stekker in het stopcontact.
- Selecteer de gewenste snelheid en begin te mixen.
- **OPMERKING:** Als u een grote hoeveelheid ingrediënten verwerkt, bevelen we aan niet alle ingrediënten tegelijkertijd in het filter te plaatsen. Begin met een kleine hoeveelheid en laat het apparaat enige seconden werken. Zet het apparaat weer uit en voeg een kleine hoeveelheid toe, zonder de bovenrand van de zeef te overstijgen. Herhaal deze procedure totdat u alle ingrediënten heeft verwerkt. Laat het deksel van de kan van de mixer altijd zitten zolang het apparaat functioneert.

NA GEBRUIK VAN HET FILTER:

- Zet het apparaat uit en koppel de kan los van het motorlichaam.
- Schenk het sap uit via de mond van de kan zonder het deksel, de maatbeker of het filter te verwijderen. Controleer dat het deksel van de kan zodanig geplaatst is dat het sap door het filter van het deksel uitgeschonken kan worden.
- Reinig het filter onmiddellijk na gebruik.

REINIGING

- Trek de stekker uit het stopcontact en laat het apparaat afkoelen alvorens het te reinigen.
- Maak het apparaat schoon met een vochtige doek met een paar druppels afwasmiddel en droog het daarna goed af.
- Gebruik geen oplosmiddelen of producten met een zure of basische pH zoals bleekwater, noch schuurmiddelen, om het apparaat schoon te maken.
- Zorg ervoor dat er geen water of andere vloeistof binnendringt via de ventilatie-openingen, om schade aan de functionele delen in het inwendige van het apparaat te voorkomen.
- Dompel het apparaat niet onder in water of een andere vloeistof en houd het niet onder de kraan.
- Wees extra voorzichtig met de messen tijdens het schoonmaken, want deze zijn zeer scherp.
- Het is raadzaam om het apparaat geregeld schoon te maken en om alle voedselresten te verwijderen.

- De volgende onderdelen mogen met warm zeepsop schoongemaakt worden of in de vaatwasser geplaatst worden (op een zacht wasprogramma):
 - Kan (zonder de bijbehorende messen).
 - Filter.
 - Het deksel van de kan
 - Maatglas.
- Plaats de schoongemaakte delen zodanig in de vaatwasser of het afdroiprek dat het water makkelijk kan weglopen.
- Droog alle onderdelen goed af alvorens het apparaat opnieuw te monteren en op te bergen.

ZELFREINIGINGSFUNCTIE:

- Doe warm water en een kleine hoeveelheid vloeibare zeep in de kan.
- Selecteer de Turbo functie.

AFNEEMBARE MESSEN VOOR EEN EFFECTIEVE REINIGING (DIT GELDT ENKEL VOOR DE KOMMIXER):

- Draai de bevestigingsring van het mes los door deze rechtsom te draaien. (Fig. 3)
- Verwijder de bevestigingsring, het mes en de afdichtingsring en maak de onderdelen schoon.
- Plaats de messen na reiniging terug en draai de bevestigingsring in tegengestelde richting vast.

STORINGEN EN REPARATIE

- Breng het apparaat bij storing naar een erkende Technische Dienst. Probeer het apparaat niet zelf te demonteren of te repareren, want dit kan gevaarlijk zijn.

VOOR EU-VERSIES VAN VAN HET PRODUCT EN/OF INDIEN VAN TOEPASSING IN UW LAND:

ECOLOGIE EN HERGEBRUIK VAN HET PRODUCT

- Het verpakkingsmateriaal van dit apparaat is geschikt voor inzameling, classificatie en hergebruik. U kunt dit materiaal wegwerpen in de openbare afvalcontainers die voor de desbetreffende typen materiaal zijn bestemd.
- Het product bevat geen stoffen in concentraties die als schadelijk voor het milieu beschouwd kunnen worden.



Dit symbool betekent dat u het product aan het eind van zijn levenscyclus moet afgeven aan een erkende afvalverwerker voor de gescheiden verwerking van Afgedankte Elektrische en Elektronische Apparatuur (AEEA).

Dit apparaat voldoet aan de laagspanningsrichtlijn 2014/35/EU, de richtlijn 2014/30/EU met betrekking tot elektromagnetische compatibiliteit, de richtlijn 2011/65/EU met betrekking tot beperkingen in de toepassing van bepaalde gevaarlijke stoffen in elektrische en elektronische apparaten en de richtlijn 2009/125/EG met betrekking tot de eisen inzake het ecologisch ontwerp van energie-gerelateerde producten.

Vážený zákazník / Vážená zákaznice,

Velmi vám děkujeme, že jste se rozhodl/a pro zakoupení výrobku značky SOLAC.

Díky technologii, designu, typu provozu a skutečnosti, že produkt převyšuje nejpřísnější standardy kvality, zaručuje plně uspokojivé používání a dlouhou životnost.

BEZPEČNOSTNÍ UPOZORNĚNÍ A DOPORUČENÍ

- Před zapnutím přístroje si pečlivě přečtěte tento návod k používání a uschovejte ho pro budoucí konzultace. Nedodržení pokynů tohoto návodu může mít za následek nehodu.
- Před použitím očistěte části produktu, které budou ve styku s potravinami, jak je uvedeno v části věnované čištění.
- Tento přístroj nesmí používat děti. Přístroj a kabel udržujte mimo dosah dětí.
- Přístroj může být použit lidmi s omezenými fyzickými, smyslovými a mentálními schopnostmi nebo nedostatkem zkušeností a znalostí, pokud jsou pod dohledem nebo pokud dostali instruktáž o bezpečném používání přístroje a pokud jsou si vědomi možného nebezpečí.
- Tento přístroj není hračka. Děti byste měli mít pod dozorem, nehrají-li si se zařízením.
- Zachovejte opatrnost, pokud se lije horká kapalina do strojeku na přípravu a zpracování potravin nebo do mixéru, protože může vystříknout ze spotřebiče vlivem náhlého varu.
- Čepele jsou ostré a mohly by způsobit zranění, buďte opatrní a vyhýbejte se přímému kontaktu s řeznými hranami čepelí.
- Věnujte zvláštní pozornost při manipulaci s čepelimi během montáže a demontáže, vyprazdňování nádoby a během čištění.
- Vždy přístroj vypněte a odpojte od napájení, je-li ponechán bez dozoru a před výměnou příslušenství nebo přiblížením se k částem, které se pohybují v provozu, montáží, demontáží a čištěním.
- Pokud dojde k poškození konektoru k el. síti, musí být vyměněn, vezměte přístroj do autorizovaného servisu. Abyste předešli možnému nebezpečí, nepokoušejte se sami rozebrat nebo opravovat přístroj.
- Tento přístroj je určen pouze pro domácí použití, ne pro profesionální nebo průmyslové použití.

- Před připojením přístroje ke zdroji napájení se ujistěte, že napětí uvedené na štítku zařízení odpovídá síťovému napětí.
- Přístroj zapojte do elektrické zásuvky s minimálním příkonem 10A.
- Zástrčka přístroje musí správně sedět v zásuvce elektrické sítě. Nemanipulujte se zástrčkou. Nepoužívejte adaptéry zástrčky.
- Přístroj postavte a udržujte na plochem a stabilním povrchu.
- Zařízení nepoužívejte, pokud je poškozený kabel nebo zástrčka.
- Pokud dojde k poškození některého z krytů přístroje, okamžitě ho odpojte z elektrické sítě, abyste předešli elektrickému zkratu.
- Nepoužívejte přístroj, pokud vám upadl na zem, pokud jsou na něm patrné viditelné známky poškození nebo má-li nějaký únik.
- Netahejte za elektrický kabel. Nikdy nepoužívejte kabel ke zvedání přístroje, jeho přenášení nebo k vytažení ze zásuvky.
- Neohýbejte, či jinak nepoškozujte napájecí kabel.
- Kontrolujte stav napájecího kabelu. Poškozené nebo zapletené kabely zvyšují riziko úrazu elektrickým proudem.
- Nenechávejte přístroj vystaven dešti nebo vlhkosti. Pokud se do přístroje dostane voda, vzniká zvýšené riziko úrazu elektrickým proudem.
- Nedotýkejte se zástrčky mokřkýma rukama.
- Musí se přijmout všechna nezbytná opatření, aby se zabránilo náhodnému spuštění spotřebiče.
- Před použitím přístroje zajistěte, že je čepel správně upevněna na svém místě.
- Při provozu se nedotýkejte žádných pohyblivých částí přístroje.
- Buďte opatrní poté, co jste přístroj zastavili, protože čepel/e bude pokračovat v pohybu vlivem vlastní mechanické setrvačnosti.
- Nepoužívejte přístroj, pokud vypínač zapnutí a vypnutí „on/off“ nefunguje.
- Při používání přístrojem nepohybujte.
- Nepoužívejte přístroj, pokud je vykllopený nahoru a nelze jím otočit.
- Nevyplínejte přístroj, když je v provozu, nebo připojen k elektrické síti.
- Nepřetěžujte pracovní kapacitu přístroje.
- Respektujte ukazatel maximální (MAX) hladiny.
- Při použití horké tekutiny neplňte skleněnou nádobu více než do poloviny. Při mixování horké tekutiny ve skleněné nádobě, na přepínači rychlosti vždy vyberte nejpomalejší rychlost.
- Tento přístroj skladujte mimo dosah dětí a / nebo osob s omezenými fyzickými, smyslovými nebo duševními schopnostmi či osob, které nebyly obeznámeny s jeho používáním.
- NIKDY nevkládejte horké nebo vařící potraviny do nádoby, může to způsobit popáleniny během zpracovávání. Prudké teplotní kontrasty by mohly nádobu také poškodit.
- Používejte přístroj a jeho příslušenství a nástroje v souladu s těmito pokyny, s přihlédnutím k pracovním podmínkám a práci, kterou je nutné vykonat. Použití přístroje k jiným účelům, než pro které byl určen může vést k nebezpečným situacím.
- Nikdy nepoužívejte kapaliny, které jsou vroucí, nebo složky, jejichž teplota přesahuje 80 ° C.
- Před spuštěním přístroje zkontrolujte, zda je víko řádně uzavřeno.
- Přístroj v provozu nenechávejte nikdy bez dozoru.
- Není-li spotřebič v provozu, nikdy jej nenechávejte připojen a bez dozoru. To šetří energii a prodlužuje životnost spotřebiče.
- Nepoužívejte přístroj déle než 2minuty v kuse. V případě provozu v cyklech; nechte spotřebič odpočinout po dobu nejméně 30sekund mezi jednotlivými cykly. Za žádných okolností nepoužívejte zařízení déle, než je nutné.

POUŽÍVÁNÍ A PÉČE O PŘÍSTROJ:

- Před každým použitím plně rozviňte napájecí kabel.
- Nepoužívejte přístroj, pokud není příslušenství správně namontováno.
- Nepoužívejte přístroj pokud je příslušenství k němu připojené vadné. Okamžitě je/ji vyměňte.
- Nepoužívejte spotřebič, pokud je skleněná nádoba prázdná.
- Chcete-li rozdrtit led, nevkládejte současně více než 10 kostek. Chcete-li přidat další led, vyjměte odměrku a vložte kostky jednu po druhé.
- Do spotřebiče nevkládejte mražené produkty nebo potraviny, které obsahují kosti.
- UPOZORNĚNÍ: Nepoužívejte přístroj, pokud je sklo nádoby prasklé nebo rozbité.

PROVOZ:

- Jakékoli zneužití nebo nedodržení tohoto návodu k použití znamená ztrátu záruky a odpovědnosti výrobce.

POPIS

- A Odměrka
- B Víko
- C Pracovní nádoba
- D Tělo motoru
- E Sada nožů
- F Přepínač rychlosti
- G Filtr pro ovocné šťávy
- H Navíječ kabelu

Pokud model vašeho přístroje výše popsané příslušenství nezahrnuje, může být také zakoupeno odděleně přes technicky asistenční službu.

NÁVOD K POUŽITÍ**PŘED POUŽITÍM:**

- Ujistěte se, že veškeré obaly produktu byly odstraněny.
- Před prvním použitím produktu vyčistěte části, které budou v kontaktu s potravinami způsobem popsaným v části věnované čištění.

MONTÁŽ NÁDOBY A FILTRU:

- Nasadte nádobu na hlavní tělo přístroje. Uděláte to tak, že umístíte nádobu (C) přes tělo (B) tak, aby výstupky z nádoby byly zarovnané s drážkami těla.
- Otáčejte nádobu ve směru hodinových ručiček, dokud není dobře připevněna (Fig. 1).
- Ujistěte se, že je nádoba na tělo připevněna správně, jinak nebude možné přístroj zapnout.
- Pokud byste chtěli použít mixér jako odšťavňovač, vložte filtr (G) na čepel (E) (Fig. 2)

POUŽITÍ:

- Před tím, než kabel zapojíte do zásuvky, zcela jej rozviňte.
- Před nasazením těla motoru zajistěte, aby byl upevňovací kroužek kotouče správně upevněn na nádobě (otočením proti směru hodinových ručiček). (Fig. 3)
- Umístěte nádobu na motorovou jednotku; otočte ve směru hodinových ručiček, dokud nezapadne na místo. (Fig. 1).

- Vložte ingredience, poté, co jste je nejprve nakrájeli na malé kousky, do skleněné nádoby s tekutinou (nepřekračujte maximální značku).
- Položte víko na nádobu a ujistěte se, že je správně upevněno na svém místě.
- Vložte odměrku do víka (Fig. 1)
- Připojte spotřebič do sítě.
- Vyberte požadovanou rychlost a začněte mixovat.
- Rychlost P (poloha pro turbo) Držte ho v této poloze tak dlouho, jak chcete, aby přístroj pokračoval v provozu (maximálně 2 minuty nepřetržitého provozu).
- Během provozu pevně oběma rukama přidržujte víko.
- Pokud chcete přidat více ingrediencí vytáhněte odměrku.
- Přidejte další ingredience a vraťte odměrku zpět.
- Během činnosti NIKDY neodstraňujte víko.
- Abyste přístroj zastavili, nastavte rychlost zpět do polohy "0".
- Aby se zabránilo prudkému spuštění ventilátoru, je vhodné začít od nejnižší polohy rychlosti a poté, co byl ventilátor spuštěn, postupně zvyšovat rychlost do požadované polohy.

ELEKTRONICKÝ REGULÁTOR RYCHLOSTI:

- Rychlost spotřebiče lze regulovat pomocí regulátoru rychlosti (F). Tato funkce je velmi užitečná, protože umožňuje přizpůsobit rychlost zařízení druhu práce, kterou je třeba provést.

PO DOKONČENÍ PRÁCE S PŘÍSTROJEM:

- Zastavte spotřebič posunutím voliče do polohy 0.
- Zařízení odpojte od napájení.
- Otočte míchací nádobu proti směru hodinových ručiček a vyjměte ji z těla motoru.
- Přístroj vyčistěte.

FUNKCE "TURBO"

- Přístroj pracuje v nejvyšší rychlosti, aby bylo dosaženo optimálního výkonu.
- Vyberte rychlost P a držte v této poloze tak dlouho, jak je potřeba. Ne více než 2 minuty najednou.

FUNKCE FILTRU**BEZPEČNOSTNÍ OPATŘENÍ:**

- Nikdy nepoužívejte filtr ke zpracování přísad, které jsou teplejší než 80°C.

- Nikdy nepřepíchněte filtr.
- Před zapnutím přístroje se vždy ujistěte, že víko je řádně nasazeno a odměrka je správně vložena do víka.
- Ovoce nejprve rozkrájejte na malé kousky a teprve pak ho vkládejte do filtru.
- Suché přísady, jako jsou například luštěniny nebo sojové boby, před vložením do filtru namočte.

POUŽITÍ:

- Filtr zabraňuje tomu, aby se slupky a jádra ovoce smíchaly s nápojem.
- Jakmile je nádoba (C) správně nasazena na tělo motoru (A) (Fig. 1).
- Umístěte filtr kolem nože (G) (Fig. 2).
- Ujistěte se, že otvory na filtru dokonale zapadají do pouzder na nádobce mixéru.
- Umístěte víko na nádobu.
- **POZNÁMKA:** Ujistěte se, že víko položíte na nádobu tak, aby byl nápoj podáván přes filtr ve víku.
- Před vložením do filtru, ovoce rozkrájejte na malé kousky a suché přísady namočte.
- Přísady vložte do filtru a do nádoby nalijte vodu nebo jinou kapalinu přes otvor ve víku.
- Vložte odměrku do víka (obr. 1).
- Připojte spotřebič do sítě.
- Vyberte požadovanou rychlost a začněte mixovat.
- **POZNÁMKA:** Při zpracovávání velkého množství se doporučuje do filtru nevkládat všechny přísady najednou. Začněte s malým množstvím a nechte přístroj běžet několik sekund. Potom přístroj vypněte a přidejte další malé množství, aniž byste přeplnili horní část síta. Opakujte tento postup, dokud nebudou zpracovány všechny přísady. Během provozu vždy ponechte víko nasazené na nádobě.

PO UKONČENÍ POUŽÍVÁNÍ FILTRU:

- Vypněte přístroj a vyjměte nádobu z těla motoru.
- Servírujte nápoj přes otvor nádoby, aniž byste museli odstranit víko, odměrku nebo filtr. Ujistěte se, že víko položíte na nádobu tak, aby byl nápoj podáván přes filtr ve víku.
- Po použití filtr vyčistěte.

ČIŠTĚNÍ

- Odpojte přístroj od elektrické sítě a nechte jej vychladnout před zahájením jakéhokoliv čištění.
- Zařízení vyčistěte vlhkou utěrkou s několika kapkami čistícího prostředku a poté vysušte.
- Pro čištění přístroje nepoužívejte rozpouštědla nebo produkty s velmi kyselým nebo zásaditým pH faktorem, jako například bělidlo nebo abrazivní produkty.
- Nedovolte, aby se voda nebo jiná tekutina dostala do větracích otvorů, aby nedošlo k poškození vnitřních částí přístroje.
- Přístroj neponořujte do vody ani jiné kapaliny, neumísťujte pod tekoucí vodu.
- Během procesu čištění, věnujte zvláštní pozornost čepelím, protože jsou velmi ostré.
- Doporučuje se spotřebič pravidelně čistit a odstranit všechny zbytky potravin.
- Tyto části se mohou mýt v myčce na nádobí (zvolte program pro šetrné mytí):
 - Nádoba (bez čepelí).
 - odstranitelný filtr;
 - Víko.
 - Odměrka.
- Poloha pro vyprazdňování/sušení předmětů umývatelných v myčce nebo v umyvadle musí umožňovat snadný odtok vody.
- Poté před montáží a skladováním všechny části vysušte.

FUNKCE SAMOČIŠTĚNÍ:

- Nádobu naplňte malým množstvím tekutého mycího prostředku a vody.
- Zvolte funkci "Turbo".

VYJÍMATELNÉ ČEPELE PRO EFEKTIVNÍ ČIŠTĚNÍ (POUZE MIXÉRY S NÁDOBOU)

- Uvolněte upevňovací kroužek nože jeho otočením ve směru hodinových ručiček. (Fig. 3)
- Upevňovací kroužek, nože a těsnicí kroužek odstraňte a vyčistěte.
- Po vyčištění, vraťte čepel zpět a otočte upevňovací kroužek v opačném směru.

NESPRÁVNÉ FUNGOVÁNÍ A OPRAVA

- Pokud se objeví nějaký problém, zanechte přístroj do autorizovaného technického servisu. Nepokoušejte se přístroj rozebrat nebo opravovat bez odborné pomoci, může to být nebezpečné.

PRO VERZE PRODUKTŮ PRO EU A/NEBO V PŘÍPADĚ, ŽE TO VYŽADUJE VAŠE ZEMĚ:**EKOLOGIE A RECYKLOVATELNOST PRODUKTU**

- Materiály použité k zabalení tohoto přístroje jsou zahrnuty v souboru, klasifikaci a recyklačním systému. Pokud chcete tyto materiály zlikvidovat, použijte příslušně označené veřejné kontejnery pro každý typ materiálu.
- Produkt neobsahuje koncentrace látek, které by mohly být považovány za škodlivé pro životní prostředí.

Tento symbol znamená, že po skončení životnosti přístroje je třeba tento zanést na autorizované místo pro oddělený sběr a recyklaci odpadních elektrických a elektronických zařízení (OEEZ).



Tento přístroj je v souladu se směrnicí 2014/35/EU o nízkém napětí, směrnicí 2014/30/EU o elektromagnetické kompatibilitě, směrnicí 2011/65/EU o omezení používání některých nebezpečných látek v elektrických a elektronických zařízeních a směrnicí 2009/125/ES o požadavcích na ekodesign výrobků spojených se spotřebou energie.

Szanowny Kliencie,

Serdecznie dziękujemy za zdecydowanie się na zakup sprzętu gospodarstwa domowego marki SOLAC.

Jego technologia, forma i funkcjonalność, jak również fakt, że spełnia on wszelkie normy jakości, dostarczy Państwu pełnej satysfakcji przez długi czas.

PORADY I OSTRZEŻENIA DOTYCZĄCE BEZPIECZEŃSTWA

- Przeczytać uważnie instrukcję przed uruchomieniem urządzenia i zachować ją w celu późniejszych konsultacji. Niedostosowanie się i nieprzestrzeganie niniejszych instrukcji może doprowadzić do wypadku.
- Przed pierwszym użyciem należy umyć wszystkie części urządzenia, które mogą mieć kontakt z pokarmami, postępując zgodnie z instrukcją.
- Dzieci nie powinny używać tego urządzenia. Konserwacja urządzenia i podłączanie go do sieci nie mogą być wykonywane przy dzieciach.
- Urządzenie może być używane przez osoby niezapoznane z tego typu produktem, osoby niepełnosprawne, tylko i wyłącznie pod kontrolą dorosłych zapoznanym z tego typu sprzętem.
- To urządzenie nie jest zabawką. Dzieci powinny pozostać pod czujną opieką w celu zagwarantowania iż nie bawią się urządzeniem.
- Należy uważać podczas wlewania gorących płynów do robota kuchennego lub blendera, gdyż mogą być one wydalone z nich z powodu nagłego uwolnienia się pary.
- Noże są ostre i mogą zranić użytkownika. Należy obchodzić się z nimi bardzo ostrożnie i unikać bezpośredniego kontaktu.
- Należy zwrócić szczególną uwagę na bezpieczeństwo podczas czyszczenia, rozkładania, montażu noży lub dzbanka.
- Wyłączać urządzenie z prądu, jeśli nie jest ono używane i przed przystąpieniem do jakiegokolwiek czyszczenia
- W razie awarii zanieść urządzenie do autoryzowanego Serwisu Technicznego. Nie próbować rozbierać urządzenia ani go naprawiać, ponieważ może to być niebezpieczne.
- Urządzenie to zaprojektowane zostało wyłącznie do użytku domowego, a nie do użytku profesjonalnego czy przemysłowego.

- Przed podłączeniem urządzenia do sieci, sprawdzić czy napięcie wskazane na tabliczce znamionowej odpowiada napięciu sieci.
- Podłączać urządzenie do sieci elektrycznej o sile co najmniej 10 amperów.
- Wtyczka urządzenia powinna być zgodna z podstawą elektryczną gniazdka. Nigdy nie modyfikować wtyczki. Nie używać przejściówek dla wtyczki.
- Urządzenie powinno być ustawiane i używane na powierzchni płaskiej i stabilnej.
- Nie używać urządzenia, gdy kabel elektryczny lub wtyczka jest uszkodzona.
- Jeśli popęka jakiś element obudowy urządzenia, natychmiast wyłączyć urządzenie z prądu, aby uniknąć porażenia prądem.
- Nie używać urządzenia, jeśli ono upadło czy kiedy występują widoczne oznaki uszkodzenia, albo jeśli istnieją wycieki.
- Nie napinać elektrycznego kabla połączeń. Nie używać nigdy kabla elektrycznego do podnoszenia, przenoszenia ani wyłączania urządzenia.
- Nie pozostawiać, by kabel elektryczny podłączenia został schwytyany lub pomarszczony.
- Sprawdzić stan elektrycznego kabla połączeń. Uszkodzone czy zaplątane kable zwiększają ryzyko porażenia prądem.
- Nie wystawiać urządzenia na deszcz ani narażać na warunki wilgotności. Woda, która dostanie się do urządzenia zwiększy ryzyko porażenia prądem.
- Nie dotykać wtyczki mokrymi rękoma.
- Należy przestrzegać środków ostrożności, by zapobiegać niezamierzonemu włączeniu urządzenia.
- Przed użyciem urządzenia zapewnić się, czy żyłtka/i są dobrze zamocowane w urządzeniu.
- Nie dotykać ruchomych części urządzenia, kiedy jest ono w trakcie działania.
- Należy zachować ostrożność po wyłączeniu urządzenia, gdyż na podstawie inercji mechanicznej noże będą się dalej obracały.
- Nie stosować urządzenia, jeśli zamocowane do niego akcesoria posiadają wady. Należy je wówczas natychmiast wymienić.
- Nie używać urządzenia z pustym dzbanem.
- Nie używać urządzenia, jeśli nie działa przycisk włączania ON/OFF.
- Nie ruszać urządzenia w czasie jego działania.
- Nie należy używać urządzenia, gdy jest przechylone ani do góry dnem.
- Nie obracać urządzenia, kiedy jest ono w użyciu lub kiedy jest podłączone do sieci.
- Nie przeciążać urządzenia ponad dopuszczalne normy wydajności pracy.
- Nie przekraczać poziomu MAX.
- Przy pracy z gorącymi płynami nie przekraczać połowy pojemności dzbanka i zawsze używać najniższej prędkości.
- Przechowywać urządzenie w miejscu niedostępnym dla dzieci i/lub osób o ograniczonych zdolnościach fizycznych, dotykowych lub mentalnych oraz nie posiadających doświadczenia lub znajomości tego typu urządzeń.
- NIGDY nie wlewaj gorących lub gotujących się pokarmów do dzbanka, gdyż mogłyby spowodować oparzenia w czasie procesowania. Ponadto gwałtowne zmiany temperatury mogłyby spowodować uszkodzenie dzbanka.
- Urządzenie i jego akcesoria należy używać zgodnie z powyższą instrukcją obsługi, używanie go do innych celów niż opisane może powodować niebezpieczeństwo. Nie należy używać go do innych celów niż przeznaczony, gdyż może to spowodować zagrożenie dla zdrowia.
- Nigdy nie używać płynów wrzących lub składników, których temperatura przekracza 80°C
- Przed włączeniem urządzenia sprawdzić, czy pokrywa jest dokładnie zamknięta.
- Nie pozostawiać nigdy urządzenia podłączonego i bez nadzoru. W ten sposób zaoszczędzi się energię i przedłuży okres użytkowania urządzenia.
- Nie należy używać przez więcej niż 2 minuta. W przypadku realizowania cykli należy zawsze przestrzegać okresów spoczynku pomiędzy cyklami, minimum 30sekund.. Nie zaleca się pracowania w urządzeniem dłużej niż to konieczne.

UŻYWANIE I KONSERWACJA:

- Przed każdym użyciem, rozwinąć całkowicie przewód zasilania urządzenia.
- Nie używać urządzenia jeśli jego akcesoria lub filtry nie są odpowiednio dopasowane.
- Aby pokruszyć lód, nie wkładać więcej niż 10 kostki lodu na raz. Jeśli chcemy dotożyć więcej lodu, należy usunąć kielich z miarką i włożyć kostki lodu jedna po drugiej.

- Nie wolno używać urządzenia do mielenia produktów zamrożonych lub kości.
- **OSTRZEŻENIE** Nie należy używać urządzenia, jeśli szkło drzwi jest pęknięte lub zniszczone.

SERWIS TECHNICZNY:

- Wszelkie niewłaściwe użycie lub niezgodne z instrukcją obsługi może doprowadzić do niebezpieczeństwa, anulując przy tym gwarancję i odpowiedzialność producenta.

OPIS

- A Pojemnik dozujący
- B Pokrywa dzbanka
- C Dzbanek
- D Korpus Silnika
- E Zestaw ostrzy
- F Wybór prędkości
- G Filtr do soku
- H Zwijacz kabla

W przypadku, jeśli model Państwa urządzenia nie posiada opisanych powyżej akcesoriów, te można również nabyć osobno w Serwisie Technicznym.

SPOSÓB UŻYCIA

UWAGI PRZED UŻYCIEM:

- Upewnić się, że z opakowania zostały wyjęte wszystkie elementy urządzenia.
- Przed pierwszym użyciem należy umyć wszystkie części urządzenia, które mogą mieć kontakt z pokarmami, postępując zgodnie z instrukcją.

ZAMONTOWANIE DZBANKA I FILTRA

- Nałożyć dzbanek na główny korpus. W tym celu umieścić dzbanek (C) na korpusie (D) tak, aby elementy wystające z dzbanka wpasowały się w szczeliny korpusu.
- Obrócić dzbanek zgodnie z ruchem wskazówek zegara aż wpasuje się idealnie (Fig. 1).
- Upewnić się, że dzbanek wpasował się idealnie w korpus, w przeciwnym razie urządzenie się nie uruchomi.
- Jeśli chcesz użyć miksera jako sokowirówki, należy umieścić filtr (G) wokół noża (E) (Fig. 2)

SPOSÓB UŻYCIA:

- Całkowicie rozwinąć kabel przed podłączeniem urządzenia.
- Przed założeniem dzbanka, upewnić się, że pierścień mocowania noży jest dobrze zamocowany do dzbanka (wystarczy dokręcić go w kierunku przeciwnym do wskazówek zegara) (Fig. 3)
- Przekręcić dzbanek zgodnie ze wskazówkami zegara, aż do usłyszenia kliknięcia i zablokowania dzbanka. (Fig.1).
- Włożyć składniki, po uprzednim ich pokrojeniu w kawałki, do dzbanka (nie przekraczać znaku poziomu maksymalnego).
- Przykryć dzbanek pokrywą, upewniając się, że jest właściwie założona.
- Umieścić naczynie dozujące na pokrywie (Fig. 1)
- Podłączyć urządzenie do prądu.
- Wyłączyć urządzenie za pomocą przycisku ON/OFF.
- Wybrać prędkość i włączyć urządzenie.
- Prędkość P (pozycja turbo), należy ją utrzymać tak długo, jak długo chcemy przedłużyć funkcjonowanie urządzenia (maksymalnie 2 minuty ciągłego funkcjonowania).
- W czasie funkcjonowania należy mocno, dwoma rękami, przytrzymać pokrywę.
- Aby dodać więcej składników, zdjąć pojemnik dozujący.
- Dodać składniki i ponownie umieścić pojemnik.
- Nigdy nie należy usuwać pokrywy w trakcie użytkowania.
- Aby zatrzymać urządzenie wybrać pozycję "0".
- Aby zapobiec zbyt gwałtownemu uruchomieniu, zalecamy uruchomienie za pomocą przełącznika mocy, ustawiając go w pozycji minimalnej i stopniowo, zwiększając stopniowo prędkość, po uruchomieniu urządzenia.

ELEKTRONICZNA KONTROLA PRĘDKOŚCI:

- Moc urządzenia może być regulowana po prostu poprzez zmianę w regulatorze mocy (F). Funkcja ta jest niezwykle użyteczna, jako że pozwala dostosować moc urządzenia do rodzaju wykonywanej pracy.

PO ZAKOŃCZENIU KORZYSTANIA Z URZĄDZENIA:

- Wyłączyć urządzenie, przekręcając pokrętko wyboru mocy na zero.
- Wyłączyć z sieci elektrycznej.

- Przekręć dzbanek w kierunku przeciwnym do ruchu wskazówek zegara i zdejmij go z korpusu silnika.
- Wyczyść urządzenie.

FUNKCJA TURBO:

- Urządzenie działa z maksymalną prędkością w celu osiągnięcia optymalną wydajność.
- Wybrać prędkość P i utrzymać tę pozycję tak długo, jak sobie tego życzymy. Nie należy używać przez więcej niż 2 minuta.

DZIAŁANIE FILTRU

ŚRODKI OSTROŻNOŚCI:

- Nigdy nie używać filtra do przetwarzania składników w temperaturze powyżej 80°C.
- Nigdy nie obciążać nadmiernie filtra.
- Przed włączeniem urządzenia zawsze upewnić się, że pokrywa jest dobrze zamknięta/umieszczona i naczynie z miarą jest dobrze zamontowane na pokrywie.
- Pociąć owoc na małe kawałki przed umieszczeniem go w filtrze.
- Namoczyć suche składniki, takie jak warzywa strączkowe lub ziarna soi, przed wprowadzeniem ich do filtra.

SPOSÓB UŻYCIA:

- Filtra zapobiega przed przedostaniem się pestek i skórek owoców do soku.
- Po odpowiednim zamocowaniu dzbanka (C) w korpusie silnika (A) (Fig. 1).
- Umieścić filtr (G) wokoło ostrza (D) (Fig. 2).
- Upewnić się, że szczeliny filtra zachodzą idealnie na wewnętrzne dzbanka blendera.
- Umieścić pokrywę na dzbanku.
- UWAGA: Zamontować pokrywę na dzbanku w taki sposób, że będzie możliwe uzyskanie soku poprzez filtr pokrywy.
- Pokroić owoc na drobne kawałki lub namoczyć suche składniki przed wprowadzeniem ich do filtra.
- Umieścić składniki w filtrze i włączyć wodę lub inny płyn do dzbanka poprzez otwór w pokrywie.
- Umieścić naczynie z miarą na pokrywie (Fig. 1).
- Podłączyć urządzenie do prądu.
- Wybrać prędkość i włączyć urządzenie.
- UWAGA: Kiedy będzie przetwarzana duża ilość, zalecamy, aby nie wkładać wszystkich składników na raz do filtra. Należy rozpocząć od małej ilości i pozostawić urządzenie, aby

działa przez kilka sekund. Następnie wyłączyć urządzenie i dodać kolejną małą ilość, nie przekraczając górnej części sitka. Powtarzać tę czynność aż do momentu przetworzenia wszystkich składników. Należy zawsze pozostawić pokrywę dzbanka na blenderze podczas, gdy on działa.

PO ZAKOŃCZENIU UŻYWANIA FILTRA:

- Wyłączyć urządzenie i ściągnąć dzbanek z korpusu silnika.
- Nalewać sok przez rurkę dzbanka, bez zdejmowania pokrywy, naczynia z miarką ani też filtra. Zamontować pokrywę na dzbanku w taki sposób, że będzie możliwe serwowanie soku poprzez filtr pokrywy.
- Należy umyć filtr zaraz po jego użyciu.

CZYSZCZENIE

- Odłączyć urządzenie z sieci i pozostawić aż do ochłodzenia przed przystąpieniem do jakiegokolwiek czyszczenia.
- Czyścić urządzenie wilgotną szmatką zmoczoną kilkoma kroplami płynu i następnie osuszyć.
- Nie używać do czyszczenia urządzenia rozpuszczalników, produktów z czynnikiem PH takich jak chlor, ani środków żrących.
- Nie dopuścić do przedostania się wody ni innej cieczy do otworów wentylacyjnych, aby uniknąć uszkodzeń części mechanicznych znajdujących się we wnętrzu urządzenia.
- Nie zanurzać urządzenia w wodzie ni innej cieczy, nie wkładać pod kran.
- W trakcie czyszczenia, należy szczególnie uważać na noże, ponieważ są one bardzo ostre.
- Zaleca się regularne czyszczenie urządzenia i usuwanie z niego pozostałości produktów żywnościowych.
- Poniższe części można myć w ciepłej wodzie z mydłem lub w zmywarce (ustawiając najniższy program):
 - Dzbaneł (bez swoich ostrzy).
 - Filtr.
 - Pokrywa dzbanka
 - Pojemnik dozujący
- Po myciu ręcznym lub w zmywarce, należy umieścić części w taki sposób, aby woda spłynęła z nich bez przeszkód.
- Wysuszyć wszystkie elementy przed ponownym montażem.

FUNKCJA SAMOCZYSZCZENIA:

- Włąć do dzbanka ciepłą wodę i niewielką ilość płynu do mycia.
- Wybrać przerywanie funkcję „turbo”.

WYJMOWANE OSTRZA W CELU SKUTECZNEGO CZYSZCZENIA (JEDYNIEM Z MIKSEREM Z DZBANKIEM):

- Poluźnij pierścień mocujący noże przekręcając go kierunku zgodnym z ruchem wskazówek zegara. (Fig.3).
- Wyjmij pierścień mocujący, noże, uszczelkę i rozpocznij czyszczenie.
- Po oczyszczeniu należy z powrotem umieścić noże i zaciśnąć pierścień przekręcając go w odwrotnym kierunku.

NIEPRAWIDŁOWOŚCI I NAPRAWA

- W razie awarii zanieść urządzenie do autoryzowanego Serwisu Technicznego. Nie próbować rozbierać urządzenia ani go naprawiać, ponieważ może to być niebezpieczne.

DLA URZĄDZEŃ WYPRODUKOWANYCH W UNII EUROPEJSKIEJ I W PRZYPADKU WYMAGAŃ PRAWNYCH OBOWIĄZUJĄCYCH W DANYM KRAJU:**EKOLOGIA I ZARZĄDZANIE ODPADAMI**

- Materiały, z których wykonane jest opakowanie tego urządzenia, znajdują się w ramach systemu zbierania, klasyfikacji oraz ich odzysku. Jeżeli chcecie Państwo się ich pozbyć, należy umieścić je w kontenerze przeznaczonym do tego typu materiałów.
- Produkt nie zawiera koncentracji substancji, które mogłyby być uznane za szkodliwe dla środowiska.



Symbol ten oznacza, że jeśli chcecie się Państwo pozbyć tego produktu po zakończeniu okresu jego użytkowania, należy go przekazać przy zastosowaniu określonych środków do autoryzowanego podmiotu zarządzającego odpadami w celu przeprowadzenia selektywnej zbiórki Odpadów Urządzeń Elektrycznych i Elektronicznych (WEEE).

Urządzenie spełniające wymogi Ustawy 2014/35/EC o Niskim Napięciu, Ustawy 2014/30/EC o Zgodności Elektromagnetycznej, Ustawy 2011/65/EC o gospodarce odpadami elektrycznymi i elektronicznymi i ustawy 2009/125/EC o urządzeniach konsumujących energię.

Vážený zákazník,

Ďakujeme vám, že ste sa rozhodli zakúpiť si tento produkt značky SOLAC.

Dlhá životnosť tohto výrobku je zaručená vďaka technológii, dizajnu, prevádzke a skutočnosti, že tento produkt prekračuje najprísnejšie štandardy kvality.

BEZPEČNOSTNÉ POKYNY A VÝSTRAHY

- Pred zapnutím zariadenia si dôkladne prečítajte tento návod a uložte si ho pre budúce použitie. Ak sa nebudete riadiť týmto návodom a nebudete ho dodržiavať, môže to mať za následok nehodu.
- Všetky časti výrobku, ktoré prídu do kontaktu s potravinami, vyčistite pred použitím podľa popisu v časti Čistenie.
- Toto zariadenie nesmú používať deti. Zariadenie a jeho kábel uchovávajte mimo dosahu detí.
- Tento odšŕavovač môžu používať ľudia so zníženými fyzickými, zmyslovými alebo duševnými schopnosťami alebo s nedostatočnými skúsenosťami a vedomosťami, ak sú pod dozorom alebo boli poučené o používaní tohto zariadenia bezpečným spôsobom a porozumeli rizikám, ktoré sú s tým spojené.
- Toto zariadenie nie je hračka. Deti by ste mali mať pod dozorom, aby ste sa uistili, že sa so zariadením nehrajú.
- Keď je v nádobe na potraviny alebo mixéra naliata horúca tekutina, buďte opatrný, pretože pri náhlom odparovaní môže z nádoby vystrekovať.
- Čepele sú ostré a mohli by spôsobiť poranenie, preto buďte opatrní a vyhýbajte sa priamemu kontaktu s reznými hranami čepelí.
- Osobitnú pozornosť venujte pri manipulácii s čepeľami, montovaní a rozmontovaní, vyprázdňovaní misky a čistení.
- Odšŕavovač vždy vypnite a odpojte od zdroja napájania, ak ho nepoužívate, pred výmenou príslušenstva alebo pri manipulovaní s pohyblivými dielmi, montáži, demontáži alebo pred čistením.
- Ak je zástrčka na pripojenie do elektrickej zásuvky poškodená, zariadenie odneste do servisného strediska, kde ju musia vymeniť. Nepokúšajte sa sami rozoberať alebo opravovať toto zariadenie, pretože to môže byť nebezpečné.

· Táto váha je určená iba pre použitie v domácnosti a nie na profesionálne alebo priemyselné použitie.

- Pred pripojením zariadenia ku zdroju napájania skontrolujte, či napätie uvedené na typovom štítku zodpovedá napätiu v elektrickej zásuvke.
- Zariadenie zapojte do elektrickej zásuvky pre menovité napätie minimálne 10 ampérov.
- Zástrčka zariadenia musí správne zapadnúť do elektrickej zásuvky. Zástrčku neupravujte. Nepoužívajte zásuvkové adaptéry.
- Počas prevádzky sa zariadenie musí používať a udržiavať na rovnom a stabilnom povrchu.
- Zariadenie nepoužívajte, ak je poškodený kábel alebo zástrčka.
- Ak je na zariadení poškodený niektorý z krytov, okamžite ho odpojte od elektrickej zásuvky, aby sa zabránilo možnosti úrazu elektrickým prúdom.
- Zariadenie nepoužívajte, ak spadlo na zem, ak vykazuje viditeľné znaky poškodenia alebo ak netesní.
- Napájací kábel neodpájajte násilím. Zariadenie neprenášajte, nezdvíhajte ani neodpájajte ťahaním za napájací kábel.
- Napájací kábel nezopínajte ani nezohýňajte.
- Skontrolujte stav napájacieho kábla. Poškodené alebo zamotané káble zvyšujú nebezpečenstvo úrazu elektrickým prúdom.
- Zariadenie nenechávajte na daždi alebo ho nevystavujte vlhkosti. Ak sa do zariadenia dostane voda, zvýši sa tým riziko úrazu elektrickým prúdom.
- Zástrčky sa nedotýkajte mokrymi rukami.
- Vykonať potrebné opatrenia, aby sa zariadenie nemohlo mimovoľne uviesť do chodu.
- Pred prevádzkovaním zariadenia sa uistite, či sú čepele správne upevnené na svojom mieste.
- Nedotýkajte sa žiadnych pohyblivých dielov, keď je zariadenie v prevádzke.
- Po stlačení zastavovacieho tlačidla na zariadení vykonajte bezpečnostné opatrenia, pretože čepele sú stále v pohybe mechanickou zotrvačnosťou.

POUŽÍVANIE A STAROSTLIVOSŤ:

- Pred použitím zariadenia napájací kábel úplne odviňte.
- Zariadenie nepoužívajte, pokiaľ príslušenstvo nie je riadne upevnené.
- Zariadenie nepoužívajte, ak je chybné príslušenstvo, ktoré je k nemu pripojené. Takéto príslušenstvo okamžite vymeňte.
- Zariadenie nepoužívajte, keď je nádoba prázdna.
- Zariadenie nepoužívajte, ak vypínač nefunguje.
- Odšŕavovač nepresúvajte, keď je v prevádzke.
- Zariadenie nepoužívajte, keď je preklopené, a ani ho neotáčajte.
- Zariadenie neotáčajte, keď sa používa, alebo je zapojené do elektrickej zásuvky.
- Neprekračujte prevádzkovú kapacitu zariadenia.
- Sledujte indikátor hladiny MAX.
- Kvapaliny pri používaní nedolievajte do nádoby viac ako do polovice. Pri miešaní horúcich kvapalín v nádobe vždy zvolte na voliči otáčok najmenšie otáčky.
- Toto zariadenie uchovávajte mimo dosahu detí alebo osôb so zníženými fyzickými, zmyslovými alebo duševnými schopnosťami, ako aj osôb, ktoré nie sú oboznámené s jeho používaním.
- Do nádoby NIKDY nelejte horúce alebo vriace jedlo, pretože pri tom môže dôjsť k popáleniu. Prudké kolísanie teploty môže tiež spôsobiť prasknutie nádoby.
- Zariadenie a jeho príslušenstvo a nástroje používajte podľa tohto návodu pri súčasnom zohľadnení pracovných podmienok a vykonávanej práce. Pri používaní tohto zariadenia na iné účely než tie, na ktoré je určené, by mohlo dôjsť k nebezpečnej situácii.
- Nikdy nepoužívajte kvapaliny, ktoré sú vriace, alebo zložky, ktorých teplota presahuje 80 ° C.
- Pred spustením zariadenia skontrolujte, či je veko riadne zatvorené.
- Zariadenie počas prevádzky nenechávajte bez dozoru.
- Zariadenie nikdy nenechávajte zapnuté a bez dozoru, keď ho nepoužívate. Umožní to šetriť energiu a predĺžiť životnosť zariadenia.
- Zariadenie nepoužívajte naraz dlhšie ako 2 minúty. V prípade cyklického prevádzkovania; medzi jednotlivými cyklami nechajte zariadenie v kľude aspoň 30 sekúnd. Zariadenie sa

nesmie za žiadnych okolností prevádzkovať dlhšie ako je to potrebné.

- Pri drvení ľadu nekladajte naraz viac ako 10 kociek. Ak chcete pridať viac ľadu, odstráňte odmerku a kocky ľadu vkladajte po jednej.
- Zariadenie nepoužívajte na zmrazené potraviny alebo tie, ktoré obsahujú kosti.
- **UPOZORNENIE:** Túto váhu nepoužívajte, ak je sklo prasknuté alebo rozbité.

SERVIS:

- Akékoľvek nesprávne používanie alebo nedodržiavanie návodu na obsluhu má za následok zrušenie platnosti záruky a zodpovednosti výrobcu.

POPIS

- A Odmerka
- B Veko sklenenej nádoby
- C Nádoba
- D Teleso motora
- E Súprava čepeľí
- F Regulátor rýchlosti
- G Filter na šťavu
- H Navíjač kábla

Ak váš model nemá vyššie uvedené príslušenstvo, možno ich dokúpiť samostatne na oddelení technickej pomoci.

NÁVOD NA POUŽITIE

PRED POUŽITÍM:

- Uistite sa, že zo spotrebiča bol odstránený všetok obalový materiál.
- Pred prvým použitím tohto výrobku vyčistite časti, ktoré prídu do kontaktu s potravinami, podľa popisu v odseku Čistenie.

NAMONTOVANIE NÁDOBY A FILTRA:

- Dajte nádobu na hlavné teleso. Umiestnite nádobu (C) na teleso (B) tak, aby boli vyčnievajúce časti z nádoby zarovnané s drážkami telesa.
- Otáčajte nádobu v smere hodinových ručičiek, až kým pohodlne nezapadne na svoje miesto (Fig.1).
- Dbajte na správne polozenie nádoby na telese, inak sa zariadenie nezapne.
- Ak chcete mixér použiť ako odšťavovač, dajte filter (G) okolo čepele (E) (Fig. 2)

POUŽITIE:

- Napájací kábel pred zapojením do elektrickej zásuvky úplne odviňte.
- Pred založením na teleso motora sa uistite, že upevňovací krúžok čepeľí je správne upevnený v nádobe (otočením doľava) (Fig.3).
- Nádobu založte na teleso motora a otáčajte ju doprava, až kým nezacvakne v mieste. (Fig.1).
- Prísady nasekané na malé kúsky vložte do nádoby s kvapalinou (neprekračujte značku maximálnej hladiny).
- Na nádobu založte veko a uistite sa, že je riadne nasadené v mieste.
- Do veka vložte odmerku (Fig. 1)
- Spotrebič pripojte k sieti.
- Zvoľte požadované otáčky a spustite miešanie.
- Regulátor otáčok (poloha pre turbo) podržte v tejto polohe tak dlho, ako chcete, aby zariadenie bolo v prevádzke (maximálne 2 minúty nepretržitej prevádzky).
- Počas prevádzky držte veko pevne oboma rukami.
- Ak chcete pridať viac prísad, vytiahnite odmerku
- Pridajte prísady a znova vložte odmerku.
- Nikdy neodstraňujte veko, keď je zariadenie v prevádzke.
- Ak chcete zariadenie zastaviť, otáčky nastavte späť na hodnotu „0“.
- Aby nedošlo k prudkému spusteniu, zariadenie sa odporúča spustiť pri najnižších otáčkach a po vypnutí ventilátora postupne zvyšujte otáčky na požadovanú úroveň.

ELEKTRONICKÁ REGULÁCIA OTÁČOK:

- Otáčky mixéra možno jednoducho ovládať pomocou regulátora otáčok (F). Táto funkcia je veľmi užitočná, pretože otáčky zariadenia umožňuje prispôsobiť k typu práce, ktorú je potrebné vykonať.

PO SKONČENÍ POUŽÍVANIA ZARIADENIA:

- Zariadenie zastavte prepnutím voliča ovládania do polohy 0.
- Odpojte zariadenie od napájania.
- Nádobu mixéra otočte doľava a odstráňte ju z telesa motora.
- Zariadenie vyčistite.

FUNKCIA „TURBO“

- Toto zariadenie pracuje pri najvyšších otáčkach na dosiahnutie optimálneho výkonu.

- Zvoľte otáčky P a tlačidlo podržte v tejto polohe tak dlho, ako to potrebujete. Naraz nie dlhšie ako na 2 minúty.

POUŽÍVANIE FILTRA

BEZPEČNOSTNÉ OPATRENIA:

- Filter nikdy nepoužívajte na spracúvanie prísad, ktorých teplota je vyššia ako 80 °C.
- Filter nikdy nepreťažujte.
- Pred zapnutím zariadenia sa vždy uistite, že viečko je riadne upevnené/zatvorené a že meracia kadička je v ňom pevne zasunutá.
- Ovocie pred vložením do filtra nakrájajte na malé kúsky.
- Suché prísady, ako napríklad strukoviny alebo sójové bôby, pred ich vložením do filtra namočte.

POUŽITIE:

- Filter zabraňuje, aby sa kožky a jadierka z ovocia zmiešali s nápojom.
- Keď je nádoba (C) správne upevnená na telese motora (Y) (Fig. 1).
- Filter (G) umiestnite okolo čepeľí (D) (Fig. 2).
- Uistite sa, že otvory vo filtri úplne zapadajú do čapov na nádobe mixéra.
- Na nádobu založte viečko.
- **POZNÁMKA:** Viečko založte na nádobu tak, aby sa nápoj mohol nalievať cez filter vo viečku.
- Ovocie pred vložením do filtra nakrájajte na malé kúsky alebo namočte suché prísady.
- Prísady vložte do filtra a do nádoby najete vodu alebo tekutinu cez otvor vo viečku.
- Do viečka vložte meraciu kadičku (Fig. 1).
- Spotrebič pripojte k sieti.
- Zvoľte požadované otáčky a spustíte miešanie.
- **POZNÁMKA:** Pri spracúvaní veľkých množstiev sa odporúča nevkladať do filtra naraz všetky prísady. Začnite s menším množstvom a zariadenie nechajte v chode niekoľko sekúnd. Potom ho vypnite a pridajte ďalšie menšie množstvo, tak aby nesiahalo až po horný okraj sitka. Tento postup opakujte, až kým nebudú všetky prísady spracované. Počas prevádzky vždy nechajte viečko na nádobe mixéra.

PO SKONČENÍ POUŽÍVANIA ZARIADENIA:

- Zariadenie vypnite a nádobu odstráňte z telesa motora.
- Nápoj nalejte cez hrdlo nádoby so založeným viečkom, vloženou meracou kadičkou a filtrom.

Viečko založte na nádobu tak, aby sa nápoj mohol nalievať cez filter vo viečku.

- Po skončení používania filter okamžite vyčistite.

ČISTENIE

- Zariadenie pred čistením odpojte od elektrickej zásuvky nechajte ho vychladnúť.
- Zariadenie čistite vlhkou handričkou a niekoľkými kvapkami čistiaceho prostriedku a potom ho vysušte.
- Na čistenie zariadenia nepoužívajte rozpúšťadlá alebo produkty s kyslou bázou alebo vysokou hodnotou pH, ako napríklad bieliná alebo drsné čistiace prostriedky.
- Aby nedošlo k poškodeniu vnútorných častí zariadenia, nedovoľte, aby sa do vetracích otvorov dostala voda alebo iná kvapalina.
- Zariadenie neponárajte do vody ani inej tekutiny a nedávajte ho pod tečúcu vodu z vodovodu.
- Pri čistení venujte osobitnú pozornosť čepeľiam, pretože sú veľmi ostré
- Zariadenie sa odporúča pravidelne čistiť a odstraňovať všetky zvyšky potravín.
- V umývačke riadu možno umývať nasledujúce diely (s nastavením programom na mierne čistenie):
 - Nádoba (bez čepeľí).
 - Odstráňateľný filter
 - Kryt.
 - Odmerka.
- Vypúšťacia/sušiacia poloha umývateľných dielov v umývačke riadu alebo vo výlevke musí umožňovať veľmi ľahké odtokanie vody.
- Pred spätnou montážou a uskladnením vysušte všetky diely.

SAMOČISTIACA FUNKCIA:

- Do sklenenej nádoby nalejte vodu a malé množstvo prípravku na umývanie riadu.
- Zvoľte funkciu „turbo“.

VYBERATEĽNÉ ČEPELE PRE ÚČINNÉ ČISTENIE (LEN NÁDOBA MIXÉRA)

- Uvoľnite upevňovací krúžok čepeľí jeho otočením doprava. (Fig.3).
- Vyberte upevňovací krúžok čepeľí, súpravu čepeľí, tesniaci krúžok a vyčistite ich.
- Po skončení čistenia čepele vložte späť a upevňovací krúžok čepeľí otočte do opačného smeru.

ODCHÝLKY A OPRAVA

- Ak je zariadenie poškodené alebo došlo k iným problémom, odneste ho do oprávneného servisného strediska. Nepokúšajte sa sami rozoberať alebo opravovať toto zariadenie, pretože to môže byť nebezpečné.

NASLEDUJÚCE ODPORÚČANIA PLATIA PRE VERZIE VÝROBKU, KTORÉ SÚ URČENÉ PRE EURÓPSKU ÚNIU, ALEBO V PRÍPADE, ŽE JE TO VO VAŠEJ KRAJINE POŽADOVANÉ:

EKOLOGICKÁ LIKVIDÁCIA A RECYKLOVATEĽNOSŤ TOHTO VÝROBKU

- Materiály, z ktorých je vyrobený obal tohto zariadenia, sú určené na zber, klasifikovanie a systém recyklácie. Ak ich chcete zlikvidovať, použite príslušné verejné kontajnery na každý typ materiálu.
- Tento výrobok neobsahuje koncentrácie látok, ktoré by mohli byť považované za nebezpečné pre životné prostredie.



Tento symbol znamená, že ak produkt chcete po skončení jeho životnosti zlikvidovať, odneste ho do autorizovanej zberne odpadu z elektrických a elektronických zariadení (WEE).

Tento prístroj je v súlade so smernicou č. 2014/35/ES o nízkom napätí, smernicou č. 2014/30/ES o elektromagnetickej kompatibilite, smernicou č. 2011/65/EÚ o obmedzení používania určitých nebezpečných látok v elektrických a elektronických zariadeniach a smernicou č. 2009/125/ES o požiadavkách na ekodizajn výrobkov využívajúcich energiu.

Kedves vásárlónk,

Köszönjük szépen, hogy a SOLAC márkatermék vásárlása mellett döntött.

A technológiájának, kialakításának és működésének, valamint annak a ténynek köszönhetően, hogy meghaladja legszigorúbb minőségi követelményeket is, garantált a készülék teljességgel kielégítő használhatósága és hosszú élettartama.

BIZTONSÁGI TANÁCSOK ÉS FIGYELMEZTETÉSEK

- Olvassa el figyelmesen ezeket az utasításokat a készülék használata előtt, és tartsa meg őket a jövőbeni használat céljára. Az utasítások tanulmányozásának, vagy azok betartásának elmulasztása balesetet okozhat.
- Használat előtt a tisztításról szóló részben leírtak szerint tisztítsa meg a készülék összes részét, amely élelmiszerekkel fog érintkezni.
- A készüléket gyermekek nem használhatják. Tartsa a készüléket és a kábelét gyermekektől távol.
- A készüléket csökkent fizikai, érzékelési vagy mentális képességekkel bíró, vagy tapasztalattal és hozzáértéssel nem rendelkező személyek csak felügyelet mellett használhatják, vagy akkor, ha utasításokat kapnak a készülék biztonságos használatával kapcsolatban és megértik a használatból járó kockázatokat.
- Ez a készülék nem játék. A gyerekeket feltétlenül felügyelni kell, hogy ne használják játékszerként a készüléket.
- Legyen óvatos, ha forró folyadékot tölt a turmixgépbe, mert a hirtelen gőzfejlődés következtében kifröccsenhet a készülékből.
- A pengék élesek és sérülést okozhatnak, legyen óvatos és kerülje a közvetlen érintkezést a pengék vágóéleivel.
- Különös figyelmet kell fordítani a kések kezelésére összeszerelési és szétszerelési műveletek során, a tál kiürítésekor és a készülék tisztításakor.
- Mindig kapcsolja ki a készüléket, és húzza ki a áramkábel, ha felügyelet nélkül hagyja, illetve tartozékok cseréje vagy olyan alkatrészekkel való érintkezés előtt, amelyek használat közben mozgásban vannak, illetve összeszerelés, szétszerelés és tisztítás előtt.
- Ha a főhálózat csatlakozója sérült, ki kell cserélni. Vigye a készüléket egy engedéllyel rendelkező technikai szakszer-

vizbe. A kockázatok elkerülése érdekében ne próbálja szét-szedni, vagy megjavítani a készüléket.

• Ez a készülék csak otthoni használatra való, professzionális vagy ipari használatra nem.

- Győződjön meg róla, hogy az akkumulátor besorolási címkéjén jelzett feszültség megfelel a főhálózati feszültségnek, mielőtt bedugja oda az akkumulátort.
- Csatlakoztassa a készüléket egy földelt csatlakozó aljzathoz, mely minimum 10 ampernek ellenáll.
- A készülék csatlakozójának tökéletesen illeszkednie kell a főhálózati konnektorhoz. Ne módosítsa a csatlakozót. Ne használjon hálózati átalakítót.
- A készüléket lapos, stabil felületre helyezve kell használni.
- Sérült elektromos vezetékkel vagy csatlakozódugóval ne használja a készüléket.
- Ha a készülék burkolatának bármelyik része megtörik, azonnal csatlakoztassa le a készüléket a főhálózatról, hogy megelőzze az áramütés lehetőségét.
- Ne használja a készüléket, ha az a földre esett, vagy látható sérülés van rajta, vagy szivárog.
- Ne rángassa, illetve feszítse meg a hálózati kábelt. Soha ne használja a hálózati kábelt a készülék felemeléséhez, szállításához, vagy hálózatról történő kihúzásához.
- Ne csiptesse vagy gyűrje össze a tápkábelt.
- Ellenőrizze a hálózati kábel állapotát. A sérült, vagy összegubancolódott kábelek növelik az áramütés kockázatát.
- Ne tegye ki a készüléket esőnek, vagy egyéb csapadéknak. A készülékbe jutott víz megnöveli az áramütés veszélyét.
- Ne érjen a csatlakozóhoz vizes kézzel.
- Tegye meg a szükséges óvintézkedéseket, hogy elkerülje a készülék véletlenszerű bekapcsolását.
- A készülék használata előtt ügyeljen arra, hogy a penge megfelelően rögzítve legyen.
- Ne érintse meg a készülék mozgó alkatrészeinek egyikét sem, működés közben.

- Legyen elővigyázatos a készülék leállítása után, mert a kés/ek rövid ideig mozgásban maradnak a készülék saját mechanikus tehetetlenségé következtében.

TISZTÍTÁS ÉS ÁPOLÁS:

- Minden használat előtt teljesen tekerje le a készülék csatlakozókábelét.
- Ne használja a készüléket, ha a tartozékok rögzítése nem megfelelő.
- Ne használja a készüléket, ha az arra felszerelt kiegészítők hibásak. Azonnal cserélje ki őket.
- Ne indítsa el a készüléket üres kancsóval.
- Ne használja a készüléket, ha a be-/kikapcsoló nem működik.
- Ne mozdítsa el a készüléket annak használata közben.
- Tilos a készüléket használni, ha az oldalára billent, és nem szabad fejre állítani.
- Ne fordítsa fel a készüléket használat közben, vagy miközben az a főhálózathoz van csatlakoztatva.
- Ne erőltesse túl a készüléket annak kapacitásán.
- Tartsa tiszteltben a MAX szint kijelzést.
- Forró folyadék használata esetén ne töltsse fel a kancsót több mint félig. Mindig, amikor forró folyadékot adunk a kancsó tartalmához, a leglassabb sebességet válasszuk a sebességválasztón.
- Tárolja a készüléket gyermekek és/vagy csökkent fizikai, szenzoros vagy mentális képességű személyek, vagy a használatában járatlanok elől elzárva.
- SOHA ne öntsön forró vagy forrásban lévő ételt a kancsóba, mert a munkafolyamat során égési sérüléseket okozhat. A túlzott hőmérsékletkülönbség ugyanakkor a kancsót is elrepeztheti.
- A készüléket és annak tartozékait és eszközeit az utasításoknak megfelelően használja, figyelembe véve a munkakörülményeket és az elvégzendő munkafolyamatot. Használja a készüléket olyan műveletekhez, amelyek eltérőek azoktól, amelyek veszélyes helyzet kialakulásához vezethetnek.
- Soha ne használjon forró forrásokat vagy olyan összetevőket, amelyek hőmérséklete meghaladja a 80 °C-ot.
- A készülék elindítása előtt ellenőrizze, hogy a fedél megfelelően legyen felhelyezve.

- Soha ne hagyja felügyelet nélkül a készüléket, amíg áram alatt van.
- Soha ne hagyja a készüléket a hálózatra csatlakoztatva és felügyelet nélkül, ha nem használja. Ez energiát takarít meg és segít a készülék élettartamának meghosszabbításában is.
- Ne használja a készüléket egyszerre több mint 2 percen át. Folyamatos használat esetén, tartson legalább 30 másodperces nyugalmi időszakokat minden egyes munkaciklus között. Semmilyen körülmények között ne használja a készüléket az előírtnál hosszabb ideig!
- A jég összetöréséhez ne helyezzen be több mint 10 kockát egyszerre. Ha több jeget szeretne hozzáadni, vegye ki a mérőpoharat, és egyenként helyezze be a kockákat.
- Ne használja a készüléket fagyaszott vagy csontot tartalmazó termékekhez.
- FIGYELMEZTETÉS: Ne használja a készüléket, ha az üvege repedt vagy törött.

SZERVIZ:

- Bármilyen jellegű helytelen használat vagy a használati utasítások figyelmen kívül hagyása a garancia és a gyártó felelősségének elvesztését és érvénytelenné válását eredményezi.

LEÍRÁS

- A Mérőpohár
- B Kancsófedél
- C Kancsó
- D Motortest
- E Penge
- F Sebességválasztó gomb
- G Gyümölcslé szűrő
- H Kábelfelcsévlő

Ha az ön modellje nem rendelkezik a fenti tartozékokkal, külön is megvásárolhatja azokat a márkaszervizen keresztül.

HASZNÁLATI UTASÍTÁS

HASZNÁLAT ELŐTT:

- Győződjön meg róla, hogy a termékről minden csomagolás el lett távolítva.
- A készülék első használatát megelőzően a tisztításról szóló részben leírtak szerint tisztít-

sa meg azokat a részeit, amelyek élelmiszerrel fognak érintkezni.

A KORSÓ ÉS A SZŪRŐ FELHELYEZÉSE:

- Illessze a kancsót a gép törzsére. Ehhez helyezze a kancsót (C) a motortestre (B) úgy, hogy a korszó kiálló részei belecsússzanak a törzs barázdáiba.
- Fordítsa a kancsót az óramutató járásának megfelelően, míg az biztonságosan a helyén áll (Fig. 1).
- Ügyeljen arra, hogy a kancsót megfelelően helyezze a készüléktestre, különben nem fog elindulni.
- Ha a turmixgépet gyümölcsfacsaróként szeretné használni, helyezze a szűrőt (G) a penge (E) köré (Fig. 2)

HASZNÁLAT:

- Teljesen tekerje ki a vezetéket a csatlakoztatás előtt.
- Győződjön meg róla, hogy a pengerozgító gyűrű megfelelően illeszkedik a kancsóhoz (az óramutató járásával ellentétes irányba történő forgatással), mielőtt felhelyezné azt a motortestre. (Fig.3).
- Helyezze fel a kancsót a motortörzsre; forgassa az óramutató járásával megegyező irányba, amíg a zár a helyére nem kattán. (Fig.1).
- Tegye bele az összetevőket, miután kis darabokra aprította azokat, majd öntse fel folyadékkal (ne lépje túl a maximum jelölést).
- Helyezze a fedelet a kancsóra; győződjön meg róla, hogy megfelelően a helyén van.
- Helyezze bele a mérőpoharat a fedélbe (Fig. 1).
- Dugja be a készüléket a konnektorba.
- Válassza ki a kívánt sebességet, és indítsa el a keverést.
- P sebesség (turbó pozíció) Tartsa ebben a helyzetben mindaddig, amíg azt szeretné, hogy a készülék ezen a fokozaton üzemeljen (maximum 2 perc folyamatos üzem).
- Működtetés közben mindkét kezével tartsa erősen a fedelet.
- Ha további összetevőket szeretne hozzáadni, vegye ki a mérőpoharat.
- Adja hozzá a hozzávalókat, és helyezze vissza a mérőpoharat.
- Soha ne vegye le a fedelet a készülék működése közben.
- A készülék leállításához állítsa vissza a sebességválasztót „0”-ra.

- A ventilátor hirtelen elindulásának elkerülése érdekében célszerű a legalacsonyabb sebességgel indítani, és amikor a ventilátor már megy, fokozatosan állítsa a sebességválasztót a kívánt pozícióra.

ELEKTRONIKUS SEBESSÉGSZABÁLYZÓ:

- A készülék sebességét a sebességszabályozó segítségével (F) is beállíthatja. Ez a funkció nagyon hasznos, mivel lehetővé teszi a készülék sebességének hozzáigazítását az elvégzendő munkához.

A KÉSZÜLÉK HASZNÁLATA UTÁN:

- Állítsa le a készüléket, a sebességválasztót 0-s pozícióba forgatásával.
- Húzza ki a készüléket az elektromos aljzatból.
- Fordítsa el a keverőkancsót az óramutató járásával ellentétes irányba, és vegye le a motortestről.
- Tisztítsa meg a készüléket.

„TURBÓ” FUNKCIÓ

- A készülék ekkor a legnagyobb sebességgel működik az optimális teljesítmény érdekében.
- Válassza ki a P sebességet, és hagyja ezen a fokozaton, ameddig szükséges. Egyszerre ne több mint 2 percig.

A SZŰRŐ MŰKÖDÉSE

ÖVINTÉZKEDÉSEK:

- Soha ne használja a szűrőt olyan összetevők feldolgozásához, amelyek 80 °C-nál melegebbek.
- Soha ne terhelje túl a szűrőt.
- A készülék bekapcsolása előtt mindig győződjön meg róla, hogy a fedél megfelelően került felhelyezésre/le van zárva, és hogy a mérőpohár jól illeszkedik a fedélbe.
- Vágja fel a gyümölcsöt apró darabokra, mielőtt a szűrőbe helyezi.
- A száraz összetevőket, mint például a hüvelyeseket vagy a szójababot be kell áztatni, mielőtt a szűrőbe helyezné azokat.

HASZNÁLAT:

- A szűrő megakadályozza, hogy a gyümölcsbőr és a magok belekerüljenek az italba.
- Miután a kancsót (C) megfelelően felhelyezte a motorházra (A) (Fig. 1),
- helyezze a szűrőt (G) a penge (D) köré (Fig. 2).

- Ügyeljen arra, hogy a szűrőn lévő vágatok tökéletesen illeszkedjenek a kancsón lévő kitűremkedésekhez.
- Helyezze a fedelet rá a kancsóra.
- MEGJEGYZÉS: Ügyeljen arra, hogy úgy helyezze fel a fedelet a kancsóra, hogy az italt a fedélen lévő szűrőn keresztül töltsé ki.
- Vágja a gyümölcsöt apró darabokra, illetve áztassa be a száraz összetevőket, mielőtt a szűrőbe behelyezné azokat.
- Helyezze az összetevőket a szűrőbe, és öntsön vizet vagy más folyadékot a kancsóba a fedélen található lyukon keresztül.
- Helyezze vissza a mérőpoharat a fedélbe (Fig. 1).
- Dugja be a készüléket a főhálózatba.
- Válassza ki a kívánt sebességet és indítsa el a turmixolást.
- MEGJEGYZÉS: Nagy mennyiségek feldolgozása esetén ajánlatos, hogy ne tegye bele az összes összetevőt egyszerre a szűrőbe. Kezdje egy kis mennyiséggel, és hagyja a készüléket néhány másodpercig dolgozni. Ezután kapcsolja ki a készüléket, és adjon hozzá újra egy kisebb mennyiséget, ügyelve arra, hogy ne töltsé meg a szita tetejénél magasabbra. Addig ismétlje ezt az eljárást, amíg az összes összetevőt fel nem dolgozta. Mindig maradjon a kancsón a fedele működés közben.

AMIKOR VÉGZETT A SZŰRŐ HASZNÁLTÁVAL:

- Kapcsolja ki a készüléket, és vegye le a kancsót a motortestről.
- Töltsé ki az italt a kancsó kiöntőnyílásán keresztül, a fedél, a mérőpohár vagy a szűrő levétele nélkül. Ügyeljen arra, hogy úgy helyezze fel a fedelet a kancsóra, hogy az italt a fedélen lévő szűrőn keresztül töltsé ki.
- Tisztítsa meg a szűrőt rögtön a használat után.

TISZTÍTÁS

- Csatlakoztassa le a készüléket a főhálózatról és hagyja kihűlni, mielőtt bármilyen jellegű tisztítást végez rajta.
- Tisztítsa meg a készüléket egy nyirkos ronggyal, pár csepp folyékony mosogatószerrel, aztán szárítsa meg azt.
- A készülék tisztításánál ne használjon oldószereket, savas vagy lúgos szereket, mint pl. fehérítőt vagy dörzsölő hatású szereket.

- Ne engedje, hogy víz vagy egyéb folyadék kerüljön a levegőnyílásokba, hogy elkerülje a készülék belső alkatrészeinek a károsodását.
- Sose merítse a készüléket vízbe, vagy más folyadékba, vagy tartsa folyó víz alá.
- Tisztítás során különösen vigyázzon a pengékkel, mivel nagyon élesek.
- Tanácsos a készüléket rendszeresen tisztítani és eltávolítani róla mindennemű ételmarmadékokat.
- Az alábbi alkatrészek mosogatógépben történő tisztítása megengedett (enyhe fokozaton):
 - Kancsó (kések nélkül).
 - Kivehető szűrő
 - Fedél.
 - Mérőpohár
- A mosogatógépben, illetve a mosogatóban mosható tartozékok lecsurgó/szárító pozíciójának lehetővé kell tennie, hogy a víz gond nélkül lecsoroghasson róluk.
- Majd szárítsa meg minden alkatrészét összeszerelés és eltárolás előtt.

ÖNTISZTÍTÓ FUNKCIÓ:

- Tegyen vizet és kis mennyiségű mosogatószer a kancsóba.
- Válassza ki a „turbo” funkciót.

KIVEHETŐ PENGÉK A HATÉKONY TISZTÍTÁSHOZ (CSAK TURMIXGÉPEK KANCSÓJÁHOZ):

- Lazítsa meg a pengét rögzítő gyűrűt annak az óramutató járásával megegyező irányba forgatásával. (Fig.3).
- Vegye le a pengét rögzítő gyűrűt, a pengét, a tömítőgyűrűt, és tisztítsa meg őket.
- Tisztítás után cserélje ki a pengét, és helyezze vissza a pengét rögzítő gyűrűt, az ellenkező irányba forgatva azt.

RENDELLENESÉGEK ÉS JAVÍTÁS

- Ha rendellenességeket észlel a készüléknél, vigye azt egy felhatalmazott műszaki ügyfélszolgálathoz. Ne próbálja szétszedni, vagy megjavítani a készüléket, mert veszélyes lehet.

EU-S TERMÉKVÁLTOZATOKHOZ ÉS/VAGY AZ ÖN ORSZÁGA ESETLEGES KÖVETELMÉNYEI ESETÉBEN:

A TERMÉK GAZDASÁGOSSÁGA ÉS ÚJRAHASZNOSÍTHATÓSÁGA

- A jelen készülék csomagoló anyagai a begyűjtési, osztályozási és újrahasznosítási rendszer részét képezik. Amennyiben ártalmatlanítani kívánja őket, használja a megfelelő gyűjtőkonténeret a különböző típusú anyagokhoz.
- A termék nem tartalmaz a környezet számára veszélyesnek tekinthető anyagkoncentrációkat.



Ez a szimbólum azt jelzi, hogy amennyiben ártalmatlanítani kívánja a terméket annak működési idejének lejártával, vigye el azt egy elektromos és elektronikus berendezések hulladékainak (WEEE) szelektív gyűjtésére felhatalmazott hulladékkezelőhöz.

Ez a készülék megfelel az alacsony feszültségre vonatkozó 2014/35/EU, az elektromágneses összeférhetőségre vonatkozó 2014/30/EU, az egyes veszélyes anyagok elektromos és elektronikus berendezésekben történő alkalmazásának korlátozására vonatkozó 2011/65/EU, és az energiával kapcsolatos termékek környezetbarát tervezésére vonatkozó 2009/125/EK irányelveknek.

Уважаеми клиенти,

Благодарим Ви, че закупихте електроуред с марката SOLAC.

Технологията, дизайнът и функционалността на същия, както и фактът, че той надвишава най-стриктните норми за качество ще Ви донесат пълно и дълготрайно задоволство от него.

СЪВЕТИ И ПРЕДУПРЕЖДЕНИЯ ЗА БЕЗОПАСНОСТ.

- Прочетете внимателно тази брошура, преди да пуснете уреда в действие. Запазете я за по-нататъшни справки. Несъобразяването с настоящите указания може да стане причина за произшествие.
- Преди да използвате ел. уреда за първи път, почистете всички части, намиращи се в допир с хранителните продукти, следвайки упътванията от раздел “Почистване”.
- Уредът не бива да бъде използван от деца. Дръжте уреда и щепсела му далеч от достъпа на деца.
- Този уред може да се използва от лица с физически, сетивни и умствени увреждания, или от лица без опит от боравене с него, при условие обаче, че се намират под надзор или са получили указания за безопасна работа с уреда, а също и че разбират възможните рискове.
- Този уред не е играчка. Дръжте децата под наблюдение, за да избегнете да си играят с уреда.
- Внимавайте при наливане на горещи течности в миксера, тъй като същите може да бъдат изхвърлени навън поради неочаквано изпускане на пара.
- Ножчетата са наточени и могат да причинят нараняване. Подходете внимателно и избягвайте пряк контакт с остриетата на ножчетата.
- Бъдете особено внимателни при боравенето с ножчетата, при дейностите по сглобяване и разглобяване, при изпразване на каната и по време на почистването.
- Изключвайте уреда от мрежата, както когато не е в употреба, така и преди смяна на принадлежностите или близо намиращи се части, които се движат по време на неговата употреба, монтаж, демонтаж или почистване.
- В случаите на повреден захранващ кабел, същият следва да се подмени. При

такива случаи, моля отнесете уреда в оторизиран сервиз за техническо обслужване. С цел избягване на произшествия, моля не поправяйте или разглобявайте уреда.

· Този уред е предназначен единствено за битови нужди, а не за професионална или промишлена употреба.

- Преди да свържете уреда към мрежата, проверете, дали посоченото на табелката с техническите характеристики напрежение съвпада с напрежението на електрическата мрежа.
- Включете уреда в заземен източник на електрически ток, който да издържа най-малко 10 ампера.
- Щепселът на уреда следва да съвпада по вид с електрическия контакт. В никакъв случай не променяйте вида на щепсела. Не използвайте адаптори за щепсела.
- Уредът трябва да се постави и използва върху равна и стабилна повърхност.
- Не използвайте уреда при повреден кабел или щепсел.
- Ако някоя външна част на уреда се повреди, незабавно го изключете от захранващата мрежа, за да предотвратите опасността от електроудар.
- Моля не използвайте уреда, ако е падал или ако има видими следи от увреждане.
- Не упражнявайте сила върху електрическия кабел. В никакъв случай не използвайте електрическия кабел за повдигане, пренасяне или изключване на апарата.
- Не позволявайте електрическият кабел да бъде притискан или да се прегъне.
- Проверявайте състоянието на захранващия кабел. Ако кабелът е повреден или заплетен, опасността от електрически удар нараства.
- Не излагайте уреда на дъжд и влага. Водата, проникнала в уреда повишава риска от електрически удар.
- Не пипайте с мокри ръце щепсела за включване в мрежата.

- Вземете необходимите мерки за да избегнете нежелано включване на електроуред.
- Преди да използвате уреда, уверете се, че ножчето/ножчетата са добре закрепени.
- Не се докосвайте до движещите се части на уреда, докато се намира в работен режим.
- След спирането на уреда, бъдете внимателни, тъй като ножчетата продължават да се въртят по инерция.

УПОТРЕБА И ПОДДРЪЖКА:

- Преди употреба развийте напълно захранващия кабел на уреда..
- Не използвайте уреда при неправилно поставени приставки и филтри.
- Не използвайте уреда с дефектни принадлежности. Незабавно ги заменете.
- Не използвайте уреда, когато каната е празна.
- Не използвайте уреда при повреден бутон за вкл./изкл.
- Не движете уреда, докато работи.
- Не използвайте уреда наклонен, нито обрнат.
- Не обръщайте уреда, докато работи или е включен в електрическата мрежа.
- Не надвишавайте работният капацитет на уреда.
- Не надвишавайте максималното ниво MAX.
- Не наливайте топли течности, ако надвишават половината от вместимостта на каната. При наличие на топли течности в каната, използвайте само и единствено най-бавната скорост.
- Съхранявайте уреда далеч от достъпа на деца и/или хора с намалени физически, сензорни или умствени възможности, или от такива без опит и познания за боравене с него.
- В НИКАКЪВ СЛУЧАЙ не сипвайте в каната много горещи или врящи храни, тъй като може да получите изгаряния. Освен това, резките температурни промени могат да доведат до счупване на каната.
- Използвайте този уред, както и приставките и инструментите към него като следвате тези инструкции, съобразявайки се с работните условия и престоящата за извършване дейност. Употребата на уреда за цели, различни от посочените може да доведе до опасни ситуации.

- В никакъв случай не използвайте врящи течности, или пък съставки с температура, надвишаваща 80°C.
- Преди да пуснете уреда в действие, проверете дали капакът е добре затворен.
- Никога не оставяйте включения уред без наблюдение. По този начин ще спестите енергия и ще удължите живота на ел. уреда.
- Не използвайте уреда повече от 2 последователни минути. При работа на цикли, моля винаги изчакайте най-малко 30 секунди между тях. В никакъв случай не позволявайте уредът да работи повече от необходимото време.
- При трошене на лед не поставяйте повече от 10 кубчета наведнъж. Ако желаете да добавите повече лед, отстранете мерителната чаша и поставете кубчетата едно по едно.
- Не използвайте уреда, ако продуктите не са размразени или съдържат костилки.
- **ВНИМАНИЕ:** Не използвайте уреда, ако стъклото е пукнато или счупено.

ОБСЛУЖВАНЕ НА УРЕДА:

- Неправилното използване на уреда или неспазването на указанията за работа с него е опасно, анулира гаранцията и освобождава производителя от отговорност.

ОПИСАНИЕ

- A Чашка за измерване
- B Капак на каната
- C Кана
- D Корпус с мотор
- E Набор ножчета
- F Селектор на скоростите
- G Филтър за сока
- H Хранилище за кабела

В случай, че моделът уред, с който разполагате не притежава гореописаните приставки, можете да ги придобиете отделно в сервизите за техническо обслужване.

НАЧИН НА УПОТРЕБА

ЗАБЕЛЕЖКИ ПРЕДИ УПОТРЕБА:

- Уверете се, че изцяло сте отстранили опаковката на уреда.
- Преди да използвате ел. уреда за първи път, почистете всички части, намиращи се в

допир с хранителните продукти, като следват указанията в раздел "Почистване".

ПОСТАВЯНЕ НА КАНАТА И ФИЛТЪРА

- Закрепете каната върху основния корпус. Поставете каната (C) върху тялото (D), така че щифтовете на каната да съвпадат с нарезите върху тялото.
- Завъртете каната в посока на часовниковата стрелка, докато се намести напълно (Fig 1).
- Подсигурете се, че каната е закрепена правилно върху корпуса; в противен случай тя няма да се задейства.
- Ако желаете да използвате миксера като сокоизстисквачка, поставете филтъра (G) около ножчето (E) (Fig. 2)

УПОТРЕБА:

- Преди употреба развийте напълно защитната кабел на уреда.
- Уверете се, че обръча за фиксиране на ножчетата е добре закрепен към каната (чрез завъртане в посока обратна на часовниковата стрелка) преди да го поставите в тялото на уреда. (Fig. 3)
- Поставете каната в тялото на уреда и завъртете в посока на часовниковата стрелка докато се закрепите добре. Каната ще премине в блокирано положение след като чуete щракване. (Fig.1).
- Поставете предварително нарязаните на дребно продукти в каната с течност (не превишавайте обозначеното максимално ниво).
- Поставете капака върху каната като внимавате да пасне правилно.
- Поставете чашката за измерване върху капака. (Fig. 1)
- Включете уреда в електрическата мрежа.
- Пуснете уреда в действие чрез задвижване на селектора на скоростите.
- Изберете желаната скорост и започнете да смесвате.
- Скоростта P (скорост турбо), следва да съхранява тази позиция за времето, през което желаете да продължите работата на уреда (максимумът е две минути непрекъсната работа).
- По време на работата на уреда, дръжте здраво капака с две ръце.
- Ако желаете да добавите още продукти, отстранете чашката за измерване.

- Добавете продуктите и отново поставете чашката.
- В никакъв случай не отделяйте капака по време на работата на уреда.
- За да спрете уреда, поставете превключвателя на позиция "0".
- С цел избягване прекалено рязко задвижване, препоръчва се да уредът да се задвижи с поставен на минимум контролер, след което мощността да се увеличава постепенно след задвижване на уреда.

ЕЛЕКТРОННО РЕГУЛИРАНЕ НА СКОРОСТТА:

- Може да управлявате скоростта на уреда само с натискане на съответния бутон (F). Тази функция е много полезна, тъй като Ви позволява да изберете скоростта в зависимост от вида работа, която желаете да извършите.

СЛЕД ПРИКЛЮЧВАНЕ НА РАБОТАТА С УРЕДА, НАПРАВЕТЕ СЛЕДНОТО:

- Спрете уреда, избирайки положение 0 от ключа за управление.
- Изключете го от захранващата мрежа.
- Завъртете каната в посока, обратна на часовниковата стрелка и я извадете от корпуса с двигателя.
- Почистете уреда.

ФУНКЦИЯ „ТУРБО“:

- С цел постигане оптимална ефективност, уредът работи на максимална скорост.
- Изберете скорост P и задръжте на това положение колкото време желаете. - Не използвайте уреда повече от 2 последователни минути.

РАБОТА НА ФИЛТЪРА

ПРЕДПАЗНИ МЕРКИ:

- Моля, никога не използвайте филтъра, за да преработвате съставки при температура, надвишаваща 80°C
- Никога не претоварвайте филтъра.
- Преди да включите уреда, винаги се уверявайте, че капакът е добре затворен/поставен, и че мерителната чашка е добре поставена на капака.
- Преди да вкарате плодовете във филтъра, нарязвайте ги на малки парчета.

- Преди да вкарате твърди съставки, като например зеленчуци или соеви зърна, моля преди това да ги накуснете.

УПОТРЕБА:

- Филтърът не позволява семките и кората на плодовете да се смесят с изстискания сок.
- След като поставите добре каната (C) в корпуса с мотора (A) (Fig. 1).
- Поставете филтъра (G) около ножчето (D) (Fig.2).
- Уверете се, че жлебовете на филтъра са съвпаднали много добре с издатъците във вътрешността на каната на сокоизстисквачката.
- Поставете капака на каната.
- **ВНИМАНИЕ!** Уверете се, че сте поставили капака на каната така ,че да можете да наливате напитката през филтъра на капака.
- Преди да ги поставите във филтъра, моля нарязвайте на дребно плодовете и предварително накусвайте сухите съставки.
- Поставете съставките във филтъра и налейте вода или друга течност в канта през отвора на каната.
- Изпоставете мерителната чашка в капака (Fig. 1).
- Включете уреда в електрическата мрежа.
- Изберете желаната скорост и започнете да разбърквате.
- **БЕЛЕЖКА:** Когато обработвате голямо количество съставки, препоръчваме да не ги слагате всичките и едновременно във филтъра. Започнете с малко количество и включете уреда да работи в продължение на няколко секунди. След това изключете уреда и добавете още малко количество, като внимавате да не надхвърлите равнището на мрежичката на ситото. Повторете тази процедура, докато обработите всички съставки. Докато филтърът работи, капакът на каната винаги следва да е поставен.

СЛЕД КАТО СПРЕТЕ ДА ИЗПОЛЗВАТЕ ФИЛТЪРА:

- Изключете уреда и извадете каната от корпуса с мотора.
- Разлейте напитката от преливника на каната, без да сваляте капака, мерителната чашка или филтъра. Уверете се, че сте поставили капака на каната така ,че да можете да наливате напитката през филтъра на капака.

- Почистете филтъра незабавно след неговата употреба.

ПОЧИСТВАНЕ

- Преди почистване, изключете уреда от захранващата мрежа и го оставете да изстине.
- Почистете уреда с влажна кърпа, напоена с няколко капки миеш препарат, след което го подсушете.
- За почистването на уреда не използвайте разтворители и препарати с киселинен или основен рН фактор, като например белина и абразивни продукти.
- Не допускате проникването на вода през вентилационните отвори; в противен случай може да предизвикате повреда на работните части във вътрешността на уреда.
- Не потапяйте уреда във вода или друга течност и не го поставяйте под течаща вода.
- По време на почистването на уреда, бъдете особено внимателни с ножчетата, защото са изключително остри.
- Препоръчително е да почиствате ел. уреда редовно и напълно да отстранявате остатъците от храна.
- Следните части могат да се мият в топла сапунена вода или в миялна машина (използвайте мека програма за миене):
 - Кана (без съответните ѝ ножчета)
 - Филтър.
 - Капак на каната.
 - Мерителна чашка.
- Позицията на изцеждане/сушене на частите, които могат да се мият в миялната машина или в мийката трябва да осигурява лесното изтичане на водата.
- След това, подсушете добре всички части, поставете ги обратно и съхранете уреда.

ФУНКЦИЯ ЗА АВТОМАТИЧНО ПОЧИСТВАНЕ:

- Поставете в каната топла вода и малко течен сапун.
- Изберете функция "Turbo".

НОЖЧЕТАТА СЕ ИЗВАЖДАТ, ЗА ДА УЛЕСНЯТ ПОЧИСТВАНЕТО (ЕДИНСТВЕНО ПРИ МИКСЕРА С КАНА):

- Разхлабете фиксиращия пръстен на ножчето, завъртайки го в посока на часовниковата стрелка. (Fig.3).

- Извадете фиксиращия пръстен, ножчето и уплътнението, след което ги измийте.
- След почистването, поставете отново ножчето и завъртете пръстена в обратна посока.

НЕИЗПРАВНОСТИ И РЕМОНТ

- В случай на неизправност, моля отнесете уреда в оторизиран сервиз за техническо обслужване. Моля не се опитвайте да разглобявате уреда или пък да го поправяте - това е опасно.

ЗА РАЗНОВИДНОСТИТЕ В ЕС НА ТОВА ИЗДЕЛИЕ И/ИЛИ В СЛУЧАЯ, ПРИЛОЖИМ ЗА ВАШАТА СТРАНА:

ОПАЗВАНЕ НА ОКОЛНАТА СРЕДА И РЕЦИКЛИРАНЕ НА ИЗДЕЛИЕТО.

- Материалите, от които изработена опаковката на този електроуред са включени в системата за тяхното събиране, класифициране и рециклиране. Ако желаете да се освободите от тях, използвайте обществените контейнери, пригодени за всеки отделен вид материал.
- В изделието отсъстват концентрации на вещества, които могат да бъдат определени като вредни за околната среда.



Този символ означава, че ако желаете да се освободите от уреда след изтичане на експлоатационния му живот трябва да го предадете по подходящ начин на фирма за преработка на отпадъци, оторизирана за разделно събиране на относно отпадъци от електрическо и електронно оборудване (ОЕЕО).

Настоящият уред изпълнява Директива 2014/35/UE за ниски напрежения, Директива 2014/30/UE за електромагнитно съответствие и с Директива 2011/65/EU за ограниченията при употреба на някои определени опасни вещества в електрически и електронни апарати и с Директива 2009/125/CE за изискванията за екологичен дизайн, приложими към изделия, свързани с енергия.

Stimate client,

Vă mulțumim pentru că ați ales să achiziționați un produs marca SOLAC.

Datorită tehnologiei sale, designului și modului de funcționare, precum și faptului că depășește cele mai stricte standarde de calitate, se poate garanta o utilizare pe deplin satisfăcătoare și de lungă durată a produsului.

RECOMANDĂRI ȘI AVERTIZĂRI PRIVIND SIGURANȚA

- . Citiți cu atenție aceste instrucțiuni înainte de a porni aparatul și păstrați-le pentru referințe ulterioare. Nerespectarea acestor instrucțiuni poate provoca un accident.
- . Înainte de utilizare, curățați toate componentele produsului care vor fi în contact cu alimentele, așa cum este indicat în secțiunea de curățare.
- . Acest aparat nu trebuie utilizat de copii. Nu lăsați aparatul și cablul acestuia la îndemâna copiilor.
- . Acest aparat poate fi utilizat de către persoane cu capacități fizice, senzoriale sau mentale reduse sau fără experiență și cunoștințe în cazul în care acestora li se asigură supraveghere sau au fost instruite cu privire la utilizarea aparatului într-un mod sigur și înțeleg pe-ricolele implicate.
- . Acest aparat nu este o jucărie. Copiii trebuie supravegheați, pentru a vă asigura că nu se joacă cu aparatul.
- . În cazul în care turnați în aparatul de procesare a alimentelor sau în blender lichid fierbinte, fiți atent, întrucât acesta poate fi aruncat afară din aparat, datorită aburilor formați brusc.
- . Lamaele sunt ascuțite și pot răni; fiți atent și evitați contactul direct cu marginile tăietoare ale lamaelor.
- . Fiți deosebit de atent când manevrați lamaele, în timpul operațiilor de asamblare și de dezamblare, la golirea vasului și în timpul curățării.
- . Opriți întotdeauna aparatul și deconectați-l de la sursa de curent dacă este lăsat nesupravegheat și înainte de schimbarea accesoriilor sau de apropierea de piesele care sunt în mișcare în timpul utilizării, înainte de asamblare, dezamblare sau curățare.
- . În cazul în care conexiunea la rețeaua de alimentare a fost avariata, aceasta trebuie înlocuită, iar aparatul trebuie dus la un service de asistență tehnică autorizat. Nu încercați să

dezasamblați sau să reparați aparatul pe cont propriu, pentru a evita pericolele.

· Acest aparat este destinat numai pentru utilizarea în gospodărie și nu pentru utilizări profesionale sau industriale.

- Înainte de a brânșa aparatul, verificați dacă tensiunea de pe plăcuța de identificare a aparatului corespunde celei de la priză.
- Conectați aparatul la o priză cu împământare de minim 10 amperi.
- Ștecherul aparatului trebuie să intre corect în priză. Nu modificați ștecherul. Nu utilizați adaptoare pentru ștechere.
- Aparatul trebuie utilizat și amplasat pe o suprafață plană și stabilă.
- Nu utilizați aparatul dacă acesta are ștecherul sau cablul de alimentare deteriorat.
- Dacă una din părțile carcasei aparatului se sparge, deconectați imediat aparatul de la rețea, pentru a preveni posibilitatea unui șoc electric.
- Nu utilizați aparatul dacă a fost scăpat pe podea, dacă există semne vizibile de deteriorare sau dacă prezintă scurgeri.
- Nu forțați cablul de alimentare. Nu utilizați niciodată cablul electric pentru a ridica, transporta sau decupla aparatul.
- Nu prindeți cu cleme și nu pliați cablul de alimentare.
- Verificați starea cablului de alimentare. Cablurile deteriorate sau încurcate măresc riscul de electrocutare.
- Nu lăsați aparatul în ploaie sau expus la umezeală. În cazul în care se infiltrază apă în interiorul aparatului, riscul de electrocutare va crește.
- Nu atingeți ștecherul cu mâinile ude.
- Luați măsurile necesare pentru a evita pornirea involuntară a aparatului.
- Înainte de a-l utiliza asigurați-vă că lama/lamele sunt bine fixate în aparat.
- Nu atingeți niciuna din piesele mobile ale aparatului în timp ce acesta este în funcțiune.
- Aveți grijă după efectuarea operației de oprire a aparatului, deoarece lama/lamele vor continua să se miște ca urmare a inerției mecanice.

UTILIZARE ȘI ÎNGRIJIRE:

- Desfășurați complet cablul de alimentare al aparatului înainte de fiecare utilizare.
- Nu utilizați aparatul dacă accesoriile acestuia nu sunt montate corespunzător.
- Nu utilizați aparatul dacă accesoriile atașate acestuia sunt defecte. Înlocuiți-le imediat.
- Nu folosiți aparatul atunci când cana este goală.
- Nu utilizați aparatul dacă întrerupătorul pornit/oprit nu funcționează.
- Nu mișcați aparatul în timpul utilizării.
- Nu utilizați aparatul dacă este înclinat în sus și nu îl întoarceți.
- Nu răsturnați aparatul în timpul utilizării sau dacă este conectat la rețeaua de alimentare.
- Nu forțați capacitatea de lucru a aparatului.
- Respectați indicația de nivel MAX.
- Când folosiți lichide fierbinți, nu umpleți cana mai mult de jumătate. Întotdeauna, când amestecați lichide fierbinți în cană, selectați viteza minimă la selectorul de viteză.
- Depozitați aparatul într-un loc care să nu fie la îndemâna copiilor și/sau a persoanelor cu capacități fizice, senzoriale sau mentale reduse, ori care nu au experiența sau cunoștințele necesare.
- NICIODATĂ nu vărsați alimente fierbinți sau în stare de fierbere în recipient, poate provoca arsuri în timpul procesului. Contrastele abstracte de temperatură ar putea, de asemenea, sparge borcanul.
- Utilizați aparatul, accesoriile și sculele sale conform acestor instrucțiuni. Țineți cont de condițiile de funcționare și de sarcina pe care o îndepliniți. Orice utilizare incorectă sau în dezacord cu instrucțiunile de utilizare poate implica un pericol.
- Nu utilizați niciodată lichide fierbinți sau ingrediente care au temperaturi mai mari de 80 °C.
- Capacul trebuie să fie închis în mod corespunzător înainte de a porni aparatul.
- Nu lăsați niciodată aparatul nesupravegheat în timp ce este folosit.
- Nu lăsați niciodată aparatul conectat și nesupravegheat dacă nu este utilizat. Astfel se economisește energie și se prelungeste durata de viață a aparatului.
- Nu utilizați aparatul mai mult de 2 minute odată. În cazul utilizării în cicluri; faceți o pauză în funcționare a aparatului de cel puțin 30de

secunde între ele. În niciun caz, nu trebuie să folosiți aparatul mai mult decât este necesar.

- Pentru a zdrobi gheață, nu introduceți mai mult de 10 cuburi în același timp. Pentru a adăuga mai multe gheață, scoateți cana de măsurare și introduceți cuburile unul câte unul.
- Nu utilizați aparatul cu alimente congelate sau care conțin oase.
- **ATENȚIE!** Nu utilizați aparatul dacă sticla este fisurată sau spartă.

SERVICE:

- Orice utilizare necorespunzătoare sau nerespectarea instrucțiunilor face ca garanția și responsabilitățile producătorului să devină nule și neavenite.

DESCRIERE

- A Cană de măsurat
- B Capacul recipientului
- C Recipient
- D Corpul motorului
- E Set de lame
- F Selector pentru viteză
- G Filtru pentru suc
- H Dispozitiv pentru înfășurarea cablului

Dacă modelul aparatului dvs. nu are accesoriile descrise mai sus, acestea pot fi achiziționate și separat de la Service-ul de Asistență Tehnică.

INSTRUCȚIUNI DE UTILIZARE

ÎNAINTE DE UTILIZARE:

- Asigurați-vă că ați îndepărtat toate ambalajele produsului.
- Înainte de prima utilizare, curățați componentele care vor intra în contact cu alimentele în modul prezentat în secțiunea despre curățare.

MONTAREA RECIPIENTULUI ȘI A FILTRULUI:

- Fixați recipientul pe corpul principal. Pentru a face acest lucru, poziționați vasul (C) peste corp (B) astfel încât proeminențele din cană să se alinieze cu canelurile corpului.
- Răsuciți recipientul spre dreapta până când se potrivește perfect (Fig. 1).
- Asigurați-vă că fixați recipientul pe corp în mod corect, în caz contrar aparatul nu va porni.
- Dacă doriți să folosiți blenderul pe post de storcător, plasați filtrul (G) în jurul lamei (E) (Fig. 2)

UTILIZARE:

- Desfășurați complet cablul înainte de a-l introduce în priză.
- Verificați ca inelul de fixare a lamei să fie prins corect pe recipient (rotindu-l în sens orar), înainte de a-l pune pe corpul motorului. (Fig. 3).
- Plasați vasul pe unitatea motorului; rotiți spre dreapta, până când se fixează și auziți un clic. (Fig. 1).
- Puneți ingredientele împreună cu lichidul în vas după ce, mai întâi le-ați tăiat în bucăți mici (nu depășiți reperul de maxim).
- Puneți capacul la recipient; verificați ca acesta să fie bine fixat pe locul său.
- Puneți cana de măsurare în capac (Fig. 1)
- Conectați aparatul la rețeaua electrică.
- Alegeți viteza dorită și începeți să amestecați.
- Viteză P (pentru turbo). Țineți-l în această poziție atât timp cât doriți aparatul să continue să funcționeze (maxim 2 minute de funcționare continuă).
- În timpul funcționării, țineți capacul bine apăsat folosind ambele mâini.
- Dacă doriți să adăugați mai multe ingrediente, scoateți cana de măsurare.
- Adăugați ingredientele și puneți la loc cana de măsurare.
- Nu scoateți capacul atunci când aparatul funcționează.
- Pentru a opri aparatul, setați viteza înapoi la „0”.
- Pentru a evita pornirea în forță a ventilatorului, se recomandă să începeți de la poziția pentru viteza minimă și, după ce se cuplează ventilatorul, să măriți treptat viteza până la poziția dorită.

COMANDA ELECTRONICĂ A VITEZEI:

- Viteza aparatului poate fi reglată folosind comanda de reglare a vitezei (F). Această funcție este foarte utilă, pentru că face posibilă adaptarea puterii aparatului la tipul de sarcină care trebuie îndeplinită.

DUPĂ CE AȚI TERMINAT UTILIZAREA APARATULUI:

- Opriți aparatul selectând poziția 0 cu butonul selector.
- Scoateți aparatul din priză.
- Rotiți în sens antiorar recipientul de mixare și scoateți-l din corpul motorului.
- Curățați aparatul.

FUNCȚIA „TURBO“

- Aparatul funcționează la viteza maximă, pentru a obține performanțe optime.
- Selectați viteza P și mențineți această poziție oricât timp este nevoie. Nu mai mult de 2 minute odată.

FUNCȚIONAREA FILTRULUI

PRECAUȚII:

- Nu utilizați niciodată filtrul pentru a procesa ingrediente care au temperaturi mai mari de 80 °C.
- Nu supraîncărcați niciodată filtrul.
- Înainte de pornirea aparatului, asigurați-vă întotdeauna că ați fixat/închis corect capacul și că recipientul de măsurare este introdus în capac în mod corespunzător.
- Tăiați fructele în bucăți mici înainte de a le introduce în filtru.
- Înmuiați ingredientele uscate, cum ar fi legumele sau boabele de soia, înainte de a le pune în filtru.

MOD DE UTILIZARE:

- Filtrul împiedică amestecarea pielței și a sâmburilor cu băutura.
- Odată ce vasul (C) este montat corect pe corpul motorului (A) (figura 1).
- Amplasați filtrul (G) în jurul lamei (D) (Fig. 2).
- Asigurați-vă că fantele filtrului se fixează perfect pe cepurile vasului blenderului.
- Puneți capacul pe vas.
- **VĂ RUGĂM NU UITAȚI:** Asigurați-vă că fixați capacul pe vas astfel încât băutura să poată fi servită prin filtrul din capac.
- Tăiați fructele în bucăți mici și înmuiați ingredientele înainte de a le introduce în filtru.
- Puneți ingredientele în filtru și turnați apă sau alt lichid în vas prin orificiul capacului.
- Introduceți recipientul de măsurat în capac (Fig. 1).
- Conectați aparatul la rețeaua electrică.
- Alegeți viteza dorită și începeți să amestecați.
- **NOTĂ:** Atunci când procesați cantități mari, este recomandat să nu puneți toate ingredientele în filtru în același timp. Începeți cu o cantitate mică și lăsați aparatul să funcționeze pentru câteva secunde. Apoi opriți aparatul și adăugați altă cantitate mică, fără a depăși nivelul sitei. Repetați această procedură până când toate ingredientele au fost procesate.

Lăsați întotdeauna pe poziție capacul vasului blenderului cât timp acesta funcționează.

DUPĂ CE AȚI TERMINAT DE UTILIZAT FILTRUL:

- Opriți aparatul și scoateți vasul din corpul motorului.
- Serviți băutura prin buza vasului, fără a scoate capacul, recipientul de măsurare sau filtrul. Asigurați-vă că fixați capacul pe vas astfel încât băutura să poată fi servită prin filtrul din capac.
- Curățați filtrul imediat după utilizare.

CURĂȚARE

- Decuplați aparatul de la rețeaua de alimentare și lăsați-l să se răcească înaintea oricărei operații de curățare.
 - Curățați aparatul cu o cârpă umedă și câteva picături de detergent lichid, apoi uscați-l.
 - Nu utilizați solvenți sau produse cu pH acid sau bazic, precum înălbitori sau produse abrazive, pentru curățarea aparatului.
 - Nu permiteți ca apa sau orice alt lichid să pătrundă în gurile de aerisire pentru a evita deteriorarea pieselor interne ale aparatului.
 - Nu introduceți niciodată aparatul în apă sau în orice alt lichid și nu țineți aparatul sub jet de apă.
 - În timpul procesului de curățare fiți foarte atenți la lame, deoarece sunt foarte ascuțite.
 - Este recomandabil să curățați aparatul în mod regulat și să îndepărtați resturile de alimente.
 - Următoarele piese pot fi spălate în mașina de spălat vase (utilizând un program de curățare delicată):
 - Cană (fără lamele sale).
 - Filtru detașabil.
 - Capac.
 - Cană de măsurat.
 - Poziția de scurgere/uscare a articolelor care pot fi plasate în mașina de spălat vase sau a celor puse în chiuvetă trebuie să faciliteze scurgerea.
 - Apoi uscați toate piesele înainte de asamblare și depozitare.
- ### FUNCȚIA DE AUTOCURĂȚARE:
- Puneți în recipient apă și o cantitate mică de detergent lichid.
 - Selectați funcția „turbo“.

LAME AMOVIBILE PENTRU CURĂȚAREA EFICIENTĂ (NUMAI LA BLENDERUL CU VAS):

- Desprindeți inelul de fixare a lamei, rotindu-l în sens orar. (Fig. 3).
- Scoateți inelul de fixare a lamei, setul de lame și inelul de etanșare și curățați-le.
- După curățare, puneți la loc setul de lame și rotiți inelul de fixare a lamei în sens opus.

ANOMALII ȘI REPARAȚII

- Duceți aparatul la un service de asistență tehnică autorizat, dacă produsul este deteriorat sau apar alte probleme. Nu încercați să demontați sau să reparați singur aparatul, deoarece poate fi periculos.

PENTRU VERSIUNILE UE ALE PRODUSULUI ȘI/SAU ÎN CAZUL ÎN CARE ESTE OBLIGATORIU ÎN ȚARĂ DVS.:**ECOLOGIA ȘI RECICLABILITATEA PRODUSULUI**

- Materialele din care este alcătuit ambalajul acestui produs sunt incluse într-un sistem de colectare, clasificare și reciclare. Dacă veți dori să le eliminați, utilizați pubelele publice corespunzătoare fiecărui tip de material.
- Produsul nu conține substanțe în concentrații care ar putea fi considerate dăunătoare pentru mediu.



Acest simbol înseamnă că, în cazul în care doriți să aruncați aparatul la încheierea duratei sale de funcționare, trebuie să îl duceți la un centru de colectare a deșeurilor autorizat, în vederea colectării selective a deșeurilor de echipamente electrice și electronice (DEEE).

Acest aparat respectă Directiva 2014/35/CE cu privire la echipamentele electrice destinate utilizării în cadrul unor anumite limite de tensiune, Directiva 2014/30/CE cu privire la compatibilitatea electromagnetică, Directiva 2011/65/UE privind restricțiile de utilizare a anumitor substanțe periculoase în echipamentele electrice și electronice și Directiva 2009/125/CE de instituire a unui cadru pentru stabilirea cerințelor în materie de proiectare ecologică aplicabile produselor cu impact energetic.

• بعد التنظيف، ضع الشفرة من جديد وأدر حلقة التثبيت بالاتجاه المعاكس.

أمور غير عادية والتوصيح

• في حال العطل احمل الجهاز إلى مركز صيانة فنية معتمد. لا تحاول فكه أو إصلاحه لأنه قد يكون فيه خطر.

لإصدارات الاتحاد الأوروبي من المنتج و/أو في حال يطبق في بلدك:

البيئة وإعادة تدوير المنتج

• يتم دمج المواد التي تشكل تعبئة هذا الجهاز في نظام جمع وفرز وإعادة تدوير لها. إذا كنت ترغب في التخلص منها، يمكنك استخدام الحاويات العامة المناسبة لكل نوع من أنواع المواد.
• يخلو هذا المنتج من تركيزات المواد التي يمكن أن تعتبر ضارة بالبيئة.

يعني هذا الرمز أنه إذا كنت ترغب بالتخلص من المنتج، بعد انتهاء عمره، فيجب إيداعه عن طريق



الوسائل المناسبة بيد وكيل نفايات معتمد للجمع الانتقائي من نفايات الأجهزة الكهربائية والإلكترونية (WEEE).

يستوفي هذا الجهاز توجيه UE/2014/35 للجهد المنخفض، وتوجيه 2014/30/ UE/ للتوافق

الكهرومغناطيسي وتوجيه EU/2011/65 حول قيود استخدام مواد خطرة معينة في الأجهزة الكهربائية والإلكترونية وتوجيه CE/2009/125 حول متطلبات التصميم البيئي المطبق على المنتجات ذات الصلة بالطاقة.

التنظيف

- افصل قابس الجهاز من التيار الكهربائي واتركه يبرد قبل البدء بأي عملية تنظيف.
- قم بتنظيف الجهاز بقطعة قماش مبللة ومشربة ببضع قطرات من منظف ثم جففه.
- لا تستخدم مواد مذيبة ولا منتجات بعنصر رقم هيدروجيني حمضي أو أساسي مثل المبيضات ولا منتجات كاشطة لتنظيف الجهاز.
- لا تترك ماء أو سائل آخر يدخل من خلال فتحات التهوية لمنع الأضرار في الأجزاء التشغيلية الداخلية للجهاز.
- لا تغطس الجهاز في الماء أو سائل آخر، ولا تضعه تحت الحنفية.
- أثناء عملية التنظيف يجب أن تتوخ الحذر الشديد مع الشفرات لأنها حادة جداً.
- ينصح بتنظيف الجهاز بشكل منتظم وإزالة جميع بقايا الطعام.
- القطع التالية هي مناسبة لتنظيفها بماء ساخن فيه صابون أو في غسالة الصحون (باستخدام برنامج غسل خفيف):
- الإناء (بدون شفراته).
- المرشح.
- غطاء الإناء.
- كوب القياس.
- يجب أن يسمح وضع إزالة السوائل/التجفيف من القطع القابلة للغسل في غسالة الصحون أو المغسلة بإزالة الماء بسهولة.
- ثم جفف كل القطع قبل تركيبها وحفظها.

وظيفة التنظيف الذاتي:

- أدخل الماء وكمية صغيرة من مادة التنظيف في الإناء.
- حدد وظيفة «توربو».

شفرات قابلة للإزالة للتنظيف الفعال (فقط مع خلاط**الإناء):**

- أرخ حلقة تثبيت الشفرة وذلك بتدويرها باتجاه عقارب الساعة.(Fig.3).
- انزع حلقة التثبيت والشفرة وحلقة الختم وشرع في تنظيفها.

- قبل تشغيل الجهاز، تأكد دائماً من أن يكون الغطاء مغلقاً/موضوعاً جيداً، وأن كوب القياس موضوع جيداً في الغطاء.
- قطع الفاكهة إلى قطع صغيرة قبل وضعها في المرشح.
- نقع المكونات الجافة، مثل البقوليات أو فول الصويا، قبل وضعها في المرشح.

الاستخدام:

- يمنع المرشح حبوب وقشور الفاكهة من أن تخطط مع المشروب.
- بعد تثبيت الإناء (C) جيداً في هيكل المحرك (A) (Fig. 1).
- ضع المرشح (G) حول الشفرة (D) (Fig. 2).
- تأكد من أن فتحات المرشح تثبت تماماً على نتوءات داخل إناء الخلاط.
- ضع الغطاء على الإناء.
- تنبيه: تأكد من وضع الغطاء على الإناء بحيث يمكن تقديم المشروب من خلال مرشح الغطاء.
- قطع الفاكهة إلى قطع صغيرة أو نقع المكونات الجافة قبل وضعها في المرشح.
- ضع المكونات في المرشح واسكب الماء أو سائل آخر في الإناء من خلال فتحة الغطاء.
- ضع كوب القياس في الغطاء (Fig. 1).
- أوصل قابس الجهاز بالتيار الكهربائي.
- اختر السرعة المطلوبة وابدأ بالخلط.
- ملاحظة: عند معالجة كمية كبيرة، ننصح بعدم وضع كل المكونات في المرشح في نفس الوقت. ابدأ بكمية صغيرة واترك الجهاز يشتغل لبضع ثوان. ثم أطفئ الجهاز وأضف كمية صغيرة أخرى، بدون تجاوز الجزء العلوي من شبكة الغربال. كرر هذه العملية حتى يتم معالجة كافة المكونات. ضع دائماً غطاء إناء الخلاط أثناء ما يكون قيد التشغيل.

بعد الانتهاء من استخدام المرشح:

- أطفئ الجهاز وقم بإزالة الإناء من هيكل المحرك.
- قدم المشروب من خلال فوهة الإناء من دون إزالة الغطاء أو كأس القياس أو المرشح. تأكد من وضع الغطاء على الإناء بحيث يمكن تقديم المشروب من خلال مرشح الغطاء.
- نظف المرشح بعد استعماله مباشرة.

- أوصل قابس الجهاز بالتيار الكهربائي.
- شغل الجهاز وذلك بتحريك مفتاح التحكم.
- اختر السرعة المطلوبة وابدأ بالخلط.
- يجب أن تحافظ السرعة P (وضع توربو) على هذا الوضع لمدة الوقت الذي ترغب بتمديد تشغيل الجهاز (الحد الأقصى دقيقتين من التشغيل المستمر).
- أثناء التشغيل أمسك الغطاء بقوة بكلتا يديك.
- إذا كنت ترغب بإضافة المزيد من المكونات، قم بإزالة كوب القياس.
- أضف المكونات ثم ضع كوب القياس من جديد.
- لا تقم أبداً بإزالة الغطاء أثناء الاستخدام.
- لإيقاف الجهاز حدد مرة أخرى السرعة «0».
- لتجنب تشغيل مفاجئ جداً، نوصي بتنفيذ التشغيل من مفتاح التحكم بتحديد القوة الموجود في وضعه الأدنى، وزيادة تدريجياً بعد تشغيل الجهاز.

تحكم إلكتروني للسرعة:

- يمكن التحكم في سرعة الجهاز ببساطة من خلال الضغط على مقبض التحكم بالسرعة (F). هذه الوظيفة مفيدة جداً لأنها تنتج تكييف سرعة الجهاز لنوع العمل المطلوب القيام به.

بعد الانتهاء من استعمال الجهاز:

- أوقف الجهاز، وذلك بتحديد الوضع 0 من مفتاح التحكم.
- افصل قابس الجهاز من التيار الكهربائي.
- أدر الإناء الخلاق عكس اتجاه عقارب الساعة وانزعه من هيكل المحرك.
- نظف الجهاز.

وظيفة «TURBO»

- يعمل الجهاز بالسرعة القصوى لتحقيق الأداء الأمثل.
- حدد السرعة P وحافظ على هذا الوضع للمدة التي ترغب بها. وليس لأكثر من دقيقتين متتابتين.

تشغيل المرشح

احتياطات:

- لا تستخدم أبداً المرشح لمعالجة المكونات درجة حرارتها أكثر من ٠٨ درجة مئوية.
- لا تحمل أبداً المرشح أكثر من طاقته.

- C الإناء
- D هيكل محرك
- E طقم شفرات
- F مفتاح تحديد السرعة
- G مرشح للعصير
- H جامع السلك

في حال لم يكن لدى طراز جهازك الملحقات المذكورة أعلاه، يمكن أيضاً شراؤها بشكل منفصل في مركز خدمات الصيانة التقنية.

طريقة الاستخدام

ملاحظات أولية للاستعمال:

- تأكد من أنك قد أزلت كافة مواد تعبئة وتغليف المنتج.
- قبل استعمال المنتج لأول مرة، نظف الأجزاء في اتصال مع الأطعمة كما هو موضح في فقرة التنظيف.

تجميع الإناء والمرشح

- ثبت الإناء على الهيكل الرئيسي. لذلك ضع الإناء (C) على الهيكل (D) بحيث تتطابق نتوءات الإناء مع فتحات الهيكل.
- أدر الإناء في اتجاه عقارب الساعة حتى يتم تثبيته تماماً (Fig 1).
- تأكد من تثبيت الإناء بالشكل الصحيح على الهيكل وبخلاف ذلك فلن يشتغل.
- إذا كنت ترغب في استخدام الخلاط كعصارة عصير، فضع المرشح (G) حول الشفرة (E) (Fig. 2)

الاستعمال:

- انشر السلك بالكامل قبل توصيل القابس.
- تأكد من أن تكون حلقة تثبيت الشفرات مثبتة جيداً بالإناء (وذلك بتدويرها عكس اتجاه عقارب الساعة) قبل وضعها في هيكل المحرك. (Fig. 3)
- ضع الإناء في وحدة المحرك وأدره باتجاه عقارب الساعة حتى يبقى مثبتاً جيداً في وضع القفل عند سماع نقرة (Fig.1).
- أدخل المكونات، بعد تقطيعها، في الإناء مع سائل (دون أن يتجاوز علامة مستوى الحد الأقصى).
- ضع الغطاء في الإناء، وتأكد من أن يبقى مثبتاً جيداً.
- ضع كوب القياس في الغطاء. (Fig. 1)

- سائل ساخنة في داخل الوعاء، فلا تستعمل سوى السرعة الأبطأ.
- احفظ هذا الجهاز بعيداً عن متناول الأطفال و/أو الأشخاص الذين يعانون من انخفاض قدراتهم الجسدية والحسية أو العقلية أو نقص الخبرة والمعرفة.
- لا تسكب أبداً الأطعمة الساخنة جداً أو التي تغلي في الإناء، فقد تسبب حروقاً أثناء العملية. فالتباين المفاجئ لدرجة الحرارة قد يؤدي أيضاً إلى تهشم الإناء.
- استعمل هذا الجهاز وملحقاته وأدواته وفقاً لهذه الإرشادات، مع مراعاة ظروف العمل والعمل الذي يتعين القيام به. إن استعمال الجهاز لعمليات غير تلك المنصوص عليها قد يسبب وضعاً خطيراً.
- لا تستخدم أبداً السوائل التي تغلي ولا المكونات التي تتجاوز درجة حرارتها ٠٨ درجة مئوية.
- تأكد من أن الغطاء مغلق تماماً قبل تشغيل الجهاز.
- لا تترك الجهاز أبداً موصولاً وبدون مراقبة. بالإضافة إلى ذلك ستقوم بتوفير الطاقة وإطالة عمر الجهاز.
- لا تستخدم الجهاز لأكثر من دقيقتين متتابة. في حالة عمل دورات قم بمراعاة دائماً فترات الراحة بين الدورات ما لا يقل عن ٠٣ دقائق. من غير المناسب في أي حال من الأحوال ترك الجهاز يعمل لفترة أطول من اللازم.
- لجرش الثلج، لا تقم بإدخال أكثر من ٠١ مكعبات في كل مرة. إذا كنت ترغب بإضافة المزيد من الثلج، قم بإزالة كوب القياس وأدخل المكعبات واحداً تلو الآخر.
- لا تستعمل الجهاز مع أطعمة مجمدة أو عظام.
- تحذير: لا تستعمل الجهاز إذا كان الزجاج متصدعاً أو مكسوراً.

الخدمة:

- إن كل استخدام غير مناسب، أو مخالفة إرشادات الاستعمال، قد يترتب عليه مخاطر، وهذا يلغي الضمان ومسؤولية الشركة المصنعة.

الوصف

A	كوب قياس
B	غطاء الإناء

- لا تستخدم الجهاز إذا سقط أو إذا كان هناك علامات واضحة من التلف أو إذا كان هناك تسرب.
- لا تستعمل القوة مع سلك التوصيل الكهربائي. لا تستعمل أبداً السلك الكهربائي لرفع أو حمل أو فصل قابس الجهاز.
- لا تترك سلك التوصيل الكهربائي يظل عالقاً أو منثنياً.
- تحقق من حالة سلك التوصيل الكهربائي. تزيد الأسلاك التالفة أو المتشابكة من خطر حدوث صدمة كهربائية.
- لا تعرض الجهاز تحت المطر أو ظروف الرطوبة. المياه التي تدخل في الجهاز ستزيد من خطر حدوث صدمة كهربائية.
- لا تلمس قابس التوصيل ويديك مبللتين.
- اتخذ التدابير اللازمة لتجنب التشغيل غير المقصود للجهاز.
- قبل استخدام الجهاز تأكد من أن الشفرة/الشفرة تكون مثبتة جيداً بالجهاز.
- لا تلمس الأجزاء المتحركة للجهاز وهو يشتغل.
- توخ الحذر بعد عملية إيقاف الجهاز، لأن الشفرة/الشفرة تستمر بالدوران نتيجة جمودها الميكانيكي.

الاستخدام والعناية:

- قبل كل استعمال، انشر بالكامل سلك التيار الكهربائي للجهاز.
- لا تستعمل الجهاز إذا لم تكن أدواته الملحقة مركبة بالشكل الصحيح.
- لا تستعمل الجهاز إذا كانت الأدوات الملحقة المركبة به فيها عيوب. اشرع باستبدالها على الفور.
- لا تستخدم الجهاز والإناء فارغ.
- لا تستعمل الجهاز إذا كانت أداة التشغيل/الإيقاف الخاصة به لا تعمل.
- لا تحرك الجهاز أثناء ما يكون قيد الاستعمال.
- لا تستخدم الجهاز مائلاً، ولا تقلبه.
- لا تقلب الجهاز أثناء ما يكون قيد الاستعمال أو موصولاً بالتيار الكهربائي.
- لا تستعمل القوة مع قدرة عمل الجهاز.
- قم بمراعاة علامة المستوى MAX.
- لا تقم بإضافة حجم سائل ساخن أعلى من نصف قدرة الوعاء، وفي أي حال من الأحوال إذا كان هناك

- لأنها قد تخرج مقذوفة بسبب انبعاث مفاجئ للبخار.
- الشفرات حادة وهناك خطر التعرض للقطع، باشر بحذر وتجنب الاتصال المباشر مع حد هذه الشفرات.
- أولي اهتماماً خاصاً خلال التعامل مع الشفرات وخلال عمليات التجميع والتفكيك وتفريغ الوعاء والتنظيف.
- أوقف الجهاز وافصل قابس التيار الكهربائي إذا ما ترك مهملًا وقبل تغيير الأدوات الملحقة أو الأجزاء القريبة التي تتحرك أثناء الاستعمال، في التجميع أو التفكيك أو التنظيف.
- في حال تلف توصيل التيار الكهربائي، فإنه يجب استبداله وحمل الجهاز إلى مركز خدمة صيانة تقنية معتمد. ومن أجل تفادي المخاطر، لا تحاول فكه أو إصلاحه بنفسك.
- تم إعداد هذا الجهاز للاستعمال المنزلي فقط، وليس للاستعمال المهني أو الصناعي.
- قبل توصيل الجهاز بالتيار الكهربائي، تحقق من أن الجهد المبين على لوحة المواصفات مطابقاً لجهد التيار الكهربائي.
- أوصل الجهاز إلى قاعدة مأخذ تيار مزود كحد أدنى ٠١ أمبير.
- يجب أن يتطابق قابس الجهاز مع القاعدة الكهربائية لمأخذ التيار. لا تقم أبداً بتعديل القابس. لا تستعمل محولات قابس.
- يجب استخدام ووضع الجهاز على سطح مستو وثابت.
- لا تستخدم الجهاز والسلك الكهربائي أو القابس تالفين.
- إذا تمزق أي من مغلفات الجهاز، قم على الفور بفصل الجهاز من التيار الكهربائي لتفادي احتمال حدوث صدمة كهربائية.

عزيزي الزبون:

نشكر قرارك شراء منتج من منتجات العلامة التجارية SOLAC.

وسوف تجلب لك التكنولوجيا والتصميم والأداء إلى جانب واقع تجاوز أعلى معايير الجودة الرضا التام لفترة طويلة من الزمن.

نصائح وتحذيرات السلامة

- اقرأ بعناية كراس الإرشادات هذا قبل بدء تشغيل الجهاز واحتفظ به للرجوع إليه في المستقبل. إن عدم التقيد والامتثال لهذه الإرشادات قد يترتب عليه كنتيجة لذلك وقوع حادث.
- قبل الاستعمال الأول، نظف جميع أجزاء المنتج التي قد تكون في اتصال مع الأطعمة، وباشر بذلك كما هو مبين في فقرة التنظيف.
- لا يجب استعمال هذا الجهاز من قبل الأطفال. حافظ على الجهاز وتوصيله بالتيار الكهربائي بعيداً عن متناول الأطفال.
- يمكن أن يستخدم هذا الجهاز الأشخاص من ذوي القدرات البدنية أو الحسية أو العقلية المنخفضة أو انعدام الخبرة والمعرفة، إذا ما قدم لهم الإشراف أو التدريب المناسبين فيما يتعلق باستعمال الجهاز بطريقة آمنة ويستوعبوا المخاطر المترتبة عليه.
- إن هذا الجهاز ليس لعبة. يجب أن يكون الأطفال تحت المراقبة للتأكد بأنهم لا يلعبون بالجهاز.
- توخ الحذر عند صب السوائل الساخنة في داخل معالج الأطعمة أو الخلاط،



ES) GARANTÍA Y ASISTENCIA TÉCNICA

Este producto goza del reconocimiento y protección de la garantía legal de conformidad con la legislación vigente. Para hacer valer sus derechos o intereses debe acudir a cualquiera de nuestros servicios de asistencia técnica oficiales.

Podrá encontrar el más cercano accediendo al siguiente enlace web: <http://solac.com>

También puede solicitar información relacionada poniéndose en contacto con nosotros por el teléfono que aparece al final de este manual.

Puede descargar este manual de instrucciones y sus actualizaciones en <http://solac.com>

EN) WARRANTY AND TECHNICAL ASSISTANCE

This product enjoys the recognition and protection of the legal guarantee in accordance with current legislation. To enforce your rights or interests you must go to any of our official technical assistance services.

You can find the closest one by accessing the following web link: <http://solac.com>

You can also request related information by contacting us by phone.

You can download this instruction manual and its updates at <http://solac.com>

DE) GARANTIE UND TECHNISCHER SERVICE

Dieses Produkt ist von der gesetzlichen Garantie gemäss der geltenden Gesetzgebung geschützt. Um Ihre Rechte und Interessen geltend zu machen, müssen Sie eines unserer offiziellen Servicezentren aufsuchen.

Über folgenden Link finden Sie ein Servicezentrum in Ihrer Nähe: <http://solac.com>

Sie können auch Informationen anfordern, indem Sie sich mit uns in Verbindung setzen.

Sie können dieses Benutzerhandbuch und seine Aktualisierungen unter <http://solac.com>

FR) GARANTIE ET ASSISTANCE TECHNIQUE

Ce produit est reconnu et protégé par la garantie établie conformément à la législation en vigueur. Pour faire valoir vos droits ou intérêts, vous devez vous adresser à l'un de nos services d'assistance technique agréés.

Pour savoir lequel est le plus proche, vous pou-

vez accéder au lien suivant : <http://solac.com>
Vous pouvez aussi nous contacter pour toute information.

Vous pouvez télécharger ce manuel d'instructions et ses mises à jour sur <http://solac.com>

PT) GARANTIA E ASSISTÊNCIA TÉCNICA

Este produto goza do reconhecimento e proteção da garantia legal em conformidade com a legislação em vigor. Para fazer valer os seus direitos ou interesses, deve recorrer sempre aos nossos serviços oficiais de assistência técnica. Poderá encontrar o mais próximo de si através do seguinte website: <http://solac.com>

Também pode solicitar informações relacionadas, pondo-se em contacto connosco.

Pode fazer o download deste manual de instruções e suas atualizações em <http://solac.com>

IT) GARAZIA E ASSISTENZA TECNICA

Questo prodotto possiede il riconoscimento e la protezione della garanzia legale di conformità con la legislazione vigente. Per far valere i suoi diritti o interessi, dovrà rivolgersi a uno qualsiasi dei nostri servizi ufficiali di assistenza tecnica.

Può trovare il più vicino cliccando sul seguente link: <http://solac.com>

Inoltre, può richiedere informazioni mettendosi in contatto con noi.

Può scaricare questo manuale di istruzioni e i suoi aggiornamenti da <http://solac.com>

NL) GARANTIE EN TECHNISCHE ONDERSTEUNING

Dit product valt onder de legale garantievoorwaarden zoals bepaald in de actuele wetgeving. Om een beroep te doen op uw rechten of aanspraken kunt u contact opnemen met onze officiële technische service.

U kunt de dichtstbijzijnde technische service vinden op de website: <http://solac.com>

Voor verdere informatie kunt u ook contact met ons opnemen.

U kunt deze gebruiksaanwijzing en eventuele actualiseringen ervan downloaden via <http://solac.com>

PL) GWARANCJA I SERWIS TECHNICZNY

Ten produkt jest uznawany i chroniony prawną gwarancją zgodnie z obowiązującymi przepi-

sami. W celu wyegzekwowania swoich praw lub interesów, należy udać się do dowolnego z naszych oficjalnych usług pomocy technicznej. Najbliższy punkt można znaleźć, korzystając z poniższego linku: <http://solac.com>

Można również poprosić o informacje, kontaktując się z nami.

Można też pobrać niniejszą instrukcję obsługi i jej aktualizacje <http://solac.com>

BG) ГАРАНЦИЯ И ТЕХНИЧЕСКА ПОМОЩ

Настоящият продукт има законна гаранция, в съответствие с действащото законодателство. За да упражните правата си на потребител следва да се насочите към някой от нашите оторизирани сервиси.

Най-близкия до Вас сервис можете да откриете на следния линк: <http://solac.com>

Също така, можете да потърсите информация, свързвайки се с нас (вижте на последната страница на наръчника).

Наръчника с указания и неговите осъвременявания можете да свалите на следния <http://solac.com>

CZ) ZÁRUKA A TECHNICKÁ PODPORA

Tento produkt má uznání a ochranu právní záruky v souladu s platnými právními předpisy. Chcete-li uplatnit vaše práva nebo zájmy, musíte navštívit některý z našich oficiálních servisů technické podpory.

Nejbližší můžete najít na následujícím odkazu: <http://solac.com>

Můžete si také vyžádat související informace, a to tak, že nás kontaktujete.

Tento návod k obsluze a jeho aktualizace si můžete stáhnout na adrese <http://solac.com>

SK) ZÁRUKA A TECHNICKÁ POMOČ

Tento výrobok má uznanie a ochranu právnej záruky v súlade s aktuálnou legislatívou. Ak si chcete presadiť svoje práva, musíte prejsť do našich oficiálnych služieb technickej pomoci.

Najbližšie služby nájdete na nasledujúcom webovom odkaze: <http://solac.com>

Ak požadujete aj súvisiace informácie, môžete sa obrátiť na nás.

Tento návod na obsluhu a jeho aktualizácie si môžete prevziať z lokality <http://solac.com>

HU) GARANCIA ÉS TECHNIKAI SEGÍTSÉGNYÚJTÁS

Ez a termék a hatályos jogszabályokkal összhangban a jogi garancia elismerését és védelmét élvezi. Jogainak vagy érdekeinek érvényesítése érdekében igénybe kell vennie hivatalos technikai segítségnyújtási szolgáltatásainkat.

A legközelebbi irodánkat a következő internetes linken keresztül találhatja meg: <http://solac.com>

Amennyiben további kapcsolódó információkat szeretne kapni, lépjen velünk kapcsolatba.

A jelen használati útmutatót és annak frissítéseit a <http://solac.com> címen töltheti le.

RO) GARANȚIE ȘI ASISTENȚĂ TEHNICĂ

Acest produs beneficiază de recunoașterea și protecția garanției legale în conformitate cu legislația în vigoare. Pentru a vă exercita drepturile sau interesele, trebuie să vă adresați unuia dintre serviciile noastre oficiale de asistență tehnică.

Puteți găsi cel mai apropiat serviciu de asistență tehnică accesând următorul link web: <http://solac.com>

De asemenea, puteți solicita informații conexe, contactând-ne (consultați ultima pagină a manualului).

Puteți descărca acest manual de instrucțiuni și actualizările sale <http://solac.com>.

(AR) الضمان والمساعدة التقنية

يحظى هذا المنتج بالاعتراف والحماية من الضمان القانوني وفقاً للتشريعات النافذة. لطلب حقوقك أو مصالحك يجب عليك مراجعة أي

مركز من مراكزنا لخدمات المساعدة التقنية الرسمية. يمكنك العثور على الأقرب عن طريق الدخول إلى رابط الموقع التالى:

(حسب العلامة التجارية) <http://solac.com> كما يمكنك طلب المعلومات ذات الصلة عن طريق الاتصال بنا عبر الهاتف.

ويمكنك تحميل دليل التعليمات هذا وتحديثاته على الموقع

<http://solac.com>

AR) ARGENTINA - SOUTH AMERICA

Av. del Libertador 1298,(B1638BEY)
Vicente López (Pcia.Buenos Aires)
541153685223

BG) BULGARIA - EUROPE

265,Okolovrasten Pat, Mladost 4 1766
SOFIA
35929211120

DZ) ARGELIA - AFRICA

46, Ave MAX MARCHAND
Oran
213041532020

ES) ESPAÑA - EUROPE

Avda. Los Huetos, 79-81
1010 Vitoria
902012539
atencioncliente@solac.com

FR) FRANCIA - EUROPE

ZA Les Bas Musats, 18
Les Bas Musats 89100
Malay-le-Grand
03 86 83 90 90

HU) HUNGRÍA - EUROPE

Késmárk utca 11-13 1158
BUDAPEST
+36 1 370 4519

IND) INDIA - ASIA

C-175, Sector-63, Noida,
Gautam Budh Nagar - 201301
Delhi
(+91) 120 4016200

LB) LÍBANO - MIDDLE EAST

Imasdounian Building 701064 Zalka,
Beirut
961 1 887 501

LT) LITUANIA - EUROPE

Strazdo g. 70A LT-48460
Kaunas
8-37 759025

MAR) MARRUECOS - AFRICA

4 Rue Lot Smara
Oulfa
Casablanca
(+212) 522 89 40 21

ME) MONTENEGRO - EUROPE

Rastovac bb, 81400
Niksic
+382 40 217 055

MXN) MEXICO - AMERICA

Rosas Moreno N° 4-203 Colonia de San Rafael
C.P. 06470 – Delegación Cuauhtémoc
Ciudad de México
(+52) 55 55468162

NL) HOLANDA - EUROPE

Wartelstraat 2, 8223 EH
Lelystad
0320-237930

PER) PERU - AMERICA

Calle los Negocios 428, Surquillo
Lima
(511) 421 6047

PT) PORTUGAL - EUROPE

Avenida Rainha D. Amélia, nº12-B 1600-677
Lisboa
+351 210966324

SA) SOUTHAFRICA - AFRICA

Unit 25 & 26, San Croy Office Park, Die Agora
Road, Croydon, Kempton Park, 1619
Johannesburg
(+27) 011 392 5652



solac

lo que hacemos, lo hacemos bien
what we do, we do well

Español / **ES**

English / **EN**

Français / **FR**

Deutsch / **DE**

Português / **PT**

Italiano / **IT**

Nederlands / **NL**

Česky / **CS**

Polski / **PL**

Slovenský / **SK**

Magyar / **HU**

българск / **BG**

Română / **RO**

العربية / **AR**

Model: BV5723



www.solac.com