

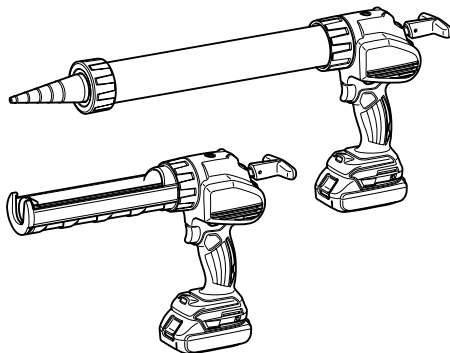

GB	Cordless Caulking Gun	INSTRUCTION MANUAL
SI	Brezžična tesnilna pištola	NAVODILO ZA UPORABO
AL	Pistoletë me bateri për izolime	MANUALI I PËRDORIMIT
BG	Безжичен пистолет за уплътняващи материали	РЪКОВОДСТВО ЗА ЕКСПЛОАТАЦИЯ
HR	Bežični pištolj za brtvljenje	PRIRUČNIK S UPUTAMA
MK	Безжичен пиштол за силикон	УПАТСТВО ЗА УПОТРЕБА
RO	Pistol de ștemuit fără fir	MANUAL DE INSTRUCȚIUNI
RS	Бежични пиштољ за заптивне материјале	УПУТСТВО ЗА УПОТРЕБУ
RUS	Аккумуляторный Пистолет Для Герметика	РУКОВОДСТВО ПО ЭКСПЛУАТАЦИИ
UA	Акумуляторний шприц для герметика	ІНСТРУКЦІЯ З ЕКСПЛУАТАЦІЇ

DCG140
DCG180

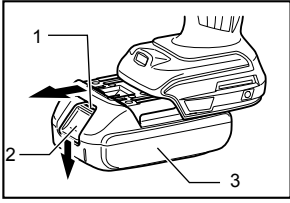



1 013558

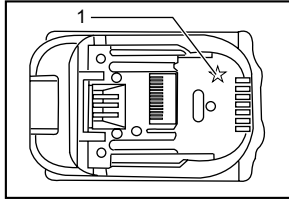

2 012128

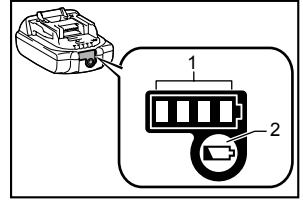

3 015659

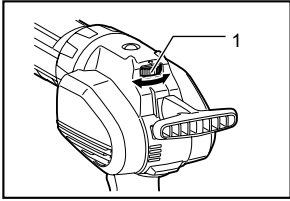

4 013560

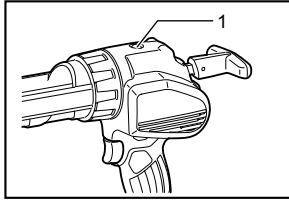

5 013557

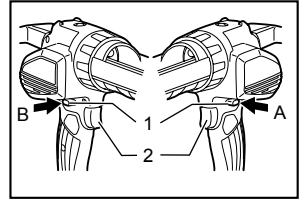

6 013559

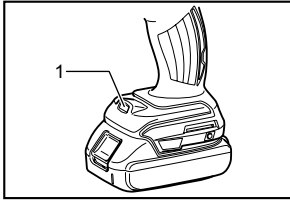

7 013570

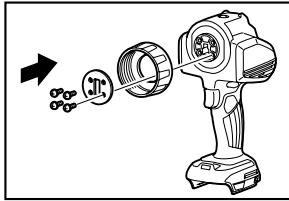

8 013610

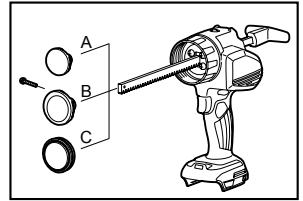

9 013612

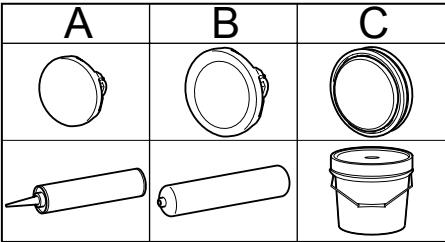

10 013611

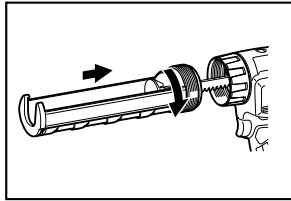

11 013561

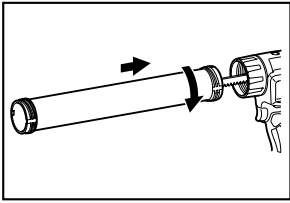

12

013562

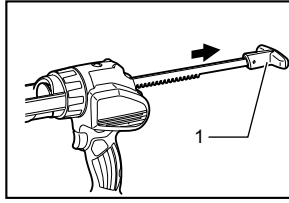

13

013566

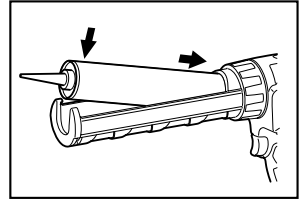

14

013567

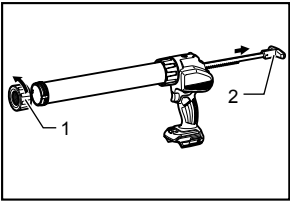

15

013572

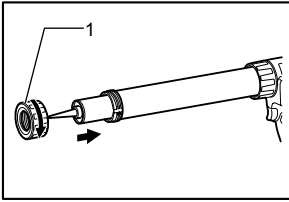

16

013571

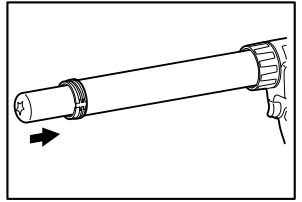

17

013555

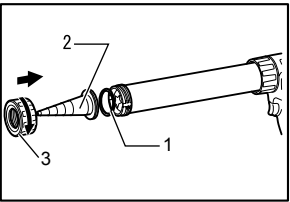

18

013569

ENGLISH (Original instructions)

Explanation of general view

1-1. Red indicator	4-1. Speed adjusting dial	15-1. Holder cap
1-2. Button	5-1. Warning lamp	15-2. Rod handle
1-3. Battery cartridge	6-1. Lock lever	16-1. Holder cap
2-1. Star marking	6-2. Switch trigger	18-1. Rubber ring
3-1. Indicator lamps	7-1. Lamp	18-2. Nozzle
3-2. CHECK button	13-1. Rod handle	18-3. Holder cap

SPECIFICATIONS

Model		DCG140		DCG180	
Max feed force		5,000 N			
Feed speed		0 - 28 mm/s			
Stroke	with short (300 ml) holder	214 mm			
	with long (600 ml) holder	350 mm			
Overall length	with short (300 ml) holder	404 mm			
	with long (600 ml) holder	538 mm			
Standard battery cartridge		BL1415 / BL1415N	BL1430 / BL1430B / BL1440 / BL1450 / BL1460B	BL1815 / BL1815N / BL1820 / BL1820B	BL1830 / BL1830B / BL1840 / BL1840B / BL1850 / BL1850B / BL1860B
Net weight	with short (300 ml) holder	2.0 kg	2.2 kg	2.1 kg	2.3 kg
	with long (600 ml) holder	2.4 kg	2.6 kg	2.5 kg	2.7 kg
Rated voltage		D.C. 14.4 V		D.C. 18 V	

- Due to our continuing program of research and development, the specifications herein are subject to change without notice.
- Specifications and battery cartridge may differ from country to country.
- Weight, with battery cartridge, according to EPTA-Procedure 01/2003

ENE086-1

Intended use

This tool is intended for applying caulking material to surface.

ENG905-1

Noise

The typical A-weighted noise level determined according to EN60745:

Sound pressure level (L_{pA}): 70 dB (A) or less

Uncertainty (K): 3 dB (A)

The noise level under working may exceed 80 dB (A).

Wear ear protection

ENG900-1

Vibration

The vibration total value (tri-axial vector sum) determined according to EN60745:

Vibration emission (a_h): 2.5 m/s² or less

Uncertainty (K): 1.5 m/s²

ENG901-1

- The declared vibration emission value has been measured in accordance with the standard test method and may be used for comparing one tool with another.
- The declared vibration emission value may also be used in a preliminary assessment of exposure.

WARNING:

- The vibration emission during actual use of the power tool can differ from the declared emission value depending on the ways in which the tool is used.
- Be sure to identify safety measures to protect the operator that are based on an estimation of exposure in the actual conditions of use (taking account of all parts of the operating cycle such as the times when the tool is switched off and when it is running idle in addition to the trigger time).

ENH101-17

For European countries only

EC Declaration of Conformity

Makita declares that the following Machine(s):

Designation of Machine:

Cordless Caulking Gun

Model No./ Type: DCG140, DCG180

Conforms to the following European Directives:

2006/42/EC

They are manufactured in accordance with the following standard or standardized documents:

EN60745

The technical file in accordance with 2006/42/EC is available from:

Makita, Jan-Baptist Vinkstraat 2, 3070, Belgium

31.12.2013



000331

Yasushi Fukaya
Director

Makita, Jan-Baptist Vinkstraat 2, 3070, Belgium

GEA010-1

General Power Tool Safety Warnings

⚠ WARNING Read all safety warnings and all instructions. Failure to follow the warnings and instructions may result in electric shock, fire and/or serious injury.

Save all warnings and instructions for future reference.

GEB106-1

CORDLESS CAULKING GUN SAFETY WARNINGS

1. Keep hands and clothes away from the rod and the plunger area. Otherwise your finger or clothes may be pinched.
2. Always be sure you have a firm footing.
3. Hold the tool firmly.
4. Always work in well ventilated area and wear proper protections in accordance with the operation.
5. Read and follow the manufacture's instructions on caulking material or adhesive material before usage.

SAVE THESE INSTRUCTIONS.

⚠WARNING:

DO NOT let comfort or familiarity with product (gained from repeated use) replace strict adherence to safety rules for the subject product. MISUSE or failure to follow the safety rules stated in this instruction manual may cause serious personal injury.

ENC007-9

IMPORTANT SAFETY INSTRUCTIONS

FOR BATTERY CARTRIDGE

1. Before using battery cartridge, read all instructions and cautionary markings on (1) battery charger, (2) battery, and (3) product using battery.

2. Do not disassemble battery cartridge.
3. If operating time has become excessively shorter, stop operating immediately. It may result in a risk of overheating, possible burns and even an explosion.
4. If electrolyte gets into your eyes, rinse them out with clear water and seek medical attention right away. It may result in loss of your eyesight.
5. Do not short the battery cartridge:
 - (1) Do not touch the terminals with any conductive material.
 - (2) Avoid storing battery cartridge in a container with other metal objects such as nails, coins, etc.
 - (3) Do not expose battery cartridge to water or rain.

A battery short can cause a large current flow, overheating, possible burns and even a breakdown.

6. Do not store the tool and battery cartridge in locations where the temperature may reach or exceed 50 ° C (122 ° F).
7. Do not incinerate the battery cartridge even if it is severely damaged or is completely worn out. The battery cartridge can explode in a fire.
8. Be careful not to drop or strike battery.
9. Do not use a damaged battery.
10. Follow your local regulations relating to disposal of battery.

SAVE THESE INSTRUCTIONS.

Tips for maintaining maximum battery life

1. Charge the battery cartridge before completely discharged.
Always stop tool operation and charge the battery cartridge when you notice less tool power.
2. Never recharge a fully charged battery cartridge.
Overcharging shortens the battery service life.
3. Charge the battery cartridge with room temperature at 10 ° C - 40 ° C (50 ° F - 104 ° F). Let a hot battery cartridge cool down before charging it.
4. Charge the battery cartridge if you do not use it for a long period (more than six months).

FUNCTIONAL DESCRIPTION

⚠CAUTION:

- Always be sure that the tool is switched off and the battery cartridge is removed before adjusting or checking function on the tool.

Installing or removing battery cartridge

Fig.1

⚠CAUTION:

- Always switch off the tool before installing or removing of the battery cartridge.
- Hold the tool and the battery cartridge firmly when installing or removing battery cartridge. Failure to hold the tool and the battery cartridge firmly may cause them to slip off your hands and result in damage to the tool and battery cartridge and a personal injury.

To remove the battery cartridge, slide it from the tool while sliding the button on the front of the cartridge.

To install the battery cartridge, align the tongue on the battery cartridge with the groove in the housing and slip it into place. Insert it all the way until it locks in place with a little click. If you can see the red indicator on the upper side of the button, it is not locked completely.

⚠CAUTION:

- Always install the battery cartridge fully until the red indicator cannot be seen. If not, it may accidentally fall out of the tool, causing injury to you or someone around you.
- Do not install the battery cartridge forcibly. If the cartridge does not slide in easily, it is not being inserted correctly.

Battery protection system

The tool is equipped with a battery protection system. This system automatically cuts off power to the motor to extend battery life.

The tool will automatically stop during operation if the tool and/or battery are placed under one of the following conditions:

- Overloaded:**

The tool is operated in a manner that causes it to draw an abnormally high current. In this situation, release the switch trigger on the tool and stop the application that caused the tool to become overloaded. Then pull the switch trigger again to restart. If the tool does not start, the battery is overheated. In this situation, let the battery cool before pulling the switch trigger again.
- Low battery voltage:**

The remaining battery capacity is too low and the tool will not operate. In this situation, remove and recharge the battery.

NOTE:

The overheat protection works only with a battery cartridge with a star mark.









Fig.2

Indicating the remaining battery capacity

(Only for battery cartridges with "B" at the end of the model number.)

Fig.3

Press the check button on the battery cartridge to indicate the remaining battery capacity. The indicator lamps light up for few seconds.

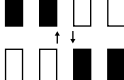
Indicator lamps			Remaining capacity
 Lighted	 Off	 Blinking	
			75% to 100%
			50% to 75%
			25% to 50%
			0% to 25%
			Charge the battery.
			The battery may have malfunctioned.

015658

NOTE:

- Depending on the conditions of use and the ambient temperature, the indication may differ slightly from the actual capacity.

Speed adjusting dial

Fig.4

The tool speed can be adjusted by turning the dial. Higher speed is obtained when the dial is turned in the direction of number 5, lower speed is obtained when it is turned in the direction of number 1.

NOTE:

- The speed adjusting dial can be turned only as far as 5 and back to 1. Do not force it past 5 or 1, or the speed adjusting function may no longer work.
- Depending on the type and condition of caulking material, the rod may get clogged when operating with low speed. In that case set the speed adjusting dial higher.

Overload warning lamp

Fig.5

The warning lamp flickers in red when the tool is overloaded. If the load reaches some point, the lamp keeps lighting in red and the tool stops. To restart the tool, release the trigger and pull the trigger again.

NOTE:

Check what causes the overload when the lamp flickers or lights up. Change the parameter of the speed adjusting dial lower, or increase the diameter of the nozzle.

Switch action**⚠CAUTION:**

- Before inserting the battery cartridge into the tool, always check to see that the switch trigger actuates properly and returns to the "OFF" position when released.
- When not operating the tool, push the trigger-lock button from A side to lock the switch trigger in the OFF position.

Fig.6

To prevent the switch trigger from accidentally pulled, the trigger-lock button is provided.

To start the tool, push the trigger-lock button from B side and pull the switch trigger. Tool speed is increased by increasing pressure on the switch trigger. Release the switch trigger to stop. After use, press in the trigger-lock button from A side.

Lighting up the lamp**⚠CAUTION:**

- Do not look in the light or see the source of light directly.

Fig.7

Pull the switch trigger to light up the lamp. The lamp keeps on lighting while the switch trigger is being pulled. The lamp goes out approximately 10 seconds after the switch trigger is released.

NOTE:

- Use a dry cloth to wipe the dirt off the lens of lamp. Be careful not to scratch the lens of lamp, or it may lower the illumination.
- When the tool is overheated, the lamp flickers. Cool down the tool fully before operating again.

Drip preventive function

The motor keeps running for a short time even after the trigger is released. It releases the pressure of the caulking material and prevents dripping.

ASSEMBLY**⚠CAUTION:**

- Always be sure that the tool is switched off and the battery cartridge is removed before carrying out any work on the tool.
- Always place the tool on the ground or workbench when carrying out any assembling work. The tool without being held tight may lose balance and cause injury.

Installing holder joint**Fig.8**

Attach the holder joint firmly along the tool, set the plate, and fix them with screws tightly.

To remove the holder joint, follow above procedure in reverse.

NOTE:

- There are two types of holders (optional accessory), short holder (300ml) and long holder (600ml). Use appropriate holder joint accordingly.

Installing rod and piston**Fig.9****Fig.10**

Insert the rod into the slit of the tool.

Attach the piston and tighten it with a screw.

To remove the rod and piston, follow the installation procedure in reverse.

NOTICE:

- The teeth on the rod must point down.
- There are three types of pistons. Piston A for cartridges. Piston B for film type packs. Piston C for direct filling.
- Choose appropriate piston in accordance with the type of caulking material container. Improper piston may cause leakage or tool breakage.
- There are two types of rods. The short rod for the short holder (300ml), and the long rod for long holder (600ml). Use appropriate rod in accordance with holder type.
- Always keep the rod and piston clean. Adhering caulk may damage the tool.

Installing holder**Fig.11****Fig.12**

Hold the bottom of the holder and the holder joint, then turn the holder clockwise. Tighten it firmly until it stops.

Make sure the holder is tightened firmly. Otherwise the tool may be damaged.

To remove the holder, turn it counter clockwise.

NOTE:

- You can rotate the holder in accordance with required situations to facilitate the operation.
- The short holder (300ml) is intended for the cartridges only. Use only piston A with short holder (300ml), and do not use it with film type packs or direct filling. Also use appropriate rod in accordance with the holder type.

Installing cartridge**NOTICE:**

- Make sure the piston A is attached to the rod. Do not use other type of piston for cartridge.

Installing the cartridge into the short holder (300ml)**Fig.13**

Pull the rod handle backwards slowly until it stops.

Fig.14

Insert the cartridge into the holder as illustrated.

Push the rod gently until the piston touches the bottom of the cartridge.

To remove the cartridge, pull the rod backwards until it stops, then lift out the cartridge.

Installing the cartridge into the long holder (600ml)

Fig.15

Remove the holder cap from the holder.
Pull the rod handle backwards slowly until it stops.

Fig.16

Insert the cartridge into the holder.
Attach the holder cap. Make sure it is tightened firmly.
Push the rod gently until the piston touches the bottom of the cartridge.
To remove the cartridge, remove the holder cap, then take out the cartridge.

NOTICE:

- Always check the cartridge for puncture or damage before installing. Do not use damaged cartridge, otherwise the tool may be damaged.
- When using a partially used cartridge, remove any adhered material on the cartridge.

Installing film type pack

NOTICE:

- Make sure the piston B is attached to the rod. Do not use other type of piston for film type pack.
- Film type pack can be installed in the long holder (600ml) only.

Remove the holder cap, the nozzle and the rubber ring from the holder.

Pull the rod handle backwards slowly until it stops.

Fig.17

Cut off the tip of the film type pack.
Insert the film type pack into the holder.

Fig.18

Attach the rubber ring, the nozzle and the holder cap. Make sure holder cap is tightened firmly.
Push the rod gently until the piston touches the bottom of the film type pack.

NOTE:

- Always check the film type pack for puncture or damage before installing. Do not use damaged pack, otherwise the tool may be damaged.

Direct filling

NOTICE:

- Make sure the piston C is attached to the rod. Do not use other type of piston for direct filling.
- Direct filling can only be performed with the long holder (600ml).

Remove the holder cap, the nozzle and the rubber ring from the holder.

Make sure the rod handle is placed at the most front position.
Dip the mouth of the holder into the caulking material.
Pull the rod handle slowly until required amount of caulking material is filled in the holder.

Attach the rubber ring, the nozzle and the holder cap. Make sure holder cap is tightened firmly.

NOTICE:

- Clean the holder with appropriate solvent after every day's work. Otherwise adhered caulking material may cause tool breakage.

OPERATION

⚠CAUTION:

- Do not touch the rod during operation. Otherwise your finger may be pinched between the rod and the housing of the tool.
- Always wear goggles during operation.

NOTICE:

- Do not cover vents, or it may cause overheating and damage to the tool.
- If you can not pull out the rod, turn the speed adjusting dial to 1, and pull the switch trigger for a moment, and try to pull the rod out after the motor stopped. If the rod is still clogged, perform the same action until the rod is able to move.

Cut off the tip of the nozzle suitable for individual operation. Be careful how much you cut the nozzle. The diameter of the nozzle affects the amount of caulking material dispensed.

Pull the trigger to dispense caulking material.

The amount of the caulking material dispensed is determined by the trigger, the speed adjusting dial, the diameter of the nozzle opening, caulking material type, and temperature.

It is recommended that the speed adjusting dial is set to '1' and pull the trigger slowly at the first time to test how much amount of caulking material is dispensed.

When the rod reaches front end, the motor starts idling. Replace the caulking material when it happens.

NOTE:

If the caulking material is not dispensed, check the following items:

- Nozzle tip is not cut adequately. Cut the nozzle tip suitable for individual operation.
- Hardened material gets clogged in the nozzle. Remove the hardened material.
- The cartridge is damaged. Replace the cartridge.
- Caulking material is stiff. Warm the material until it becomes soft.
- The wrong piston is used. Use appropriate piston.

MAINTENANCE

⚠CAUTION:

- Always be sure that the tool is switched off and the battery cartridge is removed before attempting to perform inspection or maintenance except for the following troubleshooting related to the light.
- Never use gasoline, benzene, thinner, alcohol or the like. Discoloration, deformation or cracks may result.

- Clean the holder and the rod after every day's work. Keep them free from the adhesive material. Remove the caulking material before it hardens. Remained adhesive material may cause breakage of the tool.

To maintain product SAFETY and RELIABILITY, repairs, carbon brush inspection and replacement, any other maintenance or adjustment should be performed by Makita Authorized Service Centers, always using Makita replacement parts.

OPTIONAL ACCESSORIES

CAUTION:

- These accessories or attachments are recommended for use with your Makita tool specified in this manual. The use of any other accessories or attachments might present a risk of injury to persons. Only use accessory or attachment for its stated purpose.

If you need any assistance for more details regarding these accessories, ask your local Makita Service Center.

- Piston A
- Piston B
- Piston C
- Short holder (300ml) set
- Long holder (600ml) set
- Nozzle
- Safety goggles
- Makita genuine battery and charger

NOTE:

- Some items in the list may be included in the tool package as standard accessories. They may differ from country to country.

SLOVENŠČINA (izvirna navodila)

Razlaga splošnega pogleda

1-1. Rdeči indikator	4-1. Številčnica za izbiro hitrosti	15-1. Pokrov držala
1-2. Gumb	5-1. Opozorilna luč	15-2. Držalo droga
1-3. Baterijski vložek	6-1. Zaklepna ročica	16-1. Pokrov držala
2-1. Oznaka z zvezdico	6-2. Sprožilno stikalo	18-1. Gumijasti obroč
3-1. Indikatorske lučke	7-1. Svetilka	18-2. Šoba
3-2. Gumb CHECK	13-1. Držalo droga	18-3. Pokrov držala

TEHNIČNI PODATKI

Model		DCG140		DCG180	
Največja moč dovajanja		5.000 N			
Hitrost dovajanja		0 - 28 mm/s			
Gib	s kratkim (300 ml) držalom	214 mm			
	z dolgim (600 ml) držalom	350 mm			
Skupna dolžina	s kratkim (300 ml) držalom	404 mm			
	z dolgim (600 ml) držalom	538 mm			
Standardna akumulatorska baterija		BL1415 / BL1415N	BL1430 / BL1430B / BL1440 / BL1450 / BL1460B	BL1815 / BL1815N / BL1820 / BL1820B	BL1830 / BL1830B / BL1840 / BL1840B / BL1850 / BL1850B / BL1860B
Neto teža	s kratkim (300 ml) držalom	2,0 kg	2,2 kg	2,1 kg	2,3 kg
	z dolgim (600 ml) držalom	2,4 kg	2,6 kg	2,5 kg	2,7 kg
Nazivna napetost		D.C. 14,4 V		D.C. 18 V	

- Zaradi našega nenehnega programa raziskav in razvoja si pridržujemo pravico do spremembe tehničnih podatkov brez obvestila.
- Tehnični podatki in baterijski vložki se lahko razlikujejo od države do države.
- Teža z baterijskim vložkom je v skladu z EPTA-postopkom 01/2003

Namenska uporaba

To orodje je namenjeno za nanašanje tesnilnega materiala na površino.

Hrup

Tipični, z A ocenjeni vrednosti hrupa glede na EN60745:

Raven zvočnega tlaka (L_{pA}): 70 dB (A) ali manj
Odstopanje (K): 3 dB (A)

Nivo hrupa med delom lahko preseže 80 dB (A).

Uporabljajte zaščito za sluh

Vibracije

Skupne vrednosti vibracij (vektorska vsota treh osi) po EN60745:

Oddajanje tresljajev (a_h): 2,5 m/s² ali manj
Odstopanje (K): 1,5 m/s²

- Navedena vrednost oddajanja vibracij je bila izmerjena v skladu s standardnimi metodami testiranja in se lahko uporablja za primerjavo orodij.
- Navedena vrednost oddajanja vibracij se lahko uporablja tudi pri predhodni oceni izpostavljenosti.

OPOZORILO:

- Oddajanje vibracij med dejansko uporabo električnega orodja se lahko razlikuje od navedene vrednosti oddajanja, odvisno od načina uporabe orodja.
- Upravljalavec mora za lastno zaščito poznati varnostne ukrepe, ki temeljijo na oceni izpostavljenosti v dejanskih pogojih uporabe (upoštevajoč celoten delovni proces v trenutkih, ko je orodje izključeno in ko deluje v prostem teku z dodatkom časa sprožitve).

Samo za evropske države

ES Izjava o skladnosti

Družba Makita izjavlja, da je/so naslednji stroj/-i:

Oznaka stroja:

Brezžična tesnilna pištola

Model št./vrsta: DCG140, DCG180

Je skladen z naslednjimi evropskimi direktivami:
2006/42/ES

Izdelan v skladu z naslednjim standardom ali standardiziranimi dokumenti:
EN60745

Tehnična dokumentacija v skladu z direktivo 2006/42/ES je na voljo na:

Makita, Jan-Baptist Vinkstraat 2, 3070, Belgija

31.12.2013



000331

Yasushi Fukaya
Direktor

Makita, Jan-Baptist Vinkstraat 2, 3070, Belgija

GEA010-1

Splošna varnostna opozorila za električno orodje

⚠ OPOZORILO Preberite vsa varnostna opozorila in navodila. Neupoštevanje opozoril in navodil lahko vodi do električnega udara, požara, in/ali hudih telesnih poškodb.

Shranite vsa opozorila in navodila za kasnejšo uporabo.

GEB106-1

VARNOSTNA OPOZORILO ZA UPORABO BREŽIČNE TESNILNE PIŠTOLE

1. Rok in oblačil ne približujte drogu in predelu mehanizma. Saj vam lahko stisne prst ali oblačila.
2. Vedno zagotovite trdno stojišče.
3. Trdno držite orodje.
4. Vedno delajte v dobro prezračenem prostoru in nosite ustrezno zaščito v skladu z delovanjem.
5. Pred uporabo preberite in upoštevajte navodila proizvajalca v zvezi s tesnilnim ali lepljivim materialom.

SHRANITE TA NAVODILA.

⚠ OPOZORILO:

NE dopustite si, da bi zaradi udobnejšega dela ali poznavanja izdelka (pridobljenega z večkratno uporabo) opustili striktno upoštevanje varnostnih pravil pri uporabi stroja. ZLORABA ali neupoštevanje varnostnih pravil v teh navodilih za uporabo lahko povzroči hude telesne poškodbe.

ENC007-9

POMEMBNA VARNOSTNA NAVODILA

ZA BATERIJSKE VLOŽKE

1. Pred uporabo baterijskega vložka preberite vsa navodila in opozorilne oznake na (1) polnilniku akumulatorja, (2) akumulatorju in (3) izdelku, ki uporablja akumulator.
2. Ne razstavljajte baterijskega vložka.

3. Če se je čas delovanja občutno skrajšal, takoj prekinite z uporabo. V nasprotnem primeru je lahko rezultat pregretje, morebitne opekline in celo eksplozija.
4. Če pride elektrolit v oči, jih sperite s čisto vodo in takoj poiščite zdravniško pomoč. Posledica je lahko izguba vida.
5. Ne povzročite kratkega stika baterijskega vložka:
 - (1) Ne dotikajte se priključkov s kakršnim koli prevodnim materialom.
 - (2) Izogibajte se shranjevanju baterijskega vložka v posodo z drugimi kovinskimi predmeti kot so žebli, kovanci itn.
 - (3) Ne izpostavljajte baterijskega vložka vodi ali dežju.Kratek stik akumulatorja lahko povzroči velik tok, pregretje, morebitne opekline in celo eksplozijo.
6. Ne shranjujte orodja in baterijskega vložka na lokacijah, kjer lahko temperatura doseže ali preseže 50 ° C (122 ° F).
7. Ne sežigajte baterijskega vložka, tudi če je hudo poškodovan ali v celoti izpraznjen. Baterijski vložek lahko v ognju eksplodira.
8. Bodite previdni, da vam akumulator ne pade in ga ne udarjate.
9. Ne uporabljajte poškodovanih akumulatorjev.
10. Upoštevajte lokalne uredbe glede odlaganja akumulatorja.

SHRANITE TA NAVODILA.

Nasveti za maksimalno življenjsko dobo akumulatorja

1. Napolnite baterijski vložek preden se v celoti izprazni.
Ko opazite, da ima orodje manjšo moč, vedno ustavite delovanje orodja in napolnite baterijski vložek.
2. Nikoli znova ne polnite popolnoma napolnjenega baterijskega vložka.
Prenapolnjenje skrajša življenjsko dobo akumulatorja.
3. Napolnite baterijski vložek pri sobni temperaturi med 10 ° C in 40 ° C (50 ° F - 104 ° F). Počakajte, da se vroč baterijski vložek pred polnjenjem ohladi.
4. Akumulatorsko baterijo napolnite, če je ne uporabljate dalj časa (dlje kot šest mesecev).

OPIS DELOVANJA

⚠ POZOR:

- Pred vsako nastavitvijo ali pregledom delovanja orodja se prepričajte, da je le to izključeno in da je akumulatorska baterija odstranjena.

Nameščanje ali odstranjevanje akumulatorske baterije

SI.1

⚠ POZOR:

- Vedno izklopite orodje, preden namestite ali odstranite akumulatorsko baterijo.
- Med nameščanjem ali odstranjevanjem akumulatorske baterije trdno držite orodje in akumulatorsko baterijo. Če orodja in akumulatorska baterija ne držite trdno, lahko zdrsneta iz vaših rok in povzročita okvaro orodja, akumulatorske baterije in telesno poškodbo.

Za odstranitev akumulatorske baterije iz orodja jo premaknite iz orodja, ob tem pa premaknite gumb na sprednji strani akumulatorske baterije.

Pri vstavljanju akumulatorske baterije poravnajte jeziček na akumulatorski bateriji z utorom na ohišju in ga potisnite v ležišče. Akumulatorsko baterijo vstavite do konca, da se razločno zaskoči. Če vidite rdeči indikator na zgornji strani gumba, ta ni popolnoma zaklenjen.

⚠ POZOR:

- Vedno namestite akumulatorsko baterijo, tako da rdeči indikator ni več viden. Če tega ne upoštevate, lahko akumulator nepričakovano izpade iz orodja in poškoduje vas ali osebe v neposredni bližini.
- Ne nameščajte akumulatorske baterije s silo. Če se akumulatorska baterija ne zaskoči zlahka, ni pravilno vstavljena.

Sistem za zaščito akumulatorja

Orodje je opremljeno s sistemom za zaščito akumulatorja. Sistem samodejno prekine napajanje motorja, da se podaljša življenjska doba akumulatorja.

Orodje se bo samodejno zaustavilo med delovanjem, če sta orodje in/ali baterija zamenjana pod naslednjimi pogoji:

- Preobremenjeno:
Orodje deluje na način, ki povzroča, da povečuje nenormalno visok tok.
V takem primeru sprostite sprožilno stikalo na orodju in ga prenehajte uporabljati na način, zaradi katerega je prišlo do preobremenitve. Nato znova povlecite sprožilno stikalo, da ga zaženete.
Če se orodje ne zažene, je akumulator pregret. V tem primeru pustite, da se akumulator ohladi, preden znova pritisnete sprožilno stikalo.

- Nizka napetost akumulatorja:
Preostala zmogljivost akumulatorja je prenizka in orodje ne bo delovalo. V tem primeru odstranite in napolnite akumulator.

OPOMBA:

Zaščita pred pregrevanjem deluje samo pri baterijskih vložkih z zvezdico.





















SI.2

Prikazuje preostalo zmogljivost akumulatorja

(Samo za akumulatorske baterije z oznako »B« na koncu številke modela.)

SI.3

Pritisnite gumb za preverjanje napolnjenosti na akumulatorski bateriji, da preverite preostalo zmogljivost. Indikatorske lučke zasvetijo za nekaj sekund.

Indikatorske lučke			Preostala zmogljivost
 Sveti	 Ne sveti	 Utripa	
			od 75 % do 100 %
			od 50 % do 75 %
			od 25 % do 50 %
			od 0 % do 25 %
			Napolnite akumulator.
			Akumulator je morda okvarjen.

015658

OPOMBA:

- Odvisno od pogojev uporabe in okoljske temperature se označba lahko nekoliko razlikuje od dejanske napolnjenosti.

Gumb za nastavev hitrosti

SI.4

Hitrost orodja lahko nastavite z obračanjem številčnice. Višjo hitrost dobite, če številčnico obrnete v smeri številke 5; nižjo hitrost dobite, če jo obrnete v smeri številke 1.

OPOMBA:

- Številčnico je mogoče zavrteti samo do položajev 5 in 1. Na silo je ne vrčite onkraj položajev 5 ali 1, ker zaradi tega lahko pride do izpada funkcije nastavitve hitrosti.
- Glede na vrsto in stanje tesnilnega materiala se lahko drog med delovanjem z nizko hitrostjo zamaši. V tem primeru nastavite številčnico na višjo hitrost.

Opozorilna luč za preobremenitev

SI.5

Ko je orodje preobremenjeno, opozorilna luč utripa rdeče. Če obremenitev doseže neko točko, luč sveti rdeče in orodje se ustavi. Če želite ponovno zagnati orodje, sprostite sprožilec in ga nato ponovno povlecite.

OPOMBA:

Ko luč utripa ali zasveti, preverite, kaj je vzrok za preobremenitev. Zmanjšajte parameter številčnice za nastavitev hitrosti ali pa povečajte premer šobe.

Delovanje stikala

⚠️ POZOR:

- Preden vstavite akumulatorsko baterijo v orodje se vedno prepričajte, da je stikalo brezhibno in da se vrača v položaj za izklop (OFF), ko ga spustite.
- Ko orodja ne uporabljate, potisnite gumb za zaklep od strani A in zaklenite sprožilno stikalo v položaj za izklopljeno (OFF).

SI.6

Za preprečevanje nenamerne sprožitve stikala je nameščen gumb za zaklep sprožilnega stikala.

Za zagon orodja hkrati pritisnite gumb za zaklep iz strani B in povlecite sprožilno stikalo. Hitrost orodja se poveča za povečani tlak na sprožilnem stikalu. Za izklop orodja spustite sprožilno stikalo.

Po uporabi potisnite gumb za zaklep iz strani A.

Prižiganje lučke

⚠️ POZOR:

- Ne glejte neposredno v lučko ali vir svetlobe.

SI.7

Povlecite sprožilno stikalo za vklop svetilke. Svetilka sveti, dokler je pritisnjeno sprožilno stikalo. Luč se samodejno ugasne 10 sekund po tem, ko spustite sprožilno stikalo.

OPOMBA:

- Umazanijo na steklu lučke obrišite s suho krpo. Pazite, da ne opraskate stekla lučke, ker praske občutno zmanjšajo svetilnost.
- Če je orodje pregreto, lučka utripa. Pred ponovno uporabo orodje popolnoma ohladite.

Funkcija za preprečevanje kapljanja

Motor deluje še kratek čas po tem, ko sprostite sprožilec. Sprosti tlak tesnilnega materiala in preprečuje kapljanje.

MONTAŽA

⚠️ POZOR:

- Pred vsako izvedbo dela na orodju se prepričajte, da je le to izključeno in da je akumulatorska baterija odstranjena.
- Med izvajanjem montažnih del vedno položite orodje na tla ali delovni pult. Če orodja ne držite trdno, lahko izgubi ravnotežje in povzroči poškodbo.

Nameščanje spoja držala

SI.8

Trdno pritrdite spoj držala vzdolž orodja, nastavite ploščo in ju močno privijte z vijaki.

Za odstranjevanje spoja držala ravnajte v obratnem vrstnem redu.

OPOMBA:

- Obstajata dve vrsti držal (poljubni dodatek), kratko držalo (300 ml) in dolgo držalo (600 ml). Uporabite ustrezni spoj držala.

Nameščanje droga in bata

SI.9

SI.10

Vstavite drog v režo orodja.

Pritrdite bat in ga zategnite z vijakom.

Za odstranjevanje droga in bata ravnajte v obratnem vrstnem redu.

OPOMBA:

- Zobje na drogu morajo biti usmerjeni navzdol.
- Obstajajo tri vrste batov. Bat A za vložke. Bat B za pakete s filmom. Bat C za neposredno polnjenje.
- Izberite ustrezní bat v skladu z vrsto vsebnika tesnilnega materiala. Neustrezni bat lahko povzroči puščanje ali okvaro orodja.
- Obstajajo dve vrsti drogov. Kratki drog za kratko držalo (300 ml) in dolgi drog za dolgo držalo (600 ml). Uporabite ustrezní drog v skladu z vrsto držala.
- Skrbite, da bosta drog in bat vedno čista. Lepljivi tesnilni material lahko poškoduje orodje.

Nameščanje držala

SI.11

SI.12

Držite spodnji del držala in spoj držala, nato obrnite držalo v smeri urinega kazalca. Tesno ga pritrdite, dokler se ne ustavi.

Preverite, da je držalo dobro pritrdjeno. Drugače se lahko orodje poškoduje.

Za odstranjevanje držala ga obrnite v obratni smeri urinega kazalca.

OPOMBA:

- Držalo lahko vrtite v skladu z zahtevami za lažje delovanje.
- Kratko držalo (300 ml) je namenjeno le za vložke. S kratkim držalom (300 ml) uporabljajte le bat A.

Ne uporabljajte ga s paketi s filmom ali neposrednim polnjenjem. Prav tako uporabite ustrezní drog v skladu z vrsto držala.

Nameščanje vložka

OPOMBA:

- Preverite, da je bat A pritrjen na drog. Za vložek ne uporabljajte druge vrste bata.

Nameščanje vložka v kratko držalo (300 ml)

SI.13

Počasi povlecite držalo droga nazaj, dokler se ne ustavi.

SI.14

Vstavite vložek v držalo kot je prikazano.

Nežno potisnite drog, dokler se bat ne dotakne spodnjega dela vložka.

Za odstranjevanje vložka povlecite drog nazaj, dokler se ne ustavi in nato dvignite vložek ven.

Nameščanje vložka v dolgo držalo (600 ml)

SI.15

Odstranite pokrov držala iz držala.

Počasi povlecite držalo droga nazaj, dokler se ne ustavi.

SI.16

Vstavite vložek v držalo.

Pritrdite pokrov držala. Preverite, da je dobro pritrjen.

Nežno potisnite drog, dokler se bat ne dotakne spodnjega dela vložka.

Za odstranjevanje vložka odstranite pokrov držala in nato odstranite vložek.

OPOMBA:

- Pred nameščanjem vedno preverite, da vložek ni predrt ali poškodovan. Če je vložek poškodovan, ga ne uporabljajte, saj lahko drugače poškodujete orodje.
- Ko uporabljate delno uporabljani vložek, odstranite ves material, ki se drži vložka.

Nameščanje paketa s filmom

OPOMBA:

- Preverite, da je bat B pritrjen na drog. Za paket s filmom ne uporabljajte druge vrste bata.
- Paket s filmom se lahko namesti le na dolgo držalo (600 ml).

Iz držala odstranite pokrov držala, šobo in gumijasti obroč.

Počasi povlecite držalo droga nazaj, dokler se ne ustavi.

SI.17

Odrežite konico paketa s filmom.

Vstavite paket s filmom v držalo.

SI.18

Pritrdite gumijasti obroč, šobo in pokrov držala. Preverite, da je pokrov držala dobro pritrjen.

Nežno potisnite drog, dokler se bat ne dotakne spodnjega dela paketa s filmom.

OPOMBA:

- Pred nameščanjem vedno preverite, da paket s filmom ni predrt ali poškodovan. Če je paket poškodovan, ga ne uporabljajte, saj lahko drugače poškodujete orodje.

Neposredno polnjenje

OPOMBA:

- Preverite, da je bat C pritrjen na drog. Za neposredno polnjenje ne uporabljajte druge vrste bata.
- Neposredno polnjenje se lahko izvaja le z dolgim držalom (600 ml).

Iz držala odstranite pokrov držala, šobo in gumijasti obroč.

Preverite, da je držalo droga nameščeno v čisto srednjem položaju.

Pomočite odprtino držala v tesnilni material.

Počasi povlecite držalo droga, dokler se zahtevana količina tesnilnega materiala ne napolni v držalo.

Pritrdite gumijasti obroč, šobo in pokrov držala.

Preverite, da je pokrov držala dobro pritrjen.

OPOMBA:

- Po vsakem delovnem dnevu očistite držalo z ustreznim topilom. Drugače lahko tesnilni material povzroči okvaro orodja.

DELOVANJE

⚠️POZOR:

- Med delovanjem se ne dotikajte droga. Drugače se lahko vaš prst ujame med drog in ohišje orodja.
- Med delovanjem vedno nosite varovalna očala.

OPOMBA:

- Ne pokrivajte prezračevalnih odprtín, saj bo to povzročilo pregrevanje in poškodbe orodja.
- Če droga ne morete izvleči, obrnite številčnico za nastavitev hitrosti na 1, za trenutek povlecite sprožilno stikalo in poskusite izvléci drog, ko se motor ustavi. Če je drog še vedno zamašen, ponavljajte postopek, dokler ne morete premakniti droga.

Odrežite konico šobe, ki je primerna za posamezno delovanje. Bodite previdni za koliko odrežete šobo. Premer šobe vpliva na količino odmerjenega tesnilnega materiala.

Povlecite sprožilec in odmerite tesnilni material.

Količina odmerjenega tesnilnega materiala je določena s sprožilcem, številčnico za nastavitev hitrosti, premerom odprtine šobe, vrsto tesnilnega materiala in temperaturo.

Priporočeno je, da prvič številčnico za nastavitev hitrosti nastavite na „1“ in počasi povlečete sprožilec ter preizkusite, kakšna količina tesnilnega materiala se odmeri.

Ko drog doseže sprednji del, gre motor v prosti tek. Ko pride to tega, zamenjajte tesnilni material.

OPOMBA:

Če se tesnilni material ne odmerja, preverite naslednje:

- Konica šobe ni ustrezno odrezana. Odrežite konico šobe, ki je primerna za posamezno delovanje.
- Strjeni material se zamaši v šobi. Odstranite strjeni material.
- Vložek je poškodovan. Zamenjajte vložek.
- Tesnilni material je trd. Segrejte material, dokler se ne zmehta.
- Uporabljen je napačni bat. Uporabite ustrezní bat.

VZDRŽEVANJE

POZOR:

- Preden se lotite pregledovanja ali vzdrževanja orodja, razen v primeru odpravljanja napak, ki so povezane z lučko, se vedno prepričajte, ali je orodje izklopljeno in akumulatorska baterija odstranjena.
- Nikoli ne uporabljajte bencina, razredčila, alkohola ali podobnega. V tem primeru se orodje lahko razbarva, deformira, lahko pa tudi nastanejo razpoke.
- Po vsakem delovnem dnevu očistite držalo in drog. Odstranite ves lepljivi material. Preden pride do tega, odstranite tesnilni material. Preostali lepljivi material lahko povzroči okvaro orodja.

VARNO in ZANESLJIVO delovanje tega izdelka bo zagotovljeno le, če boste popravila, vzdrževanje in nastavitve ogleh krtačk ali druge nastavitve prepustili pooblaščenemu servisu za orodja Makita, ki vgrajuje izključno originalne nadomestne dele.

DODATNI PRIBOR

POZOR:

- Ta dodatni pribor ali pripomočki so predvideni za uporabo z orodjem Makita, ki je opisano v teh navodilih za uporabo. Pri uporabi drugega pribora ali pripomočkov obstaja nevarnost telesnih poškodb. Dodatni pribor ali pripomočke uporabljajte samo za navedeni namen.

Za več informacij o dodatnem priboru in opremi se obrnite na najbližji pooblaščen Makita servis.

- Bat A
- Bat B
- Bat C
- Komplet s kratkim držalom (300 ml)
- Komplet z dolgim držalom (600 ml)
- Šoba
- Zaščitna očala
- Originalna akumulator in polnilnik Makita

OPOMBA:

- Nekateri predmeti na seznamu so lahko priloženi orodju kot standardni pribor. Lahko se razlikuje od države do države.

SHQIP (Udhëzimet origjinale)

Shpjegim i pamjes së përgjithshme

1-1. Treguesi i kuq	4-1. Disku i rregullimit të shpejtësisë	15-1. Kapaku i mbajtëses
1-2. Butoni	5-1. Llamba paralajmëruese	15-2. Doreza e shufrës
1-3. Kutia e baterisë	6-1. Leva bllokuese	16-1. Kapaku i mbajtëses
2-1. Shënim me yll	6-2. Këmbëza e çelësit	18-1. Guarnicioni i gomës
3-1. Llambat treguese	7-1. Llamba	18-2. Hundëza
3-2. Butoni CHECK	13-1. Doreza e shufrës	18-3. Kapaku i mbajtëses

SPECIFIKIMET

Modeli		DCG140		DCG180	
Forca maksimale e shtytjes		5000 N			
Shpejtësia e shtytjes		0 - 28 mm/s			
Zhvendosja	me mbajtësen e shkurtër (300 ml)	214 mm			
	me mbajtësen e gjatë (600 ml)	350 mm			
Gjatësia e përgjithshme	me mbajtësen e shkurtër (300 ml)	404 mm			
	me mbajtësen e gjatë (600 ml)	538 mm			
Kutia standarde e baterisë		BL1415 / BL1415N	BL1430 / BL1430B / BL1440 / BL1450 / BL1460B	BL1815 / BL1815N / BL1820 / BL1820B	BL1830 / BL1830B / BL1840 / BL1840B / BL1850 / BL1850B / BL1860B
Pesha neto	me mbajtësen e shkurtër (300 ml)	2,0 kg	2,2 kg	2,1 kg	2,3 kg
	me mbajtësen e gjatë (600 ml)	2,4 kg	2,6 kg	2,5 kg	2,7 kg
Tensioni nominal		DC 14,4 V		DC 18 V	

- Për shkak të programit tonë të vazhdueshëm të kërkim-zhvillimit, specifikimet e përmendura këtu mund të ndryshojnë pa njoftim paraprak.
- Specifikimet dhe kutia e baterisë mund të ndryshojnë nga njëri shtet në tjetrin.
- Pesha me kutinë e baterisë sipas procedurës EPTA 01.2003

Përdorimi i parashikuar

Kjo vegël është projektuar për aplikimin e materialeve izoluese në sipërfaqe.

Zhurma

Niveli tipik i zhurmës A, i matur sipas EN60745:

Niveli i presionit të zërit (L_{pA}): 70 dB (A) ose më pak
Pasiguria (K): 3 dB (A)

Niveli i zhurmës mund të tejkalojë 80 dB (A).

Mbani mbrojtëse për veshët

Dridhjet

Vlera totale e dridhjeve (shuma e vektorit me tre akse) përcaktohet sipas EN60745:

Emetimi i dridhjeve (a_{h1}): 2,5 m/s² ose më pak
Pasiguria (K): 1,5 m/s²

- Vlera e deklaruar e emetimeve të dridhjeve është matur sipas metodës standarde të testimit dhe mund të përdoret për të krahasuar një vegël me një tjetër.
- Vlera e deklaruar e emetimeve të dridhjeve mund të përdoret për një vlerësim paraprak të ekspozimit.

PARALAJMËRIM:

- Emetimet e dridhjeve gjatë përdorimit aktual të veglës elektrike mund të ndryshojnë nga vlerat e deklaruara të emetimeve në varësi të mënyrave sesi përdoret vegla.
- Sigurohuni që të identifikoni masat e sigurisë për mbrojtjen e përdoruesit, që bazohen në vlerësimin e ekspozimit ndaj kushteve aktuale të përdorimit (duke marrë parasysh të gjitha pjesët e ciklit të funksionimit si ato kur vegla është e fikur dhe punon pa prerë, ashtu edhe kohën e përdorimit).

Vetëm për shtetet evropiane

Deklarata e konformitetit me KE-në

Makita deklaron që makineria(të) e mëposhtme:

Emërtimi i makinerisë:

Pistoletë me bateri për izolime

Nr. i modelit/ Lloji: DCG140, DCG180

Pajtohet me direktivën evropiane të mëposhtme: 2006/42/KE

Ato janë prodhuar konform standardit ose dokumenteve të standardizuara si vijon:

EN60745

Skedari teknik konform direktivës 2006/42/KE disponohet nga:

Makita, Jan-Baptist Vinkstraat 2, 3070, Belgjikë

31.12.2013



000331

Yasushi Fukaya
Drejtor

Makita, Jan-Baptist Vinkstraat 2, 3070, Belgjikë

GEA010-1

Paralajmërimet e përgjithshme për sigurinë e veglës

⚠ **PARALAJMËRIM** Lexoni të gjitha paralajmërimet dhe udhëzimet për sigurinë. Mosndjekja e paralajmërimeve dhe udhëzimeve mund të rezultojë në goditje elektrike, zjarr dhe/ose dëmtim serioz.

Ruajini të gjitha paralajmërimet dhe udhëzimet për të ardhmen.

GEB106-1

PARALAJMËRIME PËR SIGURINË E PISTOLETËS ME BATERI PËR IZOLIME

1. Mbajini duart dhe rrobat larg nga shufra dhe zona e pistonit. Në të kundërt, mund të pickoni rrobat ose gishtat tuaj.
2. Gjithmonë sigurohuni që të keni bazament të fortë qëndrimi.
3. Mbajeni veglën fort.
4. Gjithmonë punoni në ambient të ajrosur mirë dhe vishni mbrojtje të përshtatshme sipas punës.
5. Lexoni dhe ndiqni udhëzimet e prodhuesit për materialet izoluese ose materialet adezive përpara përdorimit.

RUAJINI KËTO UDHËZIME.

⚠ PARALAJMËRIM:

MOS lejoni që njohja ose familjarizimi me produktin (të fituara nga përdorimi i shpeshtë) të zëvendësojnë zbatimin me përpikëri të rregullave të sigurisë për produktin në fjalë. KEQPËRDORIMI ose mosndjekja e rregullave të sigurisë të dhëna në këtë manual përdorimi mund të shkaktojë dëmtime personale serioze.

ENC007-9

UDHËZIME TË RËNDËSISHME PËR SIGURINË

PËR KUTINË E BATERISË

1. Përpara se ta përdorni kutinë e baterisë, lexoni të gjitha udhëzimet dhe shënimet e masave parandaluese të (1) ngarkuesit të baterisë, (2) bateria

- dhe (3) produkti që përdor baterinë.
2. Mos e hiqni kutinë e baterisë.
3. Nëse koha e përdorimit është shkurtuar jashtë mase, ndalojeni punën menjëherë. Kjo mund të rezultojë në rrezik mbinxehjeje, djegie të mundshme, madje edhe shpërthim.
4. Nëse ju futen elektrolitet në sy, shpëlajini sytë me ujë të pastër dhe kërkoni ndihmë mjekësore menjëherë. Kjo gjë mund të rezultojë në humbje të shikimit.
5. Mos bëni lidhje të shkurtër me kutinë e baterisë:
 - (1) Mos i prekni polet me materiale të tjera përcjellëse.
 - (2) Shmangni ruajtjen e kutisë së baterisë në një kuti me objekte të tjera metalike, si gozhdë, monedha etj.
 - (3) Mos e ekspozoni kutinë e baterisë në ujë ose shi.

Qarku i shkurtër i baterisë mund të shkaktojë qarkullim të madh të rrymës elektrike, mbinxehje, djegie të mundshme dhe madje prishje.

6. Mos e ruani pajisjen dhe kutinë e baterisë në vende ku temperatura mund të arrijë ose tejkalojë 50 ° C (122 ° F).
7. Mos e digjini kutinë e baterisë, edhe nëse është shumë e dëmtuar ose është konsumuar plotësisht. Kutia e baterisë mund të shpërthejë në zjarr.
8. Bëni kujdes që të mos e rrëzoni ose ta godisni baterinë.
9. Mos përdorni bateri të dëmtuar.
10. Zbatoni rregulloret lokale rreth asgjësimit të baterisë.

RUAJINI KËTO UDHËZIME.

Këshilla për të ruajtur jetëgjatësinë maksimale të baterisë

1. Ngarkojeni baterinë përpara se të shkarkohet plotësisht. Gjithmonë ndaloni punën me pajisjen dhe ngarkoni baterinë kur vëreni ulje të fuqisë së pajisjes.
2. Asnjëherë mos e ringarkoni baterinë e ngarkuar plotësisht. Mbingarkimi shkurton jetëgjatësinë e shërbimit të baterisë.
3. Ngarkojeni baterinë në temperaturën e dhomës në 10 ° C - 40 ° C (50 ° F - 104 ° F). Lëreni kutinë e nxehtë të baterisë të ftohet përpara se ta ngarkoni atë.
4. Ngarkojeni kutinë e baterisë, nëse nuk e përdorni për një periudhë të gjatë (për më shumë se gjashtë muaj).

PËRSHKRIMI I PUNËS

△KUJDES:

- Sigurohuni gjithmonë që vegla të jetë e fikur dhe kutia e baterisë të jetë hequr përpara se ta rregulloni apo t'i kontrolloni funksionet e veglës.

Instalimi ose heqja e kutisë së baterisë

Fig.1

△KUJDES:

- Fikeni gjithmonë veglën përpara se të instaloni ose hiqni kutinë e baterisë.
- Mbajeni fort veglën dhe kutinë e baterisë kur montoni ose hiqni kutinë e baterisë. Mosmbajta fort e veglës dhe e kutisë së baterisë mund të bëjë që t'ju rrëshqasin nga duart dhe të shkaktojë dëmtim të veglës dhe të kutisë së baterisë, si dhe lëndim personal.

Për të hequr kutinë e baterisë, rrëshqiteni atë nga vegla ndërsa rrëshqisni butonin në pjesën e përparme të kutisë së baterisë.

Për të vendosur kutinë e baterisë, bashkërenditni gjuhëzën e kutisë së baterisë me kanalën e folesë dhe rrëshqiteni për ta futur. Futeni deri në fund, derisa të kërcasë dhe të bllokohet në vend. Nëse shikoni treguesin e kuq në anën e sipërme të butonit, ajo nuk është bllokuar plotësisht.

△KUJDES:

- Vendoseni gjithnjë plotësisht kutinë e baterisë derisa treguesi i kuq të mos duket. Nëse jo, ajo mund të bjerë aksidentalisht nga vegla duke ju lënduar ju ose personat pranë.
- Mos e vendosni me forcë kutinë e baterisë. Nëse kutia nuk rrëshqet me lehtësi brenda, ajo nuk është futur siç duhet.

Sistemi i mbrojtjes së baterisë

Vegla është e pajisur me një sistem për mbrojtjen e baterisë. Ky sistem ndërpret automatikisht energjinë në motor për të zgjatur jetëgjatësinë e baterisë.

Vegla do të ndalojë automatikisht gjatë punës nëse vegla dhe/ose bateria janë vendosur sipas një prej kushteve të mëposhtme:

- I mbingarkuar:
Vegla përdoret në një mënyrë që e bën atë të marrë rrymë të lartë anormale. Nëse ndodh kjo, lëshoni këmbëzën e çelësit në vegël dhe ndaloni përdorimin që shkaktoi mbingarkesën e veglës. Pastaj tërhiqni përsëri këmbëzën e çelësit për ta rindezur. Nëse vegla nuk ndizet, bateria është mbinxehur. Nëse ndodh kjo, lëreni baterinë të ftohet përpara se ta tërhiqni sërish këmbëzën e çelësit.
- Tension i ulët i baterisë:
Kapaciteti i mbetur i baterisë është shumë i ulët dhe vegla nuk do të punojë. Në këtë situatë, hiqni dhe ngarkoni baterinë.

SHËNIM:

Mbrojtja kundër mbinxehjes funksionon vetëm me një kuti baterie me shenjë ylli.

Fig.2

Treguesi i kapacitetit të mbetur të baterive

(Vetëm për kutitë e baterive me "B" në fund të numrit të modelit.)

Fig.3

Për të treguar kapacitetin e mbetur të baterisë, shtyni butonin e kontrollit në kutinë e baterisë. Llamba e treguesit ndizet për disa sekonda.

Llambat treguese			Kapaciteti i mbetur
Ndezur	Fikur	Vezullon	
■	□	◐	75 % deri në 100 %
■	■	□	50 % deri në 75 %
■	□	□	25 % deri në 50 %
■	□	□	0 % deri në 25 %
◐	□	□	Ngarkoni baterinë.
■	■	□	Bateria mund të ketë keqfunksionuar.

015658

SHËNIM:

- Në varësi të kushteve të përdorimit dhe të temperaturës së ambientit, treguesi mund të ndryshojë paksa nga kapaciteti aktual.

Disku i rregullimit të shpejtësisë

Fig.4

Shpejtësia e veglës mund të rregullohet duke rrotulluar diskun. Kur disku rrotullohet në drejtim të numrit 5 arrihet një shpejtësi më e lartë, kur disku rrotullohet në drejtim të numrit 1, arrihet një shpejtësi më e ulët.

SHËNIM:

- Disku i rregullimit të shpejtësisë mund të kthehet deri në 5 dhe sërish në 1. Mos ushtroni forcë pas 5 dhe 1, ose funksioni i rregullimit të shpejtësisë nuk do të funksionojë.
- Në varësi të llojit dhe gjendjes së materialit izolues, shufra mund të bllokohet kur punon me shpejtësi të ulët. Në këtë rast caktojini më lart diskun e rregullimit të shpejtësisë.

Llamba paralajmëruese e mbingarkesës

Fig.5

Llamba paralajmëruese pulson në ngjyrë të kuqe kur vegla mbingarkohet. Nëse ngarkesa arrin një pikë të

caktuar, llamba vazhdon të ndriçojë në ngjyrë të kuqe dhe vegla ndalon. Për të rindezur veglën, lëshoni këmbëzën dhe tërhiqeni përsëri.

SHËNIM:

Kontrolloni se çfarë e shkakton mbingarkesën kur llamba pulson ose ndizet. Ulni regjistrimin e diskut të rregullimit të shpejtësisë ose rrisni diametrin e hundëzës.

Veprimi i ndërrimit

⚠️KUJDES:

- Përpara se ta vendosni kutinë e baterisë në vegël, kontrolloni gjithmonë për të parë nëse çelësi është në pozicionin e duhur dhe nëse kthehet në pozicionin "OFF" (fikur) kur lëshohet.
- Kur nuk e përdorni veglën, shtypni butonin e bllokimit të këmbëzës nga krahu A për të bllokuar këmbëzën e çelësit në pozicionin OFF (fikur).

Fig.6

Për të parandaluar tërheqjen aksidentale të këmbëzës së çelësit, jepet butoni i bllokimit të këmbëzës së çelësit. Për ta ndezur veglën, shtypni butonin e bllokimit të këmbëzës nga krahu B dhe tërhiqni këmbëzën e çelësit. Shpejtësia e veglës rritet duke rritur presionin në këmbëzën e çelësit. Lëshoni këmbëzën e çelësit për ta ndaluar.

Pas përdorimit, shtypni butonin e bllokimit të këmbëzës nga krahu A.

Ndezja e llambës

⚠️KUJDES:

- Mos e shikoni direkt dritën ose burimin e dritës.

Fig.7

Tërhiqni këmbëzën e çelësit për të ndezur llambën. Llamba vazhdon të ndriçojë gjatë tërheqjes së këmbëzës së çelësit. Llamba fiket afërsisht 10 sekonda pasi lëshohet këmbëza e çelësit.

SHËNIM:

- Përdorni një leckë të thatë për të fshirë papastërtitë nga lentet e llambës. Bëni kujdes të mos gërvishni lentet e llambës, ose ajo do të ulë ndriçimin.
- Kur vegla mbinxehet, llamba vezullon. Lëreni veglën që të ftohet plotësisht përpara se ta përdorni sërish.

Funksioni parandalues i kullimit

Motori vazhdon të punojë për një kohë të shkurtër edhe pasi është lëshuar këmbëza. Ajo lëshon presionin e materialit izolues dhe parandalon kullimin.

MONTIMI

⚠️KUJDES:

- Sigurohuni gjithmonë që vegla të jetë e fikur dhe kutia e baterisë të jetë hequr përpara se të kryeni ndonjë punë në vegël.
- Gjithmonë vendoseni veglën në tokë ose në tavolinën e punës kur kryeni punë montimi. Nëse nuk mbahet fort vegla mund të humbasë ekuilibrin dhe të shkaktojë lëndim.

Instalimi i xhuntos së mbajtëses

Fig.8

Vendosni mirë xhunton e mbajtëses në vegël, vendosni pllakën dhe fiksojini fort me vida.

Për të hequr xhunton e mbajtëses, ndiqni procedurat e mësipërme në rendin e kundërt.

SHËNIM:

- Ka dy lloje mbajtësesh (aksesor opsional), mbajtëse e shkurtër (300 ml) dhe mbajtëse e gjatë (600 ml). Përdorni xhunton e përshtatshme të mbajtëses sipas punës.

Instalimi i shufrës dhe i pistonit

Fig.9

Futni shufrën në kanal in e veglës. Vendosni pistonin dhe shtrëngojeni me vidë.

Për të hequr shufrën dhe pistonin, ndiqni procedurën e instalimit në rendin e kundërt.

NJOFTIM:

- Dhëmbëzat në shufër duhet të jenë me drejtim poshtë.
- Ka tre lloje pistonash. Pistoni A për material në fishek. Pistoni B për paketat të llojit me shtresë. Pistoni C për mbushje direkte.
- Zgjidhni pistonin e përshtatshëm në përputhje me llojin e enës së materialit izolues. Pistoni i papërshtatshëm mund të shkaktojë rrjedhje ose thyerje të veglës.
- Ka dy lloje shufrash. Shufra e shkurtër për mbajtësen e shkurtër (300 ml) dhe shufra e gjatë për mbajtësen e gjatë (600 ml). Përdorni shufrën e duhur në përputhje me llojin e mbajtëses.
- Mbani gjithmonë pastër shufrën dhe pistonin. Materiali izolues që ngjit mund të dëmtojë veglën.

Instalimi i mbajtëses

Fig.11

Fig.12

Mbajeni pjesën e poshtme të mbajtëses dhe xhunton e mbajtëses, më pas rrotullojeni mbajtësen në drejtimin orar. Shtrëngojeni fort derisa të ndalojë.

Sigurohuni që mbajtësja është shtrënguar fort. Në të kundërt vegla mund të dëmtohet.

Për ta hequr mbajtësen, rrotullojeni në drejtimin kundërorar.

SHËNIM:

- Mund ta rrotulloni mbajtësen në përputhje me situatat e kërkuara për të lehtësuar punën.
- Mbajtësja e shkurtër (300 ml) është projektuar vetëm për fishekë material. Përdorni vetëm pistonin A me mbajtësen e shkurtër (300 ml) dhe mos e përdorni me paketat e llojit me shtresë ose për mbushje direkte. Gjithashtu përdorni shufrën e duhur në përputhje me llojin e mbajtëses.

Instalimi i fishekut

NJOFTIM:

- Sigurohuni që pistoni A është vendosur në shufër. Mos përdorni lloj tjetër pistoni për fishekun.

Instalimi i fishekut në mbajtësen e shkurtër (300 ml)

Fig.13

Tërhiqni mbrapsht me ngadalë dorezën e shufrës derisa të ndalojë.

Fig.14

Futni fishekun në mbajtëse si në figurë.

Shtyjeni shufrën lehtë derisa pistoni të prekë pjesën fundore të fishekut.

Për ta hequr fishekun, tërhiqni shufrën mbrapsht derisa të ndalojë, më pas nxirrni fishekun.

Instalimi i fishekut në mbajtësen e gjatë (600 ml)

Fig.15

Hiqni kapakun e mbajtëses nga mbajtësja.

Tërhiqni mbrapsht me ngadalë dorezën e shufrës derisa të ndalojë.

Fig.16

Futni fishekun në mbajtëse.

Vendosni kapakun e mbajtëses. Sigurohuni që të jetë shtyrënguar fort.

Shtyjeni shufrën lehtë derisa pistoni të prekë pjesën fundore të fishekut.

Për të hequr fishekun, hiqni kapakun e mbajtëses, më pas nxirrni fishekun.

NJOFTIM:

- Gjithmonë kontrollojeni fishekun për të shpuara ose dëmtime përpara instalimit. Mos përdorni fishek të dëmtuar, sepse vegla mund të dëmtohet.
- Kur përdorni një fishek pjesërisht të përdorur, hiqni çdo material të ngjitur në fishek.

Instalimi i paketës së llojit me shtresë

NJOFTIM:

- Sigurohuni që pistoni B është vendosur në shufër. Mos përdorni lloj tjetër pistoni për paketën e llojit me shtresë.
- Paketa e llojit me shtresë mund të instalohet vetëm në mbajtësen e gjatë (600 ml).

Hiqni kapakun e mbajtëses, hundëzën dhe guarnicionin e gomës nga mbajtësja.

Tërhiqni mbrapsht me ngadalë dorezën e shufrës derisa të ndalojë.

Fig.17

Pritni majën e paketës të llojit me shtresë.

Futeni paketën e llojit me shtresë në mbajtëse.

Fig.18

Vendosni guarnicionin e gomës, hundëzën dhe kapakun e mbajtëses. Sigurohuni që kapaku i mbajtëses është shtyrënguar fort.

Shtyjeni shufrën lehtë derisa pistoni të prekë pjesën fundore të paketës së llojit me shtresë.

SHËNIM:

- Gjithmonë kontrollojeni paketën e llojit me shtresë për të shpuara ose dëmtime përpara instalimit. Mos përdorni paketë të dëmtuar, sepse vegla mund të dëmtohet.

Mbushja direkte

NJOFTIM:

- Sigurohuni që pistoni C është i vendosur në shufër. Mos përdorni lloj tjetër pistoni për mbushje direkte.
- Mbushja direkte mund të realizohet vetëm me mbajtësen e gjatë (600 ml).

Hiqni kapakun e mbajtëses, hundëzën dhe guarnicionin e gomës nga mbajtësja.

Sigurohuni që doreza e shufrës është vendosur në pozicionin më të përparmë.

Zhyteni grykën e mbajtëses në materialin izolues.

Tërhiqni dorezën e shufrës me ngadalë derisa mbajtësja të mbushet me sasinë e kërkuar të materialit izolues.

Vendosni guarnicionin e gomës, hundëzën dhe kapakun e mbajtëses. Sigurohuni që kapaku i mbajtëses është shtyrënguar fort.

NJOFTIM:

- Pastrojeni mbajtësen me tretës të përshtatshëm pas çdo dite pune. Në të kundërt materiali izolues i ngjitur mund të shkaktojë thyerje të vegjlës.

PËRDORIMI

⚠KUJDES:

- Mos e prekni shufrën gjatë funksionimit. Në të kundërt mund të pickoni gishtin ndërmjet shufrës dhe folesë së vegjlës.
- Gjithmonë mbani syze gjatë punës.

NJOFTIM:

- Mos i mbulonni vrimat e ventilimit, sepse kjo mund të shkaktojë mbinxehje ose mund të dëmtojë vegjlën.
- Nëse nuk mund ta nxirrni shufrën, rrotullojeni diskut e rregullimit të shpejtësisë të 1 dhe tërhiqni për një moment këmbëzën e çelësit, dhe provoni të nxirrni shufrën pasi ka ndaluar motori. Nëse shufra është ende e bllokuar, kryeni të njëjtin veprim derisa shufra të mund të lëvizë.

Pritni majën e hundëzës së përshtatshme sipas llojit të punës. Tregoni kujdes në madhësinë e prerjes së hundëzës. Diametri i hundëzës ndikon në sasisë e materialit izolues që shpërndahet.

Tërhiqni këmbëzën për të nxjerrë jashtë materialin izolues.

Sasia e materialit izolues që del jashtë përcaktohet nga këmbëza, disku i rregullimit të shpejtësisë, diametri i hapjes së hundëzës, lloji i materialit izolues dhe temperatura.

Rekomandohet që disku i rregullimit të shpejtësisë të vendoset në "1" dhe herën e parë tërhiqeni këmbëzën ngadalë për të provuar sesa material izolues do të dalë.

Kur shufra të arrijë në pjesën fundore, motori fillon të ketë xhiro minimale. Zëvendësoni materialin izolues kur ndodh kjo.

- Pistoni A
- Pistoni B
- Pistoni C
- Komplet i mbajtëses së shkurtër (300 ml)
- Komplet i mbajtëses së gjatë (600 ml)
- Hundëza
- Syze mbrojtëse
- Bateri dhe ngarkues origjinal Makita

SHËNIM:

Nëse materiali izolues nuk del jashtë, kontrolloni elementet e mëposhtme:

- Maja e hundëzës nuk është prerë mjaftueshëm. Priteni majën e hundëzës në mënyrë të përshtatshme për llojin e punës.
- Materiali i forcur ka mbetur në hundëz. Hiqni materialin e forcur.
- Fisheku është dëmtuar. Zëvendësoni fishekun.
- Materiali izolues është i fortë. Ngrohni materialin derisa të zbutet.
- Është përdorur pistoni i gabuar. Përdorni pistonin e duhur.

SHËNIM:

- Disa artikuj të listës mund të përfshihen në paketën e veglës si aksesorë standardë. Ato mund të ndryshojnë nga njëri shtet në tjetrin.

MIRËMBAJTJA

⚠️KUJDES:

- Sigurohuni gjithmonë që vegla të jetë fikur dhe të jetë hequr kutia e baterisë përpara se të kryeni inspektimin apo mirëmbajtjen, përveç rregullimit të defekteve të mëposhtme në lidhje me dritën.
- Mos përdorni kurrë benzinë, benzinë pastrimi, hollues, alkool dhe të ngjashme. Mund të shkaktoni çngjyrosje, deformime ose krisje.
- Pastroni mbajtësen dhe shufrën pas çdo dite pune. Mbajini të pastra nga materialet ngjitëse. Hiqni materialin izolues përpara se të ngurtësohet. Materiali ngjitës i mbetur mund të shkaktojë thyerje të veglës.

Për të ruajtur SIGURINË dhe BESUESHMËRINË, riparimet, inspektimet dhe zëvendësimet e karbonçinave dhe çdo mirëmbajtje apo rregullim tjetër duhen kryer nga qendrat e autorizuara të shërbimit të Makita-s, duke përdorur gjithnjë pjesë këmbimi të Makita-s.

AKSESORË OPSIONALË

⚠️KUJDES:

- Këta aksesorë ose shtojca rekomandohen për përdorim me veglën Makita të përcaktuar në këtë manual. Përdorimi i aksesorëve apo shtojcave të tjera ndryshe nga këto mund të përbëjë rrezik lëndimi. Aksesorët ose shtojcat përdorini vetëm për qëllimin e tyre të përcaktuar.

Nëse keni nevojë për më shumë të dhëna në lidhje me aksesorët, pyesni qendrën vendore të shërbimit të Makita-s.

БЪЛГАРСКИ (Оригинална инструкция)

Разяснение на общия изглед

1-1. Червен индикатор	5-1. Предупредителен светоиндикатор	16-1. Капачка на държача
1-2. Бутон		18-1. Гумен пръстен
1-3. Акумулатор	6-1. Блокиращо лостче	18-2. Накрайник
2-1. Маркировка звезда	6-2. Пусков прекъсвач	18-3. Капачка на държача
3-1. Светлинни индикатори	7-1. Лампа	
3-2. Бутон СНЕСК (ПРОВЕРКА)	13-1. Ръкохватка на стеблото	
4-1. Пръстен за регулиране на оборотите	15-1. Капачка на държача	
	15-2. Ръкохватка на стеблото	

СПЕЦИФИКАЦИИ

Модел		DCG140		DCG180	
Макс. скорост на подаване		5 000 N			
Скорост на подаване		0 - 28 мм/с			
Ход на буталото	с къс (300 мл) държач	214 мм			
	с дълъг (600 мл) държач	350 мм			
Габаритна дължина	с къс (300 мл) държач	404 мм			
	с дълъг (600 мл) държач	538 мм			
Стандартна акумулаторна батерия		BL1415 / BL1415N	BL1430 / BL1430B / BL1440 / BL1450 / BL1460B	BL1815 / BL1815N / BL1820 / BL1820B	BL1830 / BL1830B / BL1840 / BL1840B / BL1850 / BL1850B / BL1860B
Нето тегло	с къс (300 мл) държач	2.0 кг	2.2 кг	2.1 кг	2.3 кг
	с дълъг (600 мл) държач	2.4 кг	2.6 кг	2.5 кг	2.7 кг
Номинално напрежение		Постоянно напрежение 14.4 V		Постоянно напрежение 18 V	

- Поради нашата непрекъсната научно-развойна дейност посочените тук спецификации могат да бъдат променени без предизвестие.
- Спецификациите и акумулаторите могат да са различни в различните държави.
- Тегло, с акумулатор, съгласно Процедурата ЕРТА 01/2003

ENE086-1

Предназначение

Инструментът е предназначен за полагагане на уплътняващ материал върху повърхности.

ENG905-1

Шум

Обичайното средно претеглено ниво на шума, определено съгласно EN60745:

Ниво на звуково налягане (L_{pA}): 70 dB (A) или по-малко

Коефициент на неопределеност (K): 3 dB (A)

При работа нивото на шума може да превиши 80 dB (A).

Използвайте антифони

ENG900-1

Вибрации

Общата стойност на вибрациите (сума от три осови вектора), определена съгласно EN60745:

Ниво на вибрациите (a_h): 2.5 m/c^2 или по-малко

Коефициент на неопределеност (K): 1.5 m/c^2

ENG901-1

- Обявеното ниво на вибрациите е измерено в съответствие със стандартни методи за изпитване и може да се използва за сравняване на инструменти.
- Освен това, обявеното ниво на вибрациите може да се използва за предварителна оценка на вредното въздействие.

⚠ ПРЕДУПРЕЖДЕНИЕ:

- Нивото на вибрациите при работа с електрическия инструмент може да се различава от обявената стойност в зависимост от начина на използване на инструмента.
- Задължително определете предпазни мерки за защита на оператора въз основа на оценка на риска в реални работни условия (като се вземат предвид всички съставни части на работния цикъл, като например момента на изключване на инструмента, работата на празен ход, както и времето на задействане).

Само за страните от ЕС**ЕО Декларация за съответствие****Makita декларира, че следната/ите машина/и:**

Наименование на машината:

Безжичен пистолет за уплътняващи материали

Модел №/ Тип: DCG140, DCG180

Съответстват на изискванията на следните европейски директиви:

2006/42/ЕО

Произведение са в съответствие със следния стандарт или стандартизирани документи:

EN60745

Съгласно EN2006/42/ЕС, файлът с техническа информация е достъпен от:

Makita, Jan-Baptist Vinkstraat 2, 3070, Белгия

31.12.2013



000331

Ясуши Фукайа

Директор

Makita, Jan-Baptist Vinkstraat 2, 3070, Белгия

GEA010-1

Общи предупреждения за безопасност при работа с електрически инструменти

⚠ ПРЕДУПРЕЖДЕНИЕ Прочетете всички предупреждения за безопасност и всички инструкции. При неспазване на предупрежденията и инструкциите има опасност от токов удар, пожар и/или тежко нараняване.

Запазете всички предупреждения и инструкции за справка в бъдеще.

GEB106-1

БЕЗЖИЧЕН ПИСТОЛЕТ ЗА УПЛЪТНЯВАЩИ МАТЕРИАЛИ ПРЕДУПРЕЖДЕНИЯ ЗА БЕЗОПАСНОСТ

1. Дръжте ръцете и дрехите си далеч от стеблото и участъка на буталото. В противен случай вашите пръсти или дрехи могат да бъдат заципани.
2. Винаги осигурявайте добра опора за краката си.
3. Дръжте инструмента здраво.
4. Винаги работете в добре проветрен участък и носете подходящи защитни средства, съответстващи на извършваната операция.

5. Преди употреба прочетете и спазвайте инструкциите на производителя на уплътняващия или адхезивен материал.

ЗАПАЗТЕ НАСТОЯЩИТЕ ИНСТРУКЦИИ.

⚠ ПРЕДУПРЕЖДЕНИЕ:

НЕ позволявайте усложнението от познаването на продукта (придобито при дългата му употреба) да замени стриктното спазване на правилата за безопасност за въпросния продукт. **НЕПРАВИЛНАТА УПОТРЕБА** и неспазването на правилата за безопасност, посочени в настоящото ръководство за експлоатация, могат да доведат до тежки наранявания.

ENC007-9

ВАЖНИ ИНСТРУКЦИИ ЗА БЕЗОПАСНОСТ

АКУМУЛАТОРА

1. Преди да използвате акумулатора прочетете всички инструкции и предупредителни маркировки на (1) зарядното устройство за акумулаторите, (2) за акумулаторите и (3) за използващия акумулаторите продукт.
2. Не разглобявайте акумулаторите.
3. Ако мощността на машината намалее много, веднага спрете да работите. Това може да доведе до риск от прегряване, до възможни изгаряния и даже до експлозии.
4. Ако в очите ви попадне електролит, изплакнете ги с чиста вода и веднага потърсете лекарска помощ. Това може да доведе до загуба на зрението ви.
5. Не давайте на късо акумулаторите:
 - (1) Не докосвайте клемите с проводими материали.
 - (2) Избягвайте съхраняването на акумулаторите в контейнер с други метални предмети като пирони, монети и други подобни.
 - (3) Не излагайте акумулаторите на вода или дъжд.

Закъсяването на акумулатор може да доведе до протичане на много силен ток, до прегряване, до възможни изгаряния и даже до разпадане на акумулатора.

6. Не съхранявайте инструмента и акумулаторите на места, където температурата може да достигне, или надмине 50 ° C (122 ° F).
7. Не изгаряйте акумулаторите, даже и ако те са сериозно повредени или напълно износени. Акумулаторът може да експлодира в огън.

8. Внимавайте да не изпускате или удряте акумулатора.
9. Не използвайте повредени акумулатори.
10. Спазвайте местните разпоредби за изхвърляне на акумулатори.

ЗАПАЗЕТЕ НАСТОЯЩИТЕ ИНСТРУКЦИИ.

Съвети за поддържане на максимално дълъг живот на акумулаторите

1. Зареждайте акумулаторите преди те да са се разредили напълно. Когато забележите, че мощността на инструмента намалява, винаги спирайте работата с инструмента и заредете акумулатора.
2. Никога не презареждайте напълно зареден акумулатор. Презарядът скъсява експлоатационния живот на акумулаторите.
3. Зареждайте акумулаторите на стайна температура при 10 ° C - 40 ° C (50 ° F - 104 ° F). Оставете загорелите акумулатори да се охладят преди да ги зареждате.
4. Зареждайте акумулаторната батерия, ако няма да я използвате продължително време (над шест месеца).

ФУНКЦИОНАЛНО ОПИСАНИЕ

⚠ВНИМАНИЕ:

- Преди да регулирате или проверявате работата на инструмента, задължително проверете дали той е изключен и акумулаторната батерия е извадена.

Поставяне и изваждане на акумулаторната батерия

Фиг.1

⚠ВНИМАНИЕ:

- Винаги изключвайте инструмента преди поставяне или изваждане на батерията.
- Когато инсталирате или изваждате акумулаторната батерия, дръжте здраво инструмента и акумулаторната батерия. Ако не държите здраво инструмента и акумулаторната батерия, те могат да се изплъзнат от ръцете ви и да доведат до повреждане на инструмента и акумулаторната батерия, или нараняване.

За да извадите акумулаторната батерия, припъзнете я извън инструмента, плъзгайки същевременно бутона в предната част на батерията.

За да поставите акумулатора, изравнете езичето на акумулатора с жлеба в корпуса и го плъзнете на мястото му. Вмъкнете го докрай, докато ключалката го задържи на място с малко прищракване. В случай, че виждате червения индикатор в горната част на бутона, това означава, че той не е заключен напълно.

⚠ВНИМАНИЕ:

- Винаги вмъквайте акумулатора докрай, така че червеният индикатор да се скрие. В противен случай, той може неволно да изпадне, което може да нарани вас или някого около вас.
- Не инсталирайте акумулатора със сила. Ако акумулаторът не се движи свободно, той не е бил поставен правилно.

Предпазна система на акумулатора

Инструментът е оборудван с предпазна система на акумулатора. Тази система автоматично прекъсва захранването на електромотора, за да осигури по-дълъг живот на акумулатора.

Инструментът ще спре автоматично по време на работа, ако инструментът и/или батерията са поставени при едно от следните условия:

- Претоварване:

Инструментът се използва по начин, който налага използването на наднормен ток.

В такава ситуация, отпуснете пусковия прекъсвач на инструмента и спрете операцията, която претоварва инструмента. След това натиснете отново пусковия прекъсвач, за да включите отново инструмента. Ако инструментът не стартира отново, акумулаторът е прегрял. При това положение,

оставате акумулаторът да изстине преди да натиснете отново пусковия прекъсвач.

- Ниско напрежение на батерията:

Оставащият в батерията капацитет е твърде малък, за да може да осигури работа на инструмента. При такъв случай, извадете и заредете батерията.

ЗАБЕЛЕЖКА:

Защитата от прегряване работи само с батерийна касета, обозначена със звезда.

Фиг.2

Индикация на оставащия капацитет на акумулаторната батерия

(Само за акумулаторни батерии с обозначение "B" след номера на модела.)

Фиг.3

Натиснете бутона за проверка на акумулаторната батерия, за да се покаже оставащият капацитет на акумулаторната батерия. Индикаторите ще светят няколко секунди.

Светлинни индикатори			Оставащ капацитет
Свети	Изкл.	Мига	
■	□	▣	
■ ■ ■ ■			75 % до 100 %
■ ■ ■ □			50 % до 75 %
■ ■ □ □			25 % до 50 %
■ □ □ □			0 % до 25 %
▣ □ □ □			Заредете акумулаторната батерия.
■ ■ □ □	↑ ↓		Възможна повреда на акумулаторната батерия.

015658

ЗАБЕЛЕЖКА:

- В зависимост от условията на употреба и околната температура, възможно е показанията леко да се различават от действителния капацитет.

Пръстен за регулиране на оборотите

Фиг.4

Скоростта на инструмента може да се регулира чрез завъртане на пръстена за регулиране. По-висока скорост се постига със завъртане на пръстена за регулиране по посока на номер 5, а по-ниска скорост със завъртане на регулатора по посока на номер 1.

ЗАБЕЛЕЖКА:

- Пръстенът за регулиране на оборотите може да се върти само от 5 до 1 и обратно. Не го насилвайте след 5 или 1, за да не повредите функцията за регулиране на оборотите.
- В зависимост от типа и състоянието на уплътняващия материал, при работа на ниска скорост, стеблото може да заяде. В такъв случай, настройте пръстена за регулиране на оборотите на по-висока скорост.

Светоиндикатор за претоварване

Фиг.5

Светоиндикаторът примигва в червено, когато инструментът се претовари. Ако товарът достигне да определена точка, светоиндикаторът започва да свети постоянно в червено и инструментът спира. За рестартиране на инструмента, отпуснете спусъка и отново го натиснете.

ЗАБЕЛЕЖКА:

Когато светоиндикаторът примигва или светне постоянно, проверете причините за претоварването. Променете настройката на пръстена за регулиране на оборотите към по-ниска скорост или увеличете диаметъра на крайника.

Включване

⚠ВНИМАНИЕ:

- Преди да поставите батерията в инструмента, винаги проверявайте дали пусковият прекъсвач работи нормално и се връща в положение "OFF" (Изкл.) при отпускането му.
- Когато не работите с инструмента, натиснете бутона за блокиране на спусъка от страна А за да блокирате пусковия прекъсвач в позиция OFF (Изкл.).

Фиг.6

За предотвратяване на неволно натискане на пусковия прекъсвач е предвиден блокиращ бутон за спусъка. За включване на инструмента, натиснете бутона за блокиране на спусъка от страна В и натиснете пусковия прекъсвач. Скоростта на инструмента се увеличава с увеличаване на натиска върху пусковия прекъсвач. За спиране отпуснете пусковия прекъсвач. След употреба натиснете бутона за блокиране на спусъка откъм страна А.

Включване на лампата

⚠ВНИМАНИЕ:

- Не гледайте директно в светлинния източник.

Фиг.7

Натиснете пусковия прекъсвач, за да включите лампата. Лампата свети, докато пусковият прекъсвач е натиснат. Лампата се изключва приблизително 10 секунди след отпускане на пусковия прекъсвач.

ЗАБЕЛЕЖКА:

- Използвайте суха кърпа за да изчистите полепналата по лупата на лампата мръсотия. Внимавайте да не надраскате лупата на лампата, тъй като това ще влоши осветяването.
- Ако инструментът прегрее, лампата ще мига. Преди да продължите работа, оставете инструмента да изстине.

Функция за предотвратяване на капки

Моторът продължава да работи за кратко време, дори и след отпускане на спусъка. При това той освобождава налягането върху уплътняващия материал и предотвратява отделянето на капки.

СГЛОБЯВАНЕ

⚠ВНИМАНИЕ:

- Преди да извършите някакви дейности по инструмента задължително проверете дали той е изключен и акумулаторната батерия е извадена.
- При извършване на дейности по сглобяване, винаги поставяйте инструмента върху земята или работната маса. Без да бъде държан здраво, инструментът може да се изплъзне и да причини нараняване.

Инсталиране на съединение за държача

Фиг.8

Прикрепете здраво съединението за държача към инструмента, поставете пластината и ги затегнете с винтове.

За да демонтирате съединението за държача, изпълнете процедурата за монтаж в обратен ред.

ЗАБЕЛЕЖКА:

- Има два типа държачи (допълнителен аксесоар), къс държач (300 мл) и дълъг държач (600 мл). Използвайте съответното подходящо съединение за държача.

Инсталиране на стеблото и буталото.

Фиг.9

Фиг.10

Вмъкнете стеблото в процеп на инструмента.

Прикрепете буталото и го затегнете с винт.

За да демонтирате стеблото и буталото, изпълнете процедурата за монтаж в обратен ред.

БЕЛЕЖКА:

- Зъбите на стеблото трябва да сочат надолу.
- Има три типа бутала. Бутало А за касети. Бутало В за контейнер за полагане на тънък слой. Бутало С за директно пълнене.
- Изберете подходящо бутало в зависимост от контейнера на уплътняващия материал. Неправилно избраното бутало може да доведе до теч или повреждане на инструмента.

- Има два типа стволоче. Късо стебло за къс държач (300 мл), и дълго стебло за дълъг държач (600 мл). Използвайте подходящ ствол, съответстващ на типа на държача.
- Винаги поддържайте стеблото и буталото чисти. Полепването на уплътняващ материал, може да повреди инструмента.

Инсталиране на държача

Фиг.11

Фиг.12

Хванете долната страна на държача и съединението за държача, след което завъртете държача по часовника. Затегнете здраво до упор.

Уверете се, че държачът е затегнат здраво. В противен случай инструментът може да се повреди. За да снемете държача, го завъртете обратно на часовника.

ЗАБЕЛЕЖКА:

- За улесняване на работата е възможно да завъртате държача в съответствие с потребностите на ситуацията.
- Късият държач (300 мл) е предназначен само за касети. С късия държач (300 мл) използвайте само бутало А и не го ползвайте с контейнер за полагане на тънък слой или за директно пълнене. Освен това използвайте подходящо стебло, съответстващо на типа на държача.

Инсталиране на касета

БЕЛЕЖКА:

- Проверете дали към стеблото е прикрепено бутало А. Не използвайте друг тип бутало при работа с касета.

Инсталиране на касета в къс държач (300 мл)

Фиг.13

Изтеглете ръкохватката на стеблото бавно назад до упор.

Фиг.14

Вмъкнете касетата в държача както е показано на илюстрацията.

Внимателно натиснете стеблото, докато буталото докосне дъното на касетата.

За да извадите касетата, изтеглете стеблото до упор назад, след което повдигнете касетата навън.

Инсталиране на касета в дълъг държач (600 мл)

Фиг.15

Свалете капачката на държача от държача.

Изтеглете ръкохватката на стеблото бавно назад до упор.

Фиг.16

Вмъкнете касетата в държача.

Прикрепете капачката на държача. Уверете се, че е затегната здраво.

Внимателно натиснете стеблото, докато буталото докосне дъното на касетата.

За да извадите касетата, свалете капачката на държача, след което извадете касетата.

БЕЛЕЖКА:

- Преди инсталация винаги проверявайте касетата за пробиви или повреди. Не използвайте повредени касети, в противен случай инструментът може да се повреди.
- При употреба на частично използвана касета, отстранете всякакъв полепнал материал по касетата.

Инсталиране на контейнер за полагане на тънък слой

БЕЛЕЖКА:

- Проверете дали към стеблото е прикрепено бутало В. Не използвайте друг тип бутало при работа с контейнер за полагане на тънък слой.
- Контейнер за полагане на тънък слой може да се инсталира единствено в дълъг държач (600 мл).

Свалете от държача капачката на държача, накрайника и гумения пръстен.

Изтеглете ръкохватката на стеблото бавно назад до упор.

Фиг.17

Отрежете върха на контейнера за полагане на тънък слой.

Вмъкнете контейнера за полагане на тънък слой в държача.

Фиг.18

Прикрепете гумения пръстен, накрайника и капачката на държача. Уверете се, че капачката на държача е затегната здраво.

Внимателно натиснете стеблото, докато буталото докосне дъното на контейнера за полагане на тънък слой.

ЗАБЕЛЕЖКА:

- Преди инсталация винаги проверявайте контейнера за полагане на тънък слой за пробиви или повреди. Не използвайте повредени контейнери за полагане на тънък слой, в противен случай инструментът може да се повреди.

Директно пълнене

БЕЛЕЖКА:

- Проверете дали към стеблото е прикрепено бутало С. Не използвайте друг тип бутало за директно пълнене.
- Директно пълнене може да се извършва единствено с дълъг държач (600 мл).

Свалете от държача капачката на държача, накрайника и гумения пръстен.

Уверете се, че ръкохватката на стеблото е поставена в най-предно положение.

Потопете отворието на държача в уплътняващия материал.

Бавно изтеглете ръкохватката на стеблото, докато държачът се напълни с необходимото количество уплътняващ материал.

Прикрепете гумения пръстен, накрайника и капачката на държача. Уверете се, че капачката на държача е затегната здраво.

БЕЛЕЖКА:

- Всеки ден след работа почиствайте държача с подходящ разтворител. В противен случай, полепналият уплътняващ материал може да предизвика повреждане на инструмента.

РАБОТА

⚠ВНИМАНИЕ:

- Не докосвайте стеблото по време на работа. В противен случай пръстите ви могат да бъдат заципани между стеблото и корпуса на инструмента.
- По време на работа винаги носете предпазни очила.

БЕЛЕЖКА:

- Не закривайте вентилационните отвори, за да не се получи прегряване и повреждане на инструмента.
- Ако не можете да изтеглите стеблото, завъртете пръстена за регулиране на оборотите на 1 и натиснете за момент пусковия прекъсвач, след което се опитайте да изтеглите стеблото след като моторът спре. Ако стеблото все още е зайло, повторете същото действие, докато стеблото се раздвижи.

Отрежете върха на накрайника, по начин, подходящ за конкретната работа. Внимавайте да колко ще отрежете накрайника. Диаметърът на накрайника определя количеството на полагания уплътняващ материал.

Натиснете спусъка, за да положите уплътняващ материал.

Количеството положен уплътняващ материал се определя от спусъка, настройката на пръстена за регулиране на оборотите, диаметъра на отвора на накрайника, типа уплътняващ материал и температурата.

Препоръчва се първоначално пръстенът за регулиране на оборотите да бъде настроен на "1" и да натискате спусъка бавно, за да определите какво количество уплътняващ материал се отделя.

Когато стеблото достигне до предната страна, моторът започва да работи на празен ход. Когато това се случи, заменете уплътняващия материал.

ЗАБЕЛЕЖКА:

Ако не се отделя уплътняващ материал, проверете за следното:

- Върхът на накрайника не е срязан правилно. Отрежете върха на накрайника, по начин, подходящ за конкретната работа.

- В накрайника се е задръстил втвърден материал. Отстранете втвърдения материал.
- Касетата е повредена. Заменете касетата.
- Уплътняващият материал се е втвърдил. Загрейте материала, докато омекне.
- Използва се неправилно бутало. Използвайте подходящо бутало.

ЗАБЕЛЕЖКА:

- Някои артикули от списъка може да са включени в комплекта на инструмента, като стандартни аксесоари. Те може да са различни в различните държави.

ПОДДРЪЖКА

⚠ВНИМАНИЕ:

- Преди да проверявате или извършвате поддръжка на инструмента се уверете, че той е изключен и касетата с акумулаторите е извадена, освен за следващото откриване на неизправности, свързано с осветлението.
- Не използвайте бензин, нафта, разреждител, спирт и др. под. Това може да причини обезцветяване, деформация или пукнатини.
- Всеки ден след края на работата, почиствайте държача и стеблото. Не допускайте по тях да полепне адхезивен материал. Отстранете полепналия уплътняващ материал преди да се втвърди. Непочистеният адхезивен материал може да доведе до повреждане на инструмента.

За да се поддържа БЕЗОПАСНОСТТА и НАДЕЖНОСТТА на инструмента, ремонтите, огледа и смяната на четките, обслужването и регулирането трябва да се извършват от упълномощен сервиз на Makita, като се използват резервни части от Makita.

ДОПЪЛНИТЕЛНИ АКСЕСОАРИ

⚠ВНИМАНИЕ:

- Препоръчва се използването на тези аксесоари или накрайници с вашия инструмент Makita, описан в настоящото ръководство. Използването на други аксесоари или накрайници може да доведе до опасност от телесни наранявания. Използвайте съответния аксесоар или накрайник само по предназначение.

Ако имате нужда от помощ за повече подробности относно тези аксесоари, се обърнете към местния сервизен център на Makita.

- Бутало А
- Бутало В
- Бутало С
- Къс държач (300 мл) комплект
- Дълъг държач (600 мл) комплект
- Накрайник
- Предпазни очила
- Оригинална акумулаторна батерия и зарядно устройство на Makita

Objašnjenje općeg pogleda

1-1. Crveni indikator	4-1. Regulator brzine	15-1. Čep držača
1-2. Gumb	5-1. Lampica upozorenja	15-2. Ručka štapa
1-3. Baterija	6-1. Poluga za blokadu	16-1. Čep držača
2-1. Zvezdasta oznaka	6-2. Uključno-isključna sklopka	18-1. Gumeni prsten
3-1. Lampice pokazatelja	7-1. Svjetiljka	18-2. Rasprskivač
3-2. Gumb PROVJERA	13-1. Ručka štapa	18-3. Čep držača

SPECIFIKACIJE

Model		DCG140		DCG180	
Maksimalna sila nanošenja		5.000 N			
Brzina nanošenja		0 - 28 mm/s			
Potez	s kratkim (300 ml) držačem	214 mm			
	s dugim (600 ml) držačem	350 mm			
Ukupna duljina	s kratkim (300 ml) držačem	404 mm			
	s dugim (600 ml) držačem	538 mm			
Standardna baterija		BL1415 / BL1415N	BL1430 / BL1430B / BL1440 / BL1450 / BL1460B	BL1815 / BL1815N / BL1820 / BL1820B	BL1830 / BL1830B / BL1840 / BL1840B / BL1850 / BL1850B / BL1860B
Neto masa	s kratkim (300 ml) držačem	2,0 kg	2,2 kg	2,1 kg	2,3 kg
	s dugim (600 ml) držačem	2,4 kg	2,6 kg	2,5 kg	2,7 kg
Nazivni napon		DC 14,4 V		DC 18 V	

- Zahvaljujući stalnom programu istraživanja i razvoja, ovdje navedeni tehnički podaci su podložni promjeni bez prethodne najave.
- Tehnički podaci o bateriji mogu se razlikovati od zemlji.
- Masa s baterijom prema EPTA postupku 01/2003

ENE086-1

Namjena

Alat je namijenjen za nanošenje materijala za brtvljenje na površinu.

ENG905-1

Buka

Tipična jačina buke označena s A, određena sukladno EN60745:

Razina zvučnog tlaka (L_{pA}): 70 dB (A) ili manje
Neodređenost (K): 3 dB (A)

Razina buke u radu može prelaziti 80 dB (A).

Nosite zaštitu za uši

ENG900-1

Vibracija

Ukupna vrijednost vibracija (troosni vektorski zbir) izračunata u skladu s EN60745:

Emisija vibracija (a_h): 2,5 m/s² ili manje
Neodređenost (K): 1,5 m/s²

ENG901-1

- Deklarirana vrijednost emisije vibracija je izmjerena sukladno standardnoj metodi testiranja i može se rabiti za usporedbu jednog alata s drugim.
- Deklarirana vrijednost emisije vibracija također se može rabiti za preliminarnu procjenu izloženosti.

⚠ UPOZORENJE:

- Emisija vibracija tijekom stvarnog korištenja električnog ručnog alata se može razlikovati od deklarirane vrijednosti emisije, ovisno o načinu na koji se alat rabi.
- Nemojte zaboraviti da identificirate sigurnosne mjere zaštite rukovatelja koje se temelje na procjeni izloženosti u stvarnim uvjetima korištenja (uzimajući u obzir sve dijelove radnog ciklusa, poput vremena kada je alat isključen i kada on radi u praznom hodu, a također i vrijeme okidanja).

ENH101-17

Samo za europske zemlje

EZ Izjava o sukladnosti

Tvrtka Makita izjavljuje da su sljedeći strojevi:

Naziv stroja:

Bežični pištolj za brtvljenje

Broj modela/Vrsta: DCG140, DCG180

Usklađeni sa sljedećim europskim smjernicama:
2006/42/EZ

Proizvedeni su u skladu sa sljedećim standardima ili standardiziranim dokumentima:

EN60745

Tehnička datoteka u skladu s 2006/42/EZ dostupna je na sljedećoj adresi:

Makita, Jan-Baptist Vinkstraat 2, 3070, Belgija

31.12.2013



000331

Yasushi Fukaya
Direktor

Makita, Jan-Baptist Vinkstraat 2, 3070, Belgium

GEA010-1

Opća sigurnosna upozorenja za električne ručne alate

⚠ UPOZORENJE Pročitajte **sva sigurnosna upozorenja i sve upute**. Nepridržavanje upozorenja ili uputa može rezultirati električnim udarom, požarom i/ili ozbiljnom ozljedom.

Sačuvajte sva upozorenja i upute radi kasnijeg korištenja.

GEB106-1

BEŽIČNI PIŠTOLJ ZA BRTVLJENJE SIGURNOSNA UPOZORENJA

1. Ruke i odjeću držite podalje od područja štapa i klipa. U suprotnom biste mogli priklještit prst ili odjeću.
2. Uvijek stojte na čvrstom uporištu.
3. Alat držite čvrsto.
4. Uvijek radite u dobro prozračenom prostoru i nosite odgovarajuću zaštitu u skladu s radnjom.
5. Prije upotrebe pročitajte i pratite upute proizvođača materijala za brtvljenje ili lijepljenje.

ČUVAJTE OVE UPUTE.

⚠ UPOZORENJE:

NEMOJTE dozvoliti da udobnost ili znanje o proizvodu (stečeno stalnim korištenjem) zamijene strogo pridržavanje sigurnosnih propisa za određeni proizvod. ZLOPORABA ili nepridržavanje sigurnosnih propisa navedenih u ovom priručniku s uputama mogu prouzročiti ozbiljne ozljede.

ENC007-9

VAŽNE SIGURNOSNE UPUTE ZA BATERIJU

1. Prije uporabe baterije pročitajte sve upute i oznake upozorenja na (1) punjaču za baterije, (2) bateriji i (3) proizvodu koji koristi bateriju.
2. Ne rastavljajte bateriju.

3. Ako se vrijeme rada znatno skratilo, odmah prestanite raditi. Može postojati rizik od pregrijavanja, mogućih opekline, a čak i eksplozije.
4. Ako vam elektrolit dospje u oči, isperite ih bistrom vodom i odmah se obratite liječniku. Tako možete izgubiti vid.
5. Ne spajajte kratko bateriju:
 - (1) Ne dodirujte terminale nikakvim provodljivim materijalima.
 - (2) Ne čuvajte bateriju u spremniku s drugim metalnim predmetima poput čavala, kovanica itd.
 - (3) Ne izlažite bateriju vodi ili kiši.Kratki spoj baterije može uzrokovati velik protok struje, pregrijavanje, moguće opekline, a čak i kvar.
6. Ne čuvajte alat i bateriju na mjestima gdje temperatura može prekoračiti 50 ° C (122 ° F).
7. Ne spaljujte bateriju čak ni ako je ozbiljno oštećena ili potpuno potrošena. Baterija može eksplodirati na vatri.
8. Pazite da vam baterija ne ispadne ili da je ne udarite.
9. Ne koristite oštećene baterije.
10. Pridržavajte se lokalnih propisa pri odlaganju baterije.

ČUVAJTE OVE UPUTE.

Savjeti za održavanje najduljeg vijeka trajanja baterije

1. Napunite bateriju prije nego što se potpuno isprazni. Uvijek zaustavite alat i napunite bateriju kad primijetite da alat slabije radi.
2. Nikad ne puniti potpuno punu bateriju. Prepunjenje skraćuje radni vijek baterije.
3. Puniti bateriju na sobnoj temperaturi od 10 ° C - 40 ° C (50 ° F - 104 ° F). Ostavite da se vruća baterija ohladi prije punjenja.
4. Napunite bateriju ako je ne upotrebljavate duže vrijeme (više od šest mjeseci).

FUNKCIONALNI OPIS

⚠OPREZ:

- Obavezno provjerite je li stroj isključen i baterija uklonjena prije podešavanja ili provjere funkcije na alatu.

Instalacija ili uklanjanje baterije

SI.1

⚠OPREZ:

- Uvijek isključite alat prije instalacije ili uklanjanja baterije.
- Čvrsto držite alat i bateriju pri umetanju ili uklanjanju baterije. Ako alat i bateriju ne držite čvrsto, mogli bi vam isključiti iz ruku te oštetiti alat i bateriju ili uzrokovati osobnu ozljedu.

Za uklanjanje baterije, gurnite je iz alata, pritiskom tipke na prednjoj strani uložaka.

Za instalaciju baterije poravnajte jezičac na bateriji s utorom na kućištu i gurnite ga na mjesto. Gurajte ga do kraja dok ne sjedne na mjesto uz mali klik. Ako možete vidjeti crveni indikator na gornjoj strani tipke, to znači da baterija nije zaključana u potpunosti.

⚠OPREZ:

- Uvijek instalirajte bateriju dok kraja tako da ne možete vidjeti crveni indikator. U suprotnom može slučajno ispasti iz alata, što može dovesti do ozljede vas ili nekog u blizini.
- Ne instalirajte bateriju silom. Ako baterija ne klizne lagano, znači da nije ispravno umetnuta.

Zaštitni sustav baterije

Alat je opremljen sustavom za zaštitu baterije. Ovaj sustav automatski prekida napajanje motora da bi produžio vijek trajanja baterije.

Alat automatski prestaje raditi ako se alat i / ili baterija nađu u sljedećim uvjetima:

- Pod opterećenjem:
 - Alat radi na način koji uzrokuje abnormalno visoku struju.
 - U ovoj situaciji otpustite uključno/isključnu sklopku na alatu i zaustavite primjenu koja je izazvala preopterećene alata. Zatim povucite uključno/isključnu sklopku za ponovno pokretanje. Ako se alat ne pokrene, baterija se pregrijala. U ovoj situaciji pričekajte da se baterija ohladi prije nego što opet povučete uključno/isključnu sklopku.
- Slab napon baterije:
 - Preostali kapacitet baterije je prenizak i alat neće raditi. U ovoj situaciji, uklonite i napunite akumulator.

NAPOMENA:

Zaštita od pregrijavanja radi samo ako je akumulatorski uložak označen zvjezdicom.















SI.2

Prikaz preostalog kapaciteta baterije

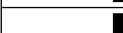
(Samo za baterije s oznakom "B" na kraju broja modela.)

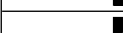
SI.3

Pritisnite tipku za provjeru na bateriji da bi se pokazao preostali kapacitet baterije. Žaruljice indikatora zasvijetlit će na nekoliko sekundi.

Lampice pokazatelja			Preostali kapacitet
 Upaljeno	 Isključeno	 Treperi	
			75 % do 100 %
			50 % do 75 %
			25 % do 50 %
			0 % do 25 %
			Napunite bateriju.
			Baterija možda ne radi ispravno.

015658

NAPOMENA:

- Ovisno o uvjetima upotrebe i temperaturi okoline, pokazatelji se može donekle razlikovati od stvarnog kapaciteta.

Regulator brzine

SI.4

Brzina alata može se prilagoditi okretanjem regulatora. Veća brzina postiže se okretanjem regulatora u smjeru broja 5, a niža okretanjem u smjeru broja 1.

NAPOMENA:

- Regulator brzine može se okretati najviše do broja 5 i natrag na broj 1. Nemojte ga silom pokušavati gurati dalje od 5 ili od 1, inače funkcija regulacije brzine može prestati raditi.
- Ovisno o vrsti materijala za brtvljenje i uvjetima korištenja, štap bi se mogao začepiti tijekom rada pri manjim brzinama. U tom slučaju regulator brzine postavite na višu razinu.

Lampica upozorenja na preopterećenje

SI.5

Lampica upozorenja treperi crveno kada je alat preopterećen. Kada preopterećenje dođe do određene točke, lampica nastavlja svijetliti crveno i alat se zaustavlja. Da biste ponovno pokrenuli alat, otpustite sklopku i ponovno je povucite.

NAPOMENA:

Provjerite koji je uzrok preopterećenja kada lampica treperi ili svijetli. Promijenite vrijednost regulatora brzine na nižu razinu ili povećajte promjer mlaznice.

Uključivanje i isključivanje

⚠OPREZ:

- Prije uključivanja baterije na električnu mrežu provjerite radi li uključno/isključna sklopka i vraća li se u položaj za isključivanje "OFF" nakon otpuštanja.
- Kada alat ne koristite, gurnite gumb zaključavanja sklopke od strane A da biste pomaknuli uključno/isključnu sklopku u položaj OFF (Isključeno).

SI.6

Da bi se spriječilo slučajno povlačenje uključno/isključne sklopke, na alat je montiran gumb za zaključavanje sklopke.

Da biste pokrenuli alat, gurnite gumb zaključavanja sklopke od strane B i povucite uključno/isključnu sklopku. Brzina alata povećava se povećanjem pritiska na uključno/isključnoj sklopki. Otpustite uključno/isključnu sklopku za isključivanje alata.

Nakon upotrebe pritisnite gumb zaključavanja sklopke od strane A.

Uključivanje žaruljica

⚠OPREZ:

- Nemojte izravno gledati u svjetlo ili izvor svjetlosti.

SI.7

Povucite uključno/isključnu sklopku da biste upalili lampicu. Lampica ostaje uključena dok god se uključno/isključna sklopka povlači. Lampica se isključuje otprilike 10 sekundi nakon što je uključno/isključna sklopka otpuštena.

NAPOMENA:

- Suhom krpom obrišite prljavštinu s leće žaruljice. Budite oprezni da ne zagrebete leću žaruljice jer to može smanjiti osvijetljenje.
- Kada se alat pregrije, žarulja treperi. Pustite da se alat ohladi prije nego ga ponovno uključite.

Funkcija sprečavanja kapanja

Motor nastavlja raditi kratko vrijeme čak i nakon otpuštanja sklopke. Time se smanjuje pritisak materijala za brtvljenje i sprečava kapanje.

MONTAŽA

⚠OPREZ:

- Obavezno provjerite je li stroj isključen i baterija uklonjena prije nego što izvedete bilo kakav rad na alatu.
- Alat uvijek stavite na pod ili radnu plohu pri sastavljanju. Ako ga ne držite čvrsto, alat bi mogao izgubiti ravnotežu i izazvati ozljedu.

Postavljanje zgloba držača

SI.8

Pričvrstite zglob držača čvrsto uzduž alata, postavite pločicu i čvrsto ih fiksirajte pomoću vijaka.

Uklonite zglob držača suprotnim radnjama iz navedenog postupka.

NAPOMENA:

- Postoje dvije vrste držača (dodatni pribor), kratki držač (300 ml) i dugi držač (600 ml). Koristite odgovarajući zglob držača ovisno o potrebi.

Postavljanje šta pa i ventila

SI.9

SI.10

Umetnite štap u prerez alata.

Pričvrstite ventil i učvrstite ga pomoću vijka.

Da biste uklonili štap i ventil, pratite postupak postavljanja suprotnim redoslijedom.

NAPOMENA:

- Zubi na štapu trebaju biti usmjereni prema dolje.
- Postoje tri vrste ventila. Ventil A za patrone. Ventil B za pakiranja u foliji. Ventil C za izravno punjenje.
- Odaberite odgovarajući ventil u skladu s vrstom spremnika za materijal za brtvljenje. Nepravilni ventil može izazvati curenje ili oštećenje alata.
- Postoje dvije vrste štapova. Kratki štap za kratki držač (300 ml) i dugi štap za dugi držač (600 ml). Koristite odgovarajući štap u skladu s vrstom držača.
- Štap i ventil uvijek držite čistima. Prianjajuće sredstvo za brtvljenje može oštetiti alat.

Postavljanje držača

SI.11

SI.12

Držite donji dio držača i zglob držača te okrenite držač u smjeru kazaljki na satu. Zategnite čvrsto dok se ne zaustavi.

Držač obvezno treba biti čvrsto zategnut. U suprotnom se alat može oštetiti.

Da biste uklonili držač, okrenite ga u smjeru suprotnom od kazaljki na satu.

NAPOMENA:

- Držač možete okretati u skladu s konkretnim slučajevima kako biste olakšali rad.
- Kratki držač (300 ml) namijenjen je isključivo za patrone. Koristite isključivo ventil A s kratkim držačem (300 ml) te ga nemojte koristiti s pakiranjima u foliji ili za izravno punjenje. Koristite odgovarajući štap u skladu s vrstom držača.

Postavljanje patrone

NAPOMENA:

- Obvezno pričvrstite ventil A na štap. Nemojte koristiti druge vrste ventila za patrone.

Postavljanje patrone u kratki držač (300 ml)

SI.13

Povucite ručku štapa lagano prema natrag dok se ne zaustavi.

SI.14

Umetnite patronu u držač kako je prikazano na slici. Lagano pogurajte štap dok ventil ne dodirne dno patrone.

Da biste uklonili patronu, povucite štap prema natrag dok se ne zaustavi te zatim izvucite patronu.

Postavljanje patrone u dugi držač (600 ml)

SI.15

Uklonite čep držača iz držača.

Povucite ručku štapa lagano prema natrag dok se ne zaustavi.

SI.16

Umetnite patronu u držač.

Pričvrstite čep držača. Obvezno ga čvrsto zategnite.

Lagano pogurajte štap dok ventil ne dodirne dno patrone.

Da biste uklonili patronu, uklonite čep držača te zatim izvadite patronu.

NAPOMENA:

- Prije postavljanje uvijek provjerite ima li na patroni otvora ili oštećenja. Nemojte koristiti oštećenu patronu jer može doći do oštećenja alata.
- Pri korištenju djelomično upotrijebljene patrone uklonite ostatke materijala s patrone, ako ga ima.

Postavljanje pakiranja u foliji

NAPOMENA:

- Obvezno pričvrstite ventil B na štap. Nemojte koristiti druge vrste ventila za pakiranja u foliji.
- Pakiranja u foliji mogu se postaviti isključivo na dugi držač (600 ml).

Uklonite čep držača, mlaznicu i gumeni prsten s držača.

Povucite ručku štapa lagano prema natrag dok se ne zaustavi.

SI.17

Odrežite vrh pakiranja u foliji.

Umetnite pakiranje u foliji u držač.

SI.18

Pričvrstite gumeni prsten, mlaznicu i čep držača. Obvezno čvrsto zategnite čep držača.

Lagano pogurajte štap dok ventil ne dodirne dno pakiranja u foliji.

NAPOMENA:

- Prije postavljanje uvijek provjerite ima li na pakiranju u foliji otvora ili oštećenja. Nemojte koristiti oštećeno pakiranje u foliji jer može doći do oštećenja alata.

Izravno punjenje

NAPOMENA:

- Obvezno pričvrstite ventil C na štap. Nemojte koristiti druge vrste ventila za izravno punjenje.
- Izravno punjenje može se koristiti isključivo s dugim držačem (600 ml).

Uklonite čep držača, mlaznicu i gumeni prsten s držača. Obvezno postavite ručku štapa što je više moguće naprijed.

Umočite otvor držača u materijal za brtvljenje.

Lagano povucite ručku štapa dok željena količina materijala za brtvljenje ne napuni držač.

Pričvrstite gumeni prsten, mlaznicu i čep držača.

Obvezno čvrsto zategnite čep držača.

NAPOMENA:

- Očistite držač odgovarajućim otapalom nakon svakog radnog dana. U suprotnom prijanjajući materijal za brtvljenje može izazvati kvar alata.

RAD SA STROJEM

⚠OPREZ:

- Tijekom rada ne dirajte štap. U suprotnom bi vam se prst mogao priklješiti između štapa i kućišta alata.
- Tijekom rada uvijek nosite zaštitne naočale.

NAPOMENA:

- Nemojte prekrivati otvore jer može doći do prekomjernog zagrijavanja i oštećenja alata.
- Ako ne možete izvuci štap, okrenite regulator brzine na 1 i povucite uključno/isključnu sklopku na trenutak te pokušajte izvuci štap nakon što je motor prestao s radom. Ako je štap još uvijek zapeo, ponavljajte istu radnju dok ga ne budete mogli pomaknuti.

Odrežite vrh mlaznice tako da odgovara određenoj radnji. Budite oprezni pri rezanju mlaznice. Promjer mlaznice utječe na količinu materijala za brtvljenje koja izlazi.

Povucite sklopku da bi materijal za brtvljenje izlazio.

Količinu materijala za brtvljenje koja izlazi određuju sklopka, regulator brzine, promjer otvora mlaznice, vrsta materijala za brtvljenje i temperatura.

Preporučuje se da pri prvom korištenju regulator brzine postavite na „1“ i lagano povučete sklopku da biste provjerili koliko materijala za brtvljenje izlazi.

Kada štap dosegne prednji kraj, motor radi u praznom hodu. Kada se to dogodi, zamijenite materijal za brtvljenje.

NAPOMENA:

Ako materijal za brtvljenje ne izlazi, provjerite sljedeće stavke:

- Vrh mlaznice nije ispravno odrezan. Odrežite vrh mlaznice tako da odgovara određenoj radnji.
- Stvrdnuti materijal začepio je mlaznicu. Uklonite stvrdnuti materijal.

- Patrona je oštećena. Zamijenite patronu.
- Materijal za brtvljenje je krut. Zagrijte materijal dok ne omekša.
- Koristite pogrešni ventil. Koristite odgovarajući ventil.

ODRŽAVANJE

⚠OPREZ:

- Uvijek provjerite je li alat isključen, a baterija izvađena prije nego što izvršite provjeru ili održavanje osim kad se radi o problemima u nastavku vezanima uz svjetlo.
- Nikada nemojte koristiti benzin, mješavinu benzina, razrjeđivač, alkohol ili slično. Kao rezultat toga može se izgubiti boja, pojaviti deformacija ili pukotine.
- Očistite držač i štap odgovarajućim otapalom nakon svakog radnog dana. Pazite da na njima nema prijanjajućeg materijala. Uklonite materijal za brtvljenje prije nego se stvrdne. Preostali prijanjajući materijal može izazvati lom alata.

Da biste zadržali SIGURNOST I POUZDANOST proizvoda, opravke, provjeru i zamjenu ugljenih četkica, održavanje ili namještanje morate prepustiti ovlaštenim Makita servisnim centrima, uvijek rabeći originalne rezervne dijelove.

DODATNI PRIBOR

⚠OPREZ:

- Ovaj dodatni pribor ili priključci se preporučuju samo za uporabu sa Vašim Makita strojem preciziranim u ovom priručniku. Uporaba bilo kojih drugih pribora ili priključaka može donijeti opasnost od ozljeda. Rabite dodatak ili priključak samo za njegovu navedenu namjenu.

Ako Vam je potrebna pomoć za više detalja u pogledu ovih dodatnih pribora, obratite se najbližem Makita servisnom centru.

- Ventil A
- Ventil B
- Ventil C
- Komplet kratkog držača (300 ml)
- Komplet dugog držača (600 ml)
- Mlaznica
- Zaštitne naočale
- Izvorna Makita baterija i punjač

NAPOMENA:

- Neke stavke iz popisa se mogu isporučiti zajedno sa strojem kao standardni dodatni pribori. Oni mogu biti različiti ovisno o zemlji.

МАКЕДОНСКИ (Оригинални упатства)

Опис на оштиот преглед

1-1. Црвен индикатор	4-1. Бројченик за нагодување на брзината	15-1. Капаче на држач
1-2. Копче		15-2. Дршка на шипка
1-3. Батерија	5-1. Ламбичка за предупредување	16-1. Капаче на држач
2-1. Ознака со ѕвезда	6-1. Рачка за блокирање	18-1. Гумен прстен
3-1. Светилки за индикација	6-2. Прекинувач	18-2. Распрскувач
3-2. Копче за ПРОВЕРКА	7-1. Ламба	18-3. Капаче на држач
	13-1. Дршка на шипка	

ТЕХНИЧКИ ПОДАТОЦИ

Модел		DCG140		DCG180	
Максимална сила на истиснување		5.000 N			
Брзина на истиснување		0 - 28 мм/с			
Удар	со краток (300 мл) држач	214 мм			
	со долг (600 мл) држач	350 мм			
Вкупна должина	со краток (300 мл) држач	404 мм			
	со долг (600 мл) држач	538 мм			
Стандардна батерија		BL1415 / BL1415N	BL1430 / BL1430B / BL1440 / BL1450 / BL1460B	BL1815 / BL1815N / BL1820 / BL1820B	BL1830 / BL1830B / BL1840 / BL1840B / BL1850 / BL1850B / BL1860B
Нето тежина	со краток (300 мл) држач	2,0 кг	2,2 кг	2,1 кг	2,3 кг
	со долг (600 мл) држач	2,4 кг	2,6 кг	2,5 кг	2,7 кг
Номинален напон		D.C. 14,4 V		D.C. 18 V	

- Поради постојаното истражување и развој, техничките податоци дадени тука може да се менуваат без известување.
- Спецификациите и батеријата може да се разликуваат од земја до земја.
- Тежина со батерија според EPTA-Procedure 01/2003

ENE086-1

ENG901-1

Намена

Овој алат е наменет за нанесување материјал за заптивање на површини.

ENG905-1

Бучава

Типичната А-вредност за ниво на бучавата одредена според EN60745 изнесува:

Ниво на звучниот притисок (L_{pA}): 70 дБ (А) или помалку

Отстапување (К): 3 дБ (А)

Нивото на бучава при работа може да надмине 80 дБ (А).

Носете штитници за ушите

ENG900-1

Вибрации

Вкупна вредност на вибрациите (векторска сума на три оски) одредена според EN60745:

Ширење вибрации (a_h): 2,5 м/с² или помалку

Отстапување (К): 1,5 м/с²

- Номиналната јачина на вибрациите е измерена во согласност со стандардните методи за испитување и може да се користи за споредување на алати.
- Номиналната јачина на вибрациите може да се користи и како прелиминарна проценка за изложеност.

⚠️ ПРЕДУПРЕДУВАЊЕ:

- Јачината на вибрациите при фактичкото користење на алатот може да се разликува од номиналната вредност, зависно од начинот на којшто се користи алатот.
- Погрижете се да ги утврдите безбедносните мерки за заштита на операторот врз основа на проценка на изложеноста при фактичките услови на употреба (земајќи ги предвид сите делови на работниот циклус, како периодите кога алатот е исклучен и кога работи во празен од, не само кога е активен).

Само за земјите во Европа**Декларација за сообразност за ЕУ****Makita** изјавува дека следната машина(и):

Ознака на машината:

Безжичен пиштол за силикон

Модел бр./ Тип: DCG140, DCG180

Усогласени се со следниве европски Директиви:
2006/42/EC

Тие се произведени во согласност со следниве стандарди или стандардизирани документи:

EN60745

Техничкото досие во согласност со 2006/42/EC е достапно преку:

Makita, Jan-Baptist Vinkstraat 2, 3070, Belgium

31.12.2013



000331

Yasushi Fukaya

Директор

Makita, Jan-Baptist Vinkstraat 2, 3070, Belgium

GEA010-1

Општи упатства за безбедност за електричните алати

△ ПРЕДУПРЕДУВАЊЕ Прочитајте ги сите безбедносни предупредувања и сите упатства. Ако не се почитуваат предупредувањата и упатствата, може да дојде до струен удар, пожар или тешки повреди.

Чувајте ги сите предупредувања и упатства за да можете повторно да ги прочитате.

GEB106-1

**БЕЗБЕДНОСНИ
ПРЕДУПРЕДУВАЊА ЗА
БЕЗЖИЧЕН ПИШТОЛ ЗА
СИЛИКОН**

1. Држете ги рацете и облеката понастрана од шипката и делот за повлекување. Во спротивно, вашиот прст или облека може да се зафатат.
2. Секогаш стојте на цврста подлога.
3. Држете го алатот цврсто.
4. Секогаш работете во добро-проветрена област и носете соодветна заштита во согласност со работата.

5. Прочитајте ги и следете ги упатствата на производителот на материјалот за заптивање или лепилото пред употребата.

ЧУВАЈТЕ ГО УПАТСТВОТО.**△ПРЕДУПРЕДУВАЊЕ:**

НЕ ДОЗВОЛУВАЈТЕ удобноста или запознаеноста со производот (стекната со подолга употреба) да ве наведе да не се придржувате строго до безбедносните правила за односниот производ. **ЗЛОУПОТРЕБАТА** или **непочитувањето** на безбедносните правила наведени во ова упатство може да предизвикаат тешки телесни повреди.

ENC007-9

**ВАЖНИ БЕЗБЕДНОСНИ
УПАТСТВА****ЗА БАТЕРИЈА**

1. Пред користење на батеријата, прочитајте ги сите упатства и ознаки за претпазливост на (1) полначот за батеријата, (2) батеријата и (3) производот што ја користи батеријата.
2. Не расклопувајте ја батеријата.
3. Ако времето во работа станало прекумерно кратко, престанете веднаш со работа. Тоа може да резултира со ризик од презагревање, можни изгореници и дури и експлозија.
4. Ако електролит навлезе во вашите очи, измијте ги со чиста вода и побарајте медицинска нега веднаш. Тоа може да резултира со губење на вашиот вид.
5. Не расклопувајте ја касетата за батеријата.
 - (1) Не допирајте ги контактите со никаков проводлив материјал.
 - (2) Избегнувајте да ја чувате батерија во сад со други метални предмети како што се шајки, монети и сл.
 - (3) На изложувајте ја батеријата на вода или дожд.

Краткиот спој на батеријата може да предизвика голем проток на електрична енергија, презагревање, можни изгореници и дури и пад на напојувањето.

6. Не складирајте ги алатот и батеријата на места каде температурата може да достигне или надминува 50 ° C (122 ° F).
7. Не спалувајте ја батеријата дури и кога е многу оштетена или целосно потрошена. Батеријата може да експлодира ако се стави во оган.
8. Внимавајте да не ја испуштите или удриете батеријата.
9. Не користете оштетена батерија.

10. Почитувајте ги локалните законски прописи што се однесуваат на фрлање во отпад на батеријата.

ЧУВАЈТЕ ГО УПАТСТВОТО.

Совети за одржување максимален работен век на батеријата

1. Заменете ја батеријата пред целосно да се испразни.
Секогаш запирајте ја работата со алатот и заменете ја батеријата кога ќе забележите дека алатот дава помала моќност.
2. Никогаш немојте да полните целосно полна батерија.
Прекумерното полнење го скратува работниот век на батеријата.
3. Полнете ја батеријата на собна температура од 10° C - 40° C (50° F - 104° F). Дозволете загреаната батерија да се олади пред да ја ставите на полнење.
4. Наполнете ја батеријата ако не ја користите подолг временски период (повеќе од шест месеци).

ОПИС НА ФУНКЦИИТЕ

⚠ВНИМАНИЕ:

- Пред секое прилагодување или проверка на алатот, проверувајте дали е исклучен и батеријата е извадена.

Монтирање или отстранување на батеријата

Слика1

⚠ВНИМАНИЕ:

- Секогаш исклучувајте го алатот пред ставањето или вадењето на батеријата.
- Држете ги алатот и батеријата цврсто кога ја монтирате или вадите батеријата. Ако не ги држите цврсто алатот и батеријата, тие може да се лизнат од вашите раце и да дојде до оштетување на алатот и батеријата, како и телесна повреда.

За да ја извадите батеријата, повлечете ја од алатот додека ги лизгате копчето на предната страна на батеријата.

За да ја монтирате батеријата, порамнете го јазичето на батеријата со жлебот во куќиштето и турнете ја да застане во место. Вметнете ја до крај додека не се заклучи во место при што ќе се слушне мало кликување. Ако можете да го видите црвениот индикатор на горната страна од копчето, тоа значи дека не е заклучена целосно во место.

⚠ВНИМАНИЕ:

- Секогаш монтирајте ја батеријата целосно додека црвениот индикатор не се изгасне. Во спротивно, може случајно да испадне од алатот, со тоа предизвикувајќи повреда вам или некому околу вас.
- Немојте да ја монтирате батеријата на сила. Ако батеријата не може да се лизне лесно, тоа значи дека не е поставена правилно.

Систем за заштита на батеријата

Овој алат е опремен со систем за заштита на батеријата. Овој систем автоматски го прекинува напојувањето на моторот за да го продолжи работниот век на батеријата.

Алатот автоматски ќе запре за време на работењето ако алатот и/или батеријата се поставени под еден од следниве услови:

- Преоптовареност:

Со алатот се ракува на начин што предизвикува тој да повлекува ненормално висока електрична енергија. Во оваа ситуација, отпуштете го прекинувачот на алатот и прекинете со примената која предизвикала преоптовареност на алатот. Потоа, повторно повлечете го прекинувачот за да го рестартирате алатот.

Ако алатот не се вклучи, батеријата е презагреана. Во оваа ситуација, оставете батеријата да се олади пред повторно да го повлечете прекинувачот.

- Низок напон на батеријата:

Преостанатиот капацитет на батеријата е пренизок и алатот нема да работи. Во таква ситуација, извадете ја и наполнете ја батеријата.

НАПОМЕНА:

Заштитата од прегревање работи само со батерија со ознака на ѕвезда.

Слика2

Го покажува преостанатиот капацитет на батеријата

(Само за батерии чиишто број на модел завршува со буквата „B“.)

Слика3

Притиснете го копчето за проверка на батеријата за да се прикаже преостанатиот капацитет на батеријата. Индикаторските ламбички светнуваат и остануваат вклучени неколку секунди.

Светилки за индикација			Преостанат капацитет
Свети	Исклучено	Трепкање	
■	□	▧	75 % до 100 %
■	■	■	
■	■	□	
■	□	□	
■	□	□	
■	□	□	
▧	□	□	Наполнете ја батеријата.
▧	□	□	
▧	□	□	Можно е да настанал дефект кај батеријата.
▧	□	□	

015658

НАПОМЕНА:

- Во зависност од условите на користење и амбиенталната температура, индикацијата може да се разликува во мала мера од реалниот капацитет.

Бирач за прилагодување на брзината

Слика4

Брзината на алатот може да се прилагоди со вртење на бирачот. Повисока брзина се добива кога бирачот се врти во насока на бројот 5, а пониска брзина се добива кога се врти во насока на бројот 1.

НАПОМЕНА:

- Бирачот за прилагодување на брзината може да се сврти само до бројот 5 и назад до бројот 1. Не форсирајте го вон броевите 5 и 1, во спротивно функцијата за прилагодување на брзината може да престане да работи.
- Во зависност од видот и состојбата на материјалот за заптивање, шипката може да се затне при работа со ниска брзина. Во тој случај, поставете го бирачот за прилагодување на брзината на повисока бројка.

Ламбичка за предупредување за преоптовареност

Слика5

Ламбичката за предупредување трепка црвено кога алатот е преоптоварен. Ако оптоварувањето достигне одредена точка, ламбичката продолжува да свети црвено и алатот запира. За да го рестартирате алатот, отпуштете го прекинувачот и повторно повлечете го прекинувачот.

НАПОМЕНА:

Проверете што го предизвикало преоптоварувањето кога ламбичката трепка или кога свети. Променете го параметарот на бирачот за прилагодување на брзината на пониско или зголемете го дијаметарот на прскалката.

Вклучување

⚠ВНИМАНИЕ:

- Пред да ја ставите батеријата во алатот, проверете го прекинувачот дали функционира правилно и дали се враќа во положбата „OFF“ кога ќе се отпушти.
- Кога не работите со алатот, турнете го копчето за блокирање на прекинувачот од страната А во положба „OFF“ за да го блокирате прекинувачот.

Слика6

За да спречите случајно повлекување на прекинувачот, обезбедено е копче за блокирање на прекинувачот.

За да го стартувате алатот, турнете го копчето за блокирање на прекинувачот од страната В и повлечете го прекинувачот. Брзината на алатот се зголемува со зголемување на притисокот на прекинувачот. Отпуштете го прекинувачот за запирање.

По употребата, притиснете го копчето за блокирање на прекинувачот од страната А.

Вклучување на ламбичката

⚠ВНИМАНИЕ:

- Не гледајте директно во светлината или во изворот на светлина.

Слика7

Повлечете го прекинувачот за вклучување на ламбичката. Ламбичката продолжува да свети додека прекинувачот е повлечен. Ламбичката продолжува да свети уште околу 10 секунди по отпуштањето на прекинувачот.

НАПОМЕНА:

- Користете сува крпа за бришење на прашината од леката на ламбата. Внимавајте да не ја изгребите леката на ламбата, во спротивно може да се намали интензитетот на осветлување.
- Кога алатот е презагреан, ламбата трепка. Целосно оладете го алатот пред повторно да работите со него.

Функција за спречување капење

Моторот продолжува да работи уште кратко време дури и откако ќе се отпушти прекинувачот. Го ослободува притисокот на материјалот за заптивање и спречува капење.

СОСТАВУВАЊЕ

⚠ВАЖНО:

- Пред секое дотерување или проверка на алатот, секогаш проверувајте дали е исклучен и батеријата е извадена.
- Секогаш поставувајте го алатот на земја или на работна маса кога вршите склопување. Ако алатот не се држи цврсто, може да дојде до губење на рамнотежата и предизвикување повреда.

Монтирање спојка за држач

Слика8

Поставете ја спојката за држач цврсто долж алатот, поставете ја плочата и стегнете ги цврсто со завртки. За да ја извадите спојката за држач, следете ја горната постапка по обратен редослед.

НАПОМЕНА:

- Постојат два вида држачи (опционална дополнителна опрема), краток држач (300 мл) и долг држач (600 мл). Користете ја соодветната спојка за држач во согласност со потребите.

Монтирање шипка и клип

Слика9

Вметнете ја шипката во отворот на алатот. Поставете го клипот и стегнете го со завртка.

За да ги извадите шипката и клипот, следете ја постапката за поставување по обратен редослед.

НАПОМЕНА:

- Забите на шипката мора да се свртени надолу.
- Постојат три вида клипови. Клип А за картрици. Клип В за обложени пакувања. Клип С за директно полнење.

- Изберете го соодветниот клип во согласност со видот на садот со материјалот за заптивање. Користењето неправилен клип може да предизвика протекување или кршење на алатот.
- Постојат два вида шипки. Кратката шипка за краткиот држач (300 мл) и долгата шипка за долгиот држач (600 мл). Користете соодветната шипка во согласност со видот држач.
- Секогаш одржувајте ги шипката и клипот чисти. Наслагите на материјал за заптивање може да го оштетат алатот.

Монтирање држач

Слика11

Слика12

Држете ги дното на држачот и спојката за држач, потоа свртете го држачот надесно. Стегнете до цврсто додека не застане.

Осигурете се дека држачот е цврсто стегнат. Во спротивно, алатот може да се оштети.

За да го извадите држачот, вртете го налево.

НАПОМЕНА:

- Може да го завртите држачот во согласност со потребните ситуации за олеснување на работата.
- Краткиот држач (300 мл) е наменет само за картрици. Користете го само клипот А со краткиот држач (300 мл), и немојте да го користите со обложени пакувања или за директно полнење. Исто така, користете соодветна шипка во согласност со видот држач.

Монтирање картриц

НАПОМЕНА:

- Осигурете се дека клипот А е поставен на шипката. Не користете друг вид клип за картрицот.

Монтирање на картрицот во краткиот држач (300 мл)

Слика13

Влечете ја дршката на шипката бавно наназад додека не застане.

Слика14

Вметнете го картрицот во држачот како што е покажано на сликата.

Туркајте ја нежно шипката додека клипот не допре на дното од картрицот.

За да го извадите картрицот, влечете ја шипката наназад додека не застане, а потоа подигнете ја нагоре од картрицот.

Монтирање на картрицот во долгиот држач (600 мл)

Слика15

Извадете го капачето на држачот од држачот.

Влечете ја дршката на шипката бавно наназад додека не застане.

Слика16

Вметнете го картрицот во држачот како што е покажано на сликата.

Поставете го капачето на држачот. Осигурете се дека е цврсто стегнато.

Туркајте ја нежно шипката додека клипот не допре на дното од картрицот.

За да го извадите картрицот, извадете го капачето на држачот, а потоа извадете го картрицот.

НАПОМЕНА:

- Секогаш проверувајте дали картрицот е дупнат или оштетен пред да го монтирате. Не користете оштетен картриц, во спротивно алатот може да се оштети.
- Ако користите делумно употребуван картриц, извадете ги наслагите од материјал насобрани на картрицот.

Монтирање обложено пакување

НАПОМЕНА:

- Осигурете се дека клипот В е поставен на шипката. Не користете друг вид клип за обложено пакување.
- Обложеното пакување може да се монтира само во долгиот држач (600 мл).

Извадете ги капачето на држачот, прскалката и гумениот прстен од држачот.

Влечете ја дршката на шипката бавно наназад додека не застане.

Слика17

Отсечете го врвот на обложеното пакување.

Вметнете го обложеното пакување во држачот.

Слика18

Поставете ги гумениот прстен, прскалката и капачето на држачот. Осигурете се дека капачето на држачот е цврсто стегнато.

Туркајте ја нежно шипката додека клипот не допре на дното од обложеното пакување.

НАПОМЕНА:

- Секогаш проверувајте дали обложеното пакување е дупнато или оштетено пред да го монтирате. Не користете оштетено пакување, во спротивно алатот може да се оштети.

Директно полнење

НАПОМЕНА:

- Осигурете се дека клипот С е поставен на шипката. Не користете друг вид клип за директно полнење.
- Директно полнење може да се изведе само со долгиот држач (600 мл).

Извадете ги капачето на држачот, прскалката и гумениот прстен од држачот.

Осигурете се дека дршката на шипката е поставена во положба најнапред.

Потопете го устието на држачот во материјалот за заптивање.

Влечете ја бавно дршката на шипката додека потребната количина материјал за заптивање не се наполни во држачот.

Поставете ги гумениот прстен, прскалката и капачето на држачот. Осигурете се дека капачето на држачот е цврсто стегнато.

НАПОМЕНА:

- Чистете го држачот со соодветен раствор по секојдневната работа. Во спротивно, наслагите од материјал за заптивање може да предизвикаат кршење на алатот.

РАБОТЕЊЕ

⚠ВНИМАНИЕ:

- Не допирајте ја шипката за време на работата. Во спротивно, вашиот прст може да биде стипнат помеѓу шипката и куќиштето на алатот.
- Секогаш носете заштитни очила за време на работата.

НАПОМЕНА:

- Не покривајте ги отворите за вентилација бидејќи тоа може да предизвика прегревање и оштетување на алатот.
- Ако шипката не може да се повлече, свртете го бирачот за прилагодување на брзината на 1 и за момент повлечете го прекинувачот, и обидете се да ја повлечете шипката откако ќе запре моторот. Ако шипката е сè уште затната, извршувајте го истото дејство додека шипката не биде во можност да се движи.

Отсечете го врвот на прскалката соодветно за поединечна работа. Внимавајте колку ја сечете прскалката. Дијаметарот на прскалката влијае врз количината на материјал за заптивање што се занесува. Повлечете го прекинувачот за занесување на материјалот за заптивање.

Количината материјал за заптивање што се занесува се одредува со помош на прекинувачот, бирачот за прилагодување на брзината, дијаметарот на отворот на прскалката, видот материјал за заптивање и од температурата.

Се препорачува бирачот за прилагодување на брзината да е поставен на „1“, и притоа бавно повлечете го прекинувачот прв пат за да истестирате колкава количина материјал за заптивање се занесува.

Кога шипката го достигне предниот крај, моторот започнува да работи во празен од. Кога ќе се случи тоа, заменете го материјалот за заптивање.

НАПОМЕНА:

Ако материјалот за заптивање не се распркува, проверете ги следниве работи:

- Врвот на прскалката не е соодветно отсечен. Отсечете го врвот на прскалката соодветно за поединечна работа.
- Стврднат материјал се заглавил во прскалката. Отстранете го стврднатиот материјал.

- Картриџот е оштетен. Заменете го картриџот.
- Материјалот за заптивање е стврднат. Загревајте го материјалот додека не стане мек.
- Се користи погрешен клип. Употребете соодветен клип.

ОДРЖУВАЊЕ

⚠ВНИМАНИЕ:

- Секогаш осигуравајте се дека алатот е исклучен и дека батеријата е отстранета пред да се обидете да извршите проверка или одржување освен за следново решавање на проблем во врска со светлото.
- За чистење, не користете нафта, бензин, разредувач, алкохол или слично. Тие средства ја вадат бојата и може да предизвикаат деформации или пукнатини.
- Чистете ги држачот и шипката по секојдневната работа. Одржувајте ги без наслаги од материјали. Отстранете го материјалот за заптивање пред да се стврдне. Останатите наслаги од материјал може да предизвикаат кршење на алатот.

За да се одржи БЕЗБЕДНОСТА и СИГУРНОСТА на производот, поправките, проверките на јагленските честички и замената, како и сите други одржувања и дотерувања треба да се вршат во овластени сервисни центри на Makita, секогаш со резервни делови од Makita.

ОПЦИОНАЛЕН ПРИБОР

⚠ВНИМАНИЕ:

- Овој прибор или додатоци се препорачуваат за користење со алатот од Makita дефиниран во упатството. Со користење друг прибор или додатоци може да се изложите на ризик од телесни повреди. Користете ги приборот и додатоците само за нивната намена.

Ако ви треба помош за повеќе детали за приборот, прашајте во локалниот сервисен центар на Makita.

- Клип А
- Клип В
- Клип С
- Комплет краток држач (300 мл)
- Комплет долг држач (600 мл)
- Прскалка
- Заштитни очила
- Оригинална батерија и полнач Makita

НАПОМЕНА:

- Некои ставки на листата може да се вклучени со алатот како стандарден прибор. Тоа може да се разликува од земја до земја.

ROMÂNĂ (Instrucțiuni originale)

Explicitarea vederii de ansamblu

1-1. Indicator roșu	4-1. Rondelă de reglare a vitezei	15-1. Capac suport
1-2. Buton	5-1. Lampă de avertizare	15-2. Mâner tijă
1-3. Cartușul acumulatorului	6-1. Levier de blocare	16-1. Capac suport
2-1. Marcaj în stea	6-2. Trăgaciul întrerupătorului	18-1. Inel din cauciuc
3-1. Lămpi indicator	7-1. Lampă	18-2. Duză
3-2. Buton CHECK (Verificare)	13-1. Mâner tijă	18-3. Capac suport

SPECIFICAȚII

Model		DCG140		DCG180	
Forță de avans maximă		5.000 N			
Viteză de avans		0 - 28 mm/s			
Cursă	cu suport scurt (300 ml)	214 mm			
	cu suport lung (600 ml)	350 mm			
Lungime totală	cu suport scurt (300 ml)	404 mm			
	cu suport lung (600 ml)	538 mm			
Cartuș acumulator standard		BL1415 / BL1415N	BL1430 / BL1430B / BL1440 / BL1450 / BL1460B	BL1815 / BL1815N / BL1820 / BL1820B	BL1830 / BL1830B / BL1840 / BL1840B / BL1850 / BL1850B / BL1860B
Greutate netă	cu suport scurt (300 ml)	2,0 kg	2,2 kg	2,1 kg	2,3 kg
	cu suport lung (600 ml)	2,4 kg	2,6 kg	2,5 kg	2,7 kg
Tensiune nominală		14,4 V cc.		18 V cc.	

- Datorită programului nostru continuu de cercetare și dezvoltare, caracteristicile pot fi modificate fără o notificare prealabilă.
- Specificațiile și ansamblul baterie pot diferi de la țară la țară.
- Greutatea, cu ansamblul baterie, conform procedurii EPTA 01/2003

ENE086-1

Destinația de utilizare

Această mașină este destinată aplicării materialelor de ștemuire pe suprafețe.

ENG905-1

Emisie de zgomot

Nivelul de zgomot normal ponderat A determinat în conformitate cu EN60745:

Nivel de presiune acustică (L_{pA}): 70 dB (A) sau mai puțin
Marjă de eroare (K): 3 dB (A)

Nivelul de zgomot în timpul funcționării poate depăși 80 dB (A).

Purtați mijloace de protecție a auzului

ENG900-1

Vibrații

Valoarea totală a vibrațiilor (suma vectorilor tri-axiali) determinată conform EN60745:

Emisie de vibrații (a_h): 2,5 m/s² sau mai puțin
Marjă de eroare (K): 1,5 m/s²

ENG901-1

- Nivelul de vibrații declarat a fost măsurat în conformitate cu metoda de test standard și poate fi utilizat pentru compararea unei unelte cu alta.
- Nivelul de vibrații declarat poate fi, de asemenea, utilizat într-o evaluare preliminară a expunerii.

AVERTISMENT:

- Nivelul de vibrații în timpul utilizării reale a unelei electrice poate diferi de valoarea nivelului declarat, în funcție de modul în care uneltele sunt utilizate.
- Asigurați-vă că identificați măsurile de siguranță pentru a proteja operatorul, acestea fiind bazate pe o estimare a expunerii în condiții reale de utilizare (luând în considerare toate părțile ciclului de operare, precum timpii în care uneltele sunt oprite, sau a funcționat în gol, pe lângă timpul de declanșare).

ENH101-17

Nu mai pentru țările europene

Declarație de conformitate CE

Makita declară că următoarea(ele) mașină(i):

Denumirea mașinii:

Pistol de ștemuit fără fir

Model Nr./ Tip: DCG140, DCG180

Este în conformitate cu următoarele directive europene:
2006/42/EC

Sunt fabricate în conformitate cu următorul standard sau documente standardizate:

EN60745

31.12.2013



000331

Yasushi Fukaya
Director

Makita, Jan-Baptist Vinkstraat 2, 3070, Belgia

GEA010-1

Avertismente generale de siguranță pentru unelte electrice

⚠️ AVERTIZARE Citiți toate avertizările de siguranță și toate instrucțiunile. Nerespectarea acestor avertizări și instrucțiuni poate avea ca rezultat electrocutarea, incendiul și/sau rănirea gravă.

Păstrați toate avertismentele și instrucțiunile pentru consultări ulterioare.

GEB106-1

AVERTISMENTE DE SIGURANȚĂ PENTRU PISTOLUL DE ȘTEMUIRE FĂRĂ FIR

1. Țineți mâinile și îmbrăcămintea departe de tijă și de zona plonjorului. În caz contrar, vă puteți prinde degetul sau hainele.
2. Asigurați-vă întotdeauna că aveți o poziție stabilă a picioarelor.
3. Țineți unealta ferm.
4. Lucrați întotdeauna în zone bine aerisite și purtați protecție corespunzătoare în conformitate cu utilizarea.
5. Citiți și respectați instrucțiunile producătorului cu privire la materialul de ștemuire sau la materialul adeziv înainte de utilizare.

PĂSTRAȚI ACESTE INSTRUCȚIUNI.

⚠️ AVERTISMENT:

NU permiteți comodității și familiarizării cu produsul (obținute prin utilizare repetată) să înlocuiască respectarea strictă a normelor de securitate pentru acest produs. **FOLOSIREA INCORECTĂ** sau nerespectarea normelor de securitate din acest manual de instrucțiuni poate provoca vătămări corporale grave.

INSTRUCȚIUNI IMPORTANTE PRIVIND SIGURANȚA

PENTRU CARTUȘUL ACUMULATORULUI

1. Înainte de a folosi cartușul acumulatorului, citiți toate instrucțiunile și atenționările de pe (1) încărcătorul acumulatorului, (2) acumulator și (3) produsul care folosește acumulatorul.
2. Nu dezmembrați cartușul acumulatorului.
3. Dacă timpul de funcționare s-a redus excesiv, întrerupeți imediat funcționarea. Aceasta poate prezenta risc de supraîncălzire, posibile arsuri și chiar explozie.
4. Dacă electrolitul pătrunde în ochi, clătiți bine ochii cu apă curată și consultați imediat un medic. Există risc de orbire.
5. Nu scurtcircuitați cartușul acumulatorului:
 - (1) Nu atingeți bornele cu niciun material conductor.
 - (2) Evitați depozitarea cartușului acumulatorului la un loc cu alte obiecte metalice cum ar fi cuie, monede etc.
 - (3) Nu expuneți cartușul acumulatorului la apă sau ploaie.

Un scurtcircuit al acumulatorului poate provoca un flux puternic de curent electric, supraîncălzire, posibile arsuri și chiar defectarea mașinii.

6. Nu depozitați mașina și cartușul acumulatorului în spații în care temperatura poate atinge sau depăși 50 ° C (122 ° F).
7. Nu incinerati cartușul acumulatorului chiar dacă acesta este grav deteriorat sau complet uzat. Cartușul acumulatorului poate exploda în foc.
8. Aveți grijă să nu scăpați pe jos sau să loviți acumulatorul.
9. Nu folosiți un acumulator uzat.
10. Respectați normele naționale privind eliminarea la deșeurile a acumulatorului.

PĂSTRAȚI ACESTE INSTRUCȚIUNI.

Sfaturi pentru obținerea unei durate maxime de exploatare a acumulatorului

1. Încărcați cartușul acumulatorului înainte de a se descărca complet. Întrerupeți întotdeauna funcționarea mașinii și încărcați cartușul acumulatorului când observați o scădere a puterii mașinii.
2. Nu reîncărcați niciodată un acumulator complet încărcat.

Supraîncărcarea va scurta durata de exploatare a acumulatorului.

3. Încărcați cartușul acumulatorului la temperatura camerei, între 10 ° C - 40 ° C (50 ° F - 104 ° F). Lăsați un acumulator fierbinte să se răcească înainte de a-l încărca.
4. Încărcați cartușul acumulatorului dacă nu îl utilizați o perioadă îndelungată (peste șase luni).

DESCRIERE FUNCȚIONALĂ

⚠ATENȚIE:

- Asigurați-vă întotdeauna că mașina este oprită și cartușul acumulatorului este scos înainte de a ajusta sau verifica funcționarea mașinii.

Instalarea sau scoaterea cartușului acumulatorului

Fig.1

⚠ATENȚIE:

- Opriți întotdeauna unealta înainte de montarea sau demontarea cartușului de acumulator.
- Țineți ferm unealta și cartușul acumulatorului la montarea sau demontarea cartușului de acumulator. În cazul în care nu țineți ferm unealta și cartușul de acumulator, acestea vă pot aluneca din mâini, rezultând defectarea unelei și cartușului de acumulator, precum și accidentări personale.

Pentru a scoate cartușul acumulatorului, glisați-l din unealtă în timp ce glisați butonul de pe partea frontală a cartușului.

Pentru a instala cartușul acumulatorului, aliniați limba de pe cartușul acumulatorului cu canelura din carcasă și introduceți-l în locaș. Introduceți-l complet, până când se înclichetează în locaș. Dacă puteți vedea indicatorul roșu din partea superioară a butonului, acesta nu este blocat complet.

⚠ATENȚIE:

- Instalați întotdeauna cartușul acumulatorului complet, până când indicatorul roșu nu mai este vizibil. În caz contrar, acesta poate cădea accidental din mașină provocând rănirea dumneavoastră sau a persoanelor din jur.
- Nu forțați cartușul de acumulator la montare. Dacă acesta nu glisează ușor, înseamnă că a fost introdus incorect.

Sistemul de protecție a acumulatorului

Mașina este prevăzută cu un sistem de protecție a acumulatorului. Sistemul întrerupe automat alimentarea motorului pentru a extinde durata de viață a acumulatorului. Mașina se va opri automat în timpul funcționării când mașina și/sau acumulatorul se află într-una din situațiile următoare.

- Suprasarcină:

Mașina este operată într-o manieră care determină atragerea unui curent de o intensitate anormal de ridicată.

În acest caz, eliberați butonul declanșator de pe mașină și opriți aplicația care a dus la suprasolicitarea mașinii. Apoi, trageți din nou butonul declanșator pentru a reporni.

Dacă mașina nu pornește, acumulatorul este supraîncălzit. În această situație, lăsați acumulatorul să se răcească înainte de a trage butonul declanșator din nou.

- Tensiune scăzută acumulator:
Capacitatea rămasă a bateriei este prea mică, iar mașina nu va funcționa. În această situație, scoateți și reîncărcați acumulatorul.

NOTĂ:

Protecția împotriva supraîncălzirii funcționează doar cu un cartuș de acumulator prevăzut cu un marcaj în stea.

Fig.2

Indicarea capacității rămase a acumulatorului

(Doar pentru cartușele de acumulator cu "B" la sfârșitul numărului modelului.)

Fig.3

Apăsați butonul de verificare de pe cartușul acumulatorului pentru indicarea capacității rămase a acumulatorului. Lampa indicatoare se aprinde timp de câteva secunde.

Lămpi indicator			Capacitate rămasă
Iluminat	OPRIT	Iluminare intermitentă	
■	□	◻	între 75 % și 100 %
■	■	□	între 50 % și 75 %
■	□	□	între 25 % și 50 %
□	□	□	între 0 % și 25 %
◻	□	□	Încărcați acumulatorul.
■	■	□	Este posibil ca acumulatorul să se fi defectat.
□	□	■	

015658

NOTĂ:

- În funcție de condițiile de utilizare și temperatura ambientală, indicația poate fi ușor diferită de capacitatea reală.

Rondelă de reglare a vitezei

Fig.4

Viteza mașinii poate fi reglată prin rotirea rondelor. Viteza mai mare este obținută atunci când rondela este poziționată în direcția numărului 5, viteza mai mică este obținută prin rotirea rondelor în direcția numărului 1.

NOTĂ:

- Rondela de reglare a vitezei poate fi rotită numai până la poziția 5 și înapoi la poziția 1. Nu forțați rondela peste pozițiile 5 sau 1, deoarece funcția de reglare a vitezei se poate defecta.
- În funcție de tipul și starea materialului de ștemuire, tija se poate înfunda la funcționarea cu turație joasă. În acest caz, setați rondela de reglare a vitezei la o valoare mai mare.

Lampă de avertizare suprasolicitare

Fig.5

Lampa de avertizare luminează intermitent în culoarea roșie atunci când mașina este suprasolicitată. Dacă sarcina atinge un anumit punct, lampa va continua să lumineze în culoarea roșie, iar mașina se oprește. Pentru a reporni mașina, eliberați declanșatorul și trageți-l din nou.

NOTĂ:

Verificați ce cauzează suprasolicitarea atunci când lampa luminează intermitent sau se aprinde. Micșorați parametrul rondelui de reglare a vitezei sau măriți diametrul duzei.

Acționarea întrerupătorului

⚠ATENȚIE:

- Înainte de a introduce cartușul acumulatorului în mașină, verificați întotdeauna dacă butonul declanșator funcționează corect și revine în poziția "OFF" (oprit) când este eliberat.
- Când nu folosiți mașina, apăsați butonul de blocare a butonului declanșator de pe partea A pentru a bloca butonul declanșator în poziția OFF (oprit).

Fig.6

Pentru a preveni tragerea accidentală a butonului declanșator, este prevăzut butonul de blocare a butonului declanșator.

Pentru a porni mașina, apăsați butonul de blocare de pe partea B și trageți de butonul declanșator. Viteza mașinii poate fi crescută prin creșterea forței de apăsare a butonului declanșator. Eliberați butonul declanșator pentru a opri unealta.

După utilizare, apăsați butonul de blocare a butonului declanșator de pe partea A.

Aprinderea lămpii

⚠ATENȚIE:

- Nu priviți direct în raza sau în sursa de lumină.

Fig.7

Trageți butonul declanșator pentru a aprinde lampa. Lampa continuă să lumineze atâta timp cât butonul declanșator este tras. Lampa se stinge automat la aproximativ 10 secunde după eliberarea butonului declanșator.

NOTĂ:

- Folosiiți o cârpă curată pentru a șterge depunerile de pe lentila lămpii. Aveți grijă să nu zgâriați lentila lămpii, deoarece calitatea iluminării va fi afectată.
- În momentul în care mașina se supraîncălzește, lampa luminează intermitent. Lăsați mașina să se răcească înainte de a folosi din nou.

Funcție de prevenire a picurării

Motorul continuă să funcționeze o scurtă perioadă de timp, chiar și după eliberarea butonului declanșator. Acesta eliberează presiunea materialului de ștemuire și previne picurarea.

MONTARE

⚠ATENȚIE:

- Asigurați-vă întotdeauna că mașina este oprită și cartușul acumulatorului este scos înainte de a executa orice lucrări la mașină.
- Amplasați întotdeauna mașina pe sol sau pe bancul de lucru atunci când realizați lucrări de asamblare. Dacă nu este ținută strâns, mașina poate duce la pierderea echilibrului, cauzând accidentarea.

Instalarea articulației suportului

Fig.8

Atașați ferm articulația suportului de-a lungul mașinii, așezați placa și fixați-le strâns cu ajutorul șuruburilor. Pentru a demonta articulația suportului, urmați procedeul de mai sus în ordine inversă.

NOTĂ:

- Există două tipuri de suporturi (accesoriu opțional), suport scurt (300 ml) și suport lung (600 ml). Utilizați corespunzător articulația pentru suport adecvată.

Instalarea tijei și a pistonului

Fig.9

Fig.10

Introduceți tija în fanta mașinii.

Atașați pistonul și strângeți-l cu un șurub.

Pentru a demonta tija și pistonul, executați în ordine inversă procedeul de montare.

NOTĂ:

- Dinții tijei trebuie să fie îndreptați în jos.
- Există trei tipuri de pistoane. Pistonul A pentru cartușe. Pistonul B pentru ambalaje de tip folie. Pistonul C pentru umplere directă.
- Alegeți pistonul corespunzător în conformitate cu tipul de recipient de material de ștemuire. Un piston necorespunzător poate cauza scurgeri sau defectarea mașinii.
- Există două tipuri de tije. Tija scurtă pentru suportul scurt (300 ml) și tija lungă pentru suportul lung (600 ml). Utilizați tija corespunzătoare în funcție de tipul suportului.
- Mențineți întotdeauna tija și pistonul curate. Materialul de ștemuire acumulat poate defecta mașina.

Instalarea suportului

Fig.11

Fig.12

Țineți de partea inferioară a suportului și de articulația suportului, apoi rotiți suportul în sensul acelor de ceasornic. Strângeți-l ferm până când se oprește.

Asigurați-vă că suportul este strâns bine. În caz contrar, mașina se poate defecta.

Pentru a îndepărta suportul, rotiți-l în sens invers acelor de ceasornic.

NOTĂ:

- Puteți roti suportul în conformitate cu situațiile necesare pentru facilitarea operării.
- Suportul scurt (300 ml) este destinat doar cartușelor. Utilizați doar pistonul A împreună cu suportul scurt (300 ml) și nu-l utilizați cu ambalaje de tip folie sau umplere directă. Utilizați de asemenea tija corespunzătoare în funcție de tipul suportului.

Instalarea cartușului

NOTĂ:

- Asigurați-vă că pistonul A este atașat la tija. Nu utilizați alt tip de piston pentru cartuș.

Instalarea cartușului în suportul scurt (300 ml)

Fig.13

Trageți încet de mânerul tijei înapoi până când se oprește.

Fig.14

Introduceți cartușul în suport conform ilustrației.

Apăsăți ușor tija până când pistonul atinge partea inferioară a cartușului.

Pentru a înlătura cartușul, trageți tija înapoi până se oprește, apoi scoateți cartușul.

Instalarea cartușului în suportul lung (600ml)

Fig.15

Îndepărtați capacul suportului de pe suport.

Trageți încet de mânerul tijei înapoi până când se oprește.

Fig.16

Introduceți cartușul în suport.

Atașați capacul suportului. Asigurați-vă că este strâns bine.

Apăsăți ușor tija până când pistonul atinge partea inferioară a cartușului.

Pentru a îndepărta cartușul, înlăturați capacul suportului, apoi scoateți cartușul.

NOTĂ:

- Verificați întotdeauna cartușul în privința găurilor sau defecțiunilor înainte de instalare. Nu utilizați un cartuș defect deoarece puteți defecta mașina.
- Când folosiți un cartuș parțial uzat, îndepărtați orice material depus pe cartuș.

Instalarea ambalajului de tip folie

NOTĂ:

- Asigurați-vă că pistonul B este atașat la tija. Nu utilizați alt tip de piston pentru ambalajul de tip folie.
- Ambalajul de tip folie poate fi instalat doar în suportul lung (600 ml).

Îndepărtați capacul suportului, duza și inelul de cauciuc din suport.

Trageți încet de mânerul tijei înapoi până când se oprește.

Fig.17

Tăiați vârful ambalajului de tip film.

Introduceți ambalajul de tip folie în suport.

Fig.18

Atașați inelul de cauciuc, duza și capacul suportului.

Asigurați-vă că ați strâns bine capacul suportului.

Apăsați ușor tija până când pistonul atinge partea inferioară a ambalajului de tip folie.

NOTĂ:

- Verificați întotdeauna ambalajul de tip folie în privința găurilor sau defecțiunilor înainte de instalare. Nu utilizați un ambalaj defect deoarece puteți defecta mașina.

Umplerea directă

NOTĂ:

- Asigurați-vă că pistonul C este atașat la tijă. Nu utilizați alt tip de piston pentru umplere directă.
- Umplerea directă poate fi efectuată doar cu suportul lung (600 ml).

Îndepărtați capacul suportului, duza și inelul de cauciuc din suport.

Asigurați-vă că mânerul tijei este așezat cât mai în față.

Înmuiați gura suportului în materialul de ștemuire.

Trageți ușor de mânerul tijei până când suportul este umplut cu cantitatea suficientă de material de ștemuire.

Atașați inelul de cauciuc, duza și capacul suportului.

Asigurați-vă că ați strâns bine capacul suportului.

NOTĂ:

- Curățați suportul cu solvent corespunzător după fiecare zi de lucru. În caz contrar, materialul de ștemuire depus pe mașină poate cauza defectarea acesteia.

FUNCȚIONARE

⚠ATENȚIE:

- Nu atingeți tija în timpul operării. În caz contrar, degetul dumneavoastră ar putea fi prins între tijă și carcasa mașinii.
- Purtați întotdeauna ochelari în timpul operării.

NOTĂ:

- Nu acoperiți orificiile de aerisire, în caz contrar mașina se poate supraîncălzi și defecta.
- Dacă nu puteți scoate tija, rotiți rondela de reglare a vitezei la 1 și trageți de butonul declanșator pentru un timp scurt și apoi încercați să scoateți tija după oprirea motorului. Dacă tija încă este blocată, efectuați aceeași acțiune până când puteți mișca tija.

Tăiați vârful duzei potrivite pentru operația respectivă. Aveți grijă cât de mult tăiați duza. Diametrul duzei afectează cantitatea de material de ștemuire distribuită.

Trageți de butonul declanșator pentru a distribui material de ștemuire.

Cantitatea de material de ștemuire distribuită este determinată de butonul declanșator, de rondela de ajustare a vitezei, de diametrul orificiului duzei, de tipul materialului de ștemuire și de temperatură.

Este recomandat ca rondela de reglare a vitezei să fie setată la "1" și să trageți ușor butonul declanșator prima dată pentru a testa ce cantitate de material de ștemuire este distribuită.

Când tija atinge capătul frontal, motorul intră în stare inactivă. Înlocuiți materialul de ștemuire atunci când se întâmplă acest lucru.

NOTĂ:

Dacă nu este distribuit material de ștemuire, verificați următoarele elemente:

- Vârful duzei nu este tăiat corespunzător. Tăiați vârful duzei corespunzător pentru operația respectivă.
- Materialul întărit înfundă duza. Îndepărtați materialul întărit.
- Cartușul este deteriorat. Înlocuiți cartușul.
- Materialul de ștemuire este excesiv de compact. Încălziți materialul până când acesta devine moale.
- Este utilizat pistonul greșit. Utilizați pistonul corespunzător.

ÎNTREȚINERE

⚠ATENȚIE:

- Asigurați-vă întotdeauna că mașina este oprită și cartușul acumulatorului este scos înainte de a executa lucrările de inspecție și întreținere cu excepția următoarelor acțiuni de depanare legate de iluminare.
- Nu utilizați niciodată gazolină, benzină, diluant, alcool sau alte substanțe asemănătoare. În caz contrar, pot rezulta decolorări, deformări sau fisuri.
- Curățați suportul și tija cu solvent după fiecare zi de lucru. Curățați-le de material adeziv. Îndepărtați materialul de ștemuire înainte ca acesta să se întărească. Materialul adeziv rămas poate cauza defectarea mașinii.

Pentru a menține SIGURANȚA și FIABILITATEA mașinii, reparațiile, schimbarea și verificarea periiilor de carbon, precum și orice alte operațiuni de întreținere sau reglare trebuie să fie efectuate numai la Centrele de service autorizat Makita, folosindu-se piese de schimb Makita.

ACCESORII OPȚIONALE

⚠ATENȚIE:

- Folosiți accesoriile sau piesele auxiliare recomandate pentru mașina dumneavoastră în acest manual. Utilizarea oricăror alte accesorii sau piese auxiliare poate cauza vătămări. Folosiți accesoriile pentru operațiunea pentru care au fost concepute.

Dacă aveți nevoie de asistență sau de mai multe detalii referitoare la aceste accesorii, adresați-vă centrului local de service Makita.

- Pistonul A
- Pistonul B
- Pistonul C
- Set suport scurt (300 ml)
- Set suport lung (600 ml)
- Duză
- Ochelari de protecție
- Acumulator și încărcător original Makita

NOTĂ:

- Unele articole din listă pot fi incluse ca accesorii standard în ambalajul de scule. Acestea pot diferi în funcție de țară.

Опште објашњење

1-1. Црвени индикатор	4-1. Бројчаник за подешавање брзине	15-1. Поклопац држача
1-2. Дугме	5-1. Лампица упозорења	15-2. Држач на шипци
1-3. Кертриц батерије	6-1. Полука за закључавање	16-1. Поклопац држача
2-1. Звездаста ознака	6-2. Окидни прекидач	18-1. Гумени прстен
3-1. Индикаторске лампице	7-1. Лампа	18-2. Млазница
3-2. дугме СНЕСК (ПРОВЕРИ)	13-1. Држач на шипци	18-3. Поклопац држача

ТЕХНИЧКИ ПОДАЦИ

Модел		DCG140		DCG180	
Максимална снага наношења		5.000 Н			
Брзина наношења		0 - 28 мм/с			
Потез	са кратим (300 мл) држачем	214 мм			
	са дугим (600 мл) држачем	350 мм			
Укупна дужина	са кратим (300 мл) држачем	404 мм			
	са дугим (600 мл) држачем	538 мм			
Стандардни акумулатор		BL1415 / BL1415N	BL1430 / BL1430B / BL1440 / BL1450 / BL1460B	BL1815 / BL1815N / BL1820 / BL1820B	BL1830 / BL1830B / BL1840 / BL1840B / BL1850 / BL1850B / BL1860B
Нето тежина	са кратим (300 мл) држачем	2,0 кг	2,2 кг	2,1 кг	2,3 кг
	са дугим (600 мл) држачем	2,4 кг	2,6 кг	2,5 кг	2,7 кг
Номинални напон		DC 14,4 V		DC 18 V	

- На основу нашег непрестаног истраживања и развоја задржавамо право измена горе наведених података без претходне најаве.
- Технички подаци и кертриц батерије могу да се разликују у различитим земљама.
- Тежина, са кертрицом батерије, према процедури ЕПТА 01/2003

Намена

ENE086-1

Овај алат се користи за наношење заптивног материјала на површину.

Бука

ENG905-1

Типичан ниво буке по оцени А одређен је према EN60745:

Ниво звучног притиска (L_{pA}): 70 dB (A) или мање
Толеранција (K): 3 dB (A)

Ниво буке током рада може да премаши 80 dB (A).

Носите заштиту за слух

Вибрације

ENG900-1

Укупна вредност вибрација (векторска сума у три правца) одређена је према EN60745:

Вредност емисије вибрација (a_{hV}): 2,5 m/s^2 или мање
Толеранција (K): 1,5 m/s^2

ENG901-1

- Декларисана емисиона вредност вибрација је измерена према стандардизованом мерном поступку и може се користити за упоређивање алата.
- Декларисана емисиона вредност вибрација се такође може користити за прелиминарну процену изложености.

⚠УПОЗОРЕЊЕ:

- Емисиона вредност вибрација током реалне примене електричног алата може се разликовати од декларисане емисионе вредности што зависи од начина на који се користи алат.
- Уверите се да сте идентификовали безбедносне мере за заштиту руковаоца које су засноване на процени изложености у реалним условима употребе (као и у свим деловима радног циклуса као што је време рада уређаја, али и време када је алат искључен и када ради у празном ходу).

Само за европске земље

ENH101-17

ЕЗ Декларација о усклађености

Makita изјављује за следећу(е) машину(е):

Ознака машине:

Бежични пиштољ за заптивне материјале

Број модела/ Тип: DCG140, DCG180

Усклађена са следећим европским смерницама:
2006/42/E3

Да је произведена у складу са следећим стандардом или стандардизованим документима:
EN60745

31.12.2013



000331

Yasushi Fukaya
Директор

Makita, Jan-Baptist Vinkstraat 2, 3070, Белгија

GEA010-1

Општа безбедносна упозорења за електричне алате

⚠ УПОЗОРЕЊЕ Прочитајте сва безбедносна упозорења и упутства. Непоштовање доле наведених упозорења и упутстава може изазвати електрични удар, пожар и/или озбиљну повреду.

Сачувајте сва упозорења и упутства за будуће потребе.

GEB106-1

УПОЗОРЕЊА ЗА БЕЖИЧНИ ПИШТОЉ ЗА ЗАПТИВНЕ МАТЕРИЈАЛЕ

1. Водите рачуна да ваше руке и одећа не дођу у додир са шипком и области клипа. У супротном, прст или одећа могу да се прикљеште током коришћења алата.
2. Побрините се да увек имате чврст ослонац испод ногу.
3. Држите алат чврсто.
4. Алат увек користите у добро проветреном простору и носите одговарајућу заштиту за врсту рада који обављате.
5. Пре коришћења алата прочитајте упутства произвођача о заптивном материјалу или адхезивном материјалу и придржавајте их се.

САЧУВАЈТЕ ОВО УПУТСТВО.

⚠ УПОЗОРЕЊЕ:

НЕ дозволите да строга безбедносна правила која се односе на овај производ буду занемарена због чињенице да сте производ добро упознали и стекли рутину у руковању са њим. **НЕНАМЕНСКА УПОТРЕБА** или непоштовање правила безбедности наведених у овом упутству могу довести до озбиљних повреда.

ВАЖНА БЕЗБЕДНОСНА УПУТСТВА

ЗА КЕРТРИЦ БАТЕРИЈЕ

1. Пре употребе кертрица батерије, прочитајте сва упутства и безбедносне ознаке на (1) пуњачу батерије, (2) батерији и (3) производу који користи батерију.
2. Немојте да расклапате кертриц батерије.
3. Ако је време рада постало изузетно краће, одмах престаните са руковањем. То може да доведе до ризика од прегревања, могућих опекотина, па чак и експлозије.
4. Ако електролит доспе у очи, исперите их чистом водом и одмах затим затражите помоћ лекара. То може да доведе до губитка вида.
5. Немојте да изазивате кратак спој на кертрицу батерије:
 - (1) Немојте да додирујете терминале било којим проводничким материјалом.
 - (2) Избегавајте складиштење кертрица батерије у контејнеру са другим металним предметима као што ексери, новчићи итд.
 - (3) Немојте да излажете кертриц батерије води или киши.

Кратак спој на батерији може да доведе до великог протока струје, прегревања, могућих опекотина, па чак и прегоривања.

6. Немојте да складиштите алат и кертриц батерије на местима где температура може да достигне или премаши 50°C (122°F).
7. Немојте да палите кертриц батерије чак ни ако је озбиљно оштећен или потпуно похабан. Кертриц батерије може да експлодира у ватри.
8. Пазите да не испустите или ударите батерију.
9. Немојте да користите оштећену батерију.
10. Придржавајте се локалних прописа у вези са одлагањем батерије.

САЧУВАЈТЕ ОВО УПУТСТВО.

Савети за одржавање максималног трајања батерије

1. Напуните кертриц батерије пре него што се потпуно испразни. Сваки пут прекините рад са алатом и промените кертриц батерије када приметите да је снага алата слабија.
2. Никада немојте да допуњавате потпуно напуњени кертриц батерије. Препуњавање скраћује радни век батерије.
3. Напуните кертриц батерије са собном температуром од 10°C до 40°C (50°F - 104°F). Пустите да се врући кертриц батерије охлади пре пуњења.
4. Напуните кертриц батерије ако га нисте користили дуже време (дуже од шест месеци).

ОПИС ФУНКЦИЈА АЛАТА

⚠ ПАЖЊА:

- Пре подешавања или провере функција алата увек проверите да ли је алат искључен и акумулатор одвојен пре подешавања и провере функције алата.

Постављање или скидање акумулатора

слика1

⚠ ПАЖЊА:

- Увек искључите алат пре убацивања или уклањања акумулатора.
- Држите алат и акумулатор чврсто када постављате или скидате акумулатор. Ако алат и акумулатор не будете држали чврсто, могу вам исклизнути из руку, оштетити се при паду, а вама нанети повреде.

Да бисте уклонили акумулатор, избаците га из алата притиском на тастер на предњој страни акумулатора. За постављање кертриџа батерије, поравнајте језичак на кертриџу батерије са жлебом на кућишту и убаците га. Убаците га у потпуности док не легне у на место и благо се зачује клик. Ако можете видети црвени индикатор на горњој страни тастера, кертриџ није у потпуности у исправној позицији.

⚠ ПАЖЊА:

- Увек поставите кертриџ батерије у потпуности тако да се црвени индикатор не види. У супротном, случајно може испасти из алата, изазивајући повреду код вас или особе у вашој близини.
- Немојте на силу да инсталирате кертриџ батерије. Ако кертриџ не легне у позицију једноставно, не постављате га исправно.

Заштитни систем акумулатора

Овај алат је опремљен системом за заштиту акумулатора. Овај систем аутоматски прекида напајање мотора како би продужио трајање акумулатора.

Алат ће аутоматски прекинути са радом ако се алат и/или акумулатор ставе у једно од следећих стања:

- Преоптерећење:

Алатом се управља на начин који доводи до трошења абнормалне количине струје.

У овој ситуацији, отпустите прекидач на алату и престаните са употребом која је довела до преоптерећења алата. Затим повуците прекидач да бисте почели поново.

Ако алат не почне са радом, акумулатор је прегрејан. У овој ситуацији, дозволите батерији да се охлади пре поновног повлачења прекидача.

- Низак напон батерије:

Преостали капацитет акумулатора је пренизак и алат неће функционисати. У овој ситуацији, извадите и напуните акумулатор.

НАПОМЕНА:

Заштита од прегревања функционише само са акумулатором који има ознаку у облику звезде.

слика2

Приказује преостали капацитет акумулатора

(Само за акумулаторе са ознаком „В“ на крају броја модела.)

слика3

Притисните дугме за проверу на акумулатору које указује на преостали капацитет акумулатора. Индикаторске лампице ће засветлети на неколико секунди.

Индикаторске лампице			Преостали капацитет
Светли	Искључено	Трепће	
■	□	▧	од 75 % до 100 %
■	■	□	
■	■	□	од 50 % до 75 %
■	□	□	од 25 % до 50 %
■	□	□	од 0 % до 25 %
▧	□	□	Напуните акумулатор.
■	■	□	Можда је дошло до квара акумулатора.
□	□	■	

015658

НАПОМЕНА:

- У зависности од услова коришћења и амбијенталне температуре, приказани капацитет може донекле да се разликује од stvarног.

Окретни прекидач за подешавање брзине

слика4

Брзина рада алата се подешава окретањем прекидача. Већа брзина добија се када је прекидач окренут у смеру броја 5; а мања брзина добија се када је бројчаник окренут у смеру броја 1.

НАПОМЕНА:

- Окретни прекидач за подешавање се може окренути само до 5 и назад до 1. Немојте на силу да покушавате да окренете преко 5 или 1, или може доћи до квара функције за подешавање брзине.
- У зависности од типа и услова коришћења заптивног материјала, шипка може да се заглави када се алат користи при малој брзини. У том случају, окрените окретни прекидач за подешавање брзине на већу брзину.

Лампица упозорења за преоптерећење

слика5

Лампица упозорења трепери црвеном бојом када је алат преоптерећен. Ако преоптерећење алата достигне одређену тачку, ова лампица почиње да светли црвеном бојом, а алат се искључује. Да бисте поново укључили алат, отпустите прекидач, а затим га поново повуците.

НАПОМЕНА:

Проверите шта је узрок преоптерећења када лампица трепери или светли. Окрените окретни прекидач за подешавање брзине на нижу брзину или повећајте пречник млазнице.

Функционисање прекидача

⚠ Пажња:

- Пре убацивања акумулатора у алат, увек проверите да ли прекидач ради правилно и да ли се враћа у положај „OFF“ (искључивање) пошто га пустите.
- Када не користите алат, гурните дугме за закључавање прекидача из положаја А у положај OFF (Искључено) да бисте закључали прекидач.

слика6

Да бисте спречили ненамерно повлачење прекидача, користите дугме за блокаду окидача.

Да бисте укључили алат, гурните дугме за закључавање прекидача из положаја В и повуците прекидач. Брзина алата се повећава са јачим притиском на прекидач. Да бисте зауставили алат, пустите прекидач.

Након употребе, гурните дугме за закључавање прекидача у положај А.

Осветљавање лампе

⚠ Пажња:

- Немојте да гледате у лампу или извор светлости директно.

слика7

Повуците прекидач да бисте укључили лампу. Лампа ће наставити да светли док држите прекидач. Лампа се искључује приближно 10 секунди након ослобађања прекидача.

НАПОМЕНА:

- Користите суву крпу за брисање нечистоћа са сочива лампе. Пазите да не огребете сочиво лампе, јер то може смањити осветљеност.
- Када се алат прегреје, лампица трепери. Сачекајте да алат потпуно охлади пре него што наставите са радом.

Функција за спречавање цурења

Мотор наставља још мало да ради након што пустите прекидач. Тиме се ослобађа притисак из заптивног материјала и спречава његово цурење.

МОНТАЖА

⚠ ПАЖЊА:

- Пре подешавања или провере функција алата увек проверите да ли је алат искључен и акумулатор одвојен пре обављања било каквог посла на алату.
- Алат увек ставите на земљу или радни сто када обављате склапање. Ако не држите алат чврсто, он може да изгуби ослонац и изазове повреду.

Постављање наставка за држач

слика8

Поставите наставка за држач на алат, држите га чврсто док поставите плочицу, а затим их причврстите помоћу завртања.

Да бисте скинули наставка за држач, примените претходни поступак обрнутим редоследом.

НАПОМЕНА:

- Постоје две врсте држача (опционални додатни прибор), кратки држач(300 мл) и дуги држач (600 мл). Изаберите одговарајући наставка за држач према примени.

Постављање шипке и клипа

слика9

слика10

Гурните шипку у прорез на алату.

Поставите клип и причврстите га помоћу завртања.

Да бисте скинули шипку и клип, примените овај поступак обрнутим редоследом.

НАПОМЕНА:

- Зупци на шипци морају бити окренути надоле.
- Постоје три врсте клипова. Клип А за патроне. Клип В за паковања са филмом. Клип С за директно пуњење.
- Изаберите одговарајући клип према типу посуде са заптивним материјалом. Употреба неодговарајућег клипа може довести до цурења или квара на алатки.
- Постоје две врсте шипки. Кратка шипка за кратки држач (300 мл) и дуга шипка за дуги држач (600 мл). Изаберите одговарајућу шипку према типу држача.
- Водите рачуна да шипка и клип увек буду чисти. Остаци заптивног материјала који се не очисте могу да оштете алат.

Постављање држача

слика11

слика12

Држите дно држача и наставка за држач, а затим држач okreћите у смеру казаљки на сату. Okрећите га док не легне на место.

Проверите да ли држач добро причвршћен. У супротном, алат може да се оштети.

Да бисте скинули држач, okreћите га супротно од казаљки на сату.

НАПОМЕНА:

- У зависности од дате ситуације, држач можете да окренете да бисте олакшали рад.
- Кратки држач (300 мл) се користи само за патроне. Користите само клип А са кратким држачем (300 мл) и немојте да га користите са паковањима филма или за директно пуњење. Такође, изаберите одговарајућу шипку према типу држача.

Постављање патроне

НАПОМЕНА:

- Проверите да ли је клип А постављен на шипку. Немојте да користите неки други тип клипа за патрону.

Постављање патроне у кратки држач (300 мл)

слика13

Повуците држач на шипци уназад док се не заустави.

слика14

Ставите патрону у држач на приказан начин.

Гурајте полако шипку док клип не додирне дно патроне.

Да бисте извадили патрону, повуците шипку уназад док се не заустави, а затим извучите патрону.

Постављање патроне у дуги држач (600 мл)

слика15

Скините поклопац држача са држача.

Повуците држач на шипци уназад док се не заустави.

слика16

Ставите патрону у држач.

Вратите поклопац држача. Проверите да ли је добро причвршћен.

Гурајте полако шипку док клип не додирне дно патроне.

Да бисте извадили патрону, скините поклопац држача, а затим извучите патрону.

НАПОМЕНА:

- Увек проверите да патрона није бушна или оштећена пре него што је поставите. Немојте да користите оштећену патрону да не бисте оштетили алат.
- Када користите патрону која је делимично испражњена, скините остатке заптивног материјала са ње.

Постављање паковања филма

НАПОМЕНА:

- Проверите да ли је клип В постављен на шипку. Немојте да користите неки други тип клипа за паковање филма.
- Паковање филма може да се постави само на дуги држач (600 мл).

Скините поклопац држача, млазницу и гумени прстен са држача.

Повуците држач на шипци уназад док се не заустави.

слика17

Исеците врх паковања филма.

Ставите паковање филма у држач.

слика18

Вратите гумени прстен, млазницу и поклопац држача. Проверите да ли је поклопац држача добро причвршћен. Гурајте полако шипку док клип не додирне дно паковања филма.

НАПОМЕНА:

- Увек проверите да паковање филма није бушно или оштећено пре него што га поставите. Немојте да користите оштећено паковање да не бисте оштетили алат.

Директно пуњење

НАПОМЕНА:

- Проверите да ли је клип С постављен на шипку. Немојте да користите неки други тип клипа за директно пуњење.
- Директно пуњење је могуће само са дугим држачем (600 мл).

Скините поклопац држача, млазницу и гумени прстен са држача.

Проверите да ли је држач шипке гурнут до краја.

Умочите врх држача у заптивни материјал.

Повуците полако дршку на шипци док се држач не напуни довољном количином заптивног материјала.

Вратите гумени прстен, млазницу и поклопац држача.

Проверите да ли је поклопац држача добро причвршћен.

НАПОМЕНА:

- Свакога дана очистите држач одговарајућим раствором када завршите са радом. У супротном, остаци заптивног материјала могу да оштете алат.

РАД

⚠ ПАЗЊА:

- Немојте да додирујете шипку током рада. У супротном, можете да укљештите прст између шипке и тела алата.
- Увек носите заштитне наочаре током рада.

НАПОМЕНА:

- Немојте да прекривате вентилационе отворе јер може доћи до прегревања, а алат може бити оштећен.
- Ако не можете да извучете шипку, окрените окретни прекидач за подешавање брзине у положај 1 и повуците на кратко прекидач, па покушајте да извучете шипку када се мотор заустави. Ако и даље не можете да извучете шипку, понављајте овај поступак све док је не ослободите.

Одсеците врх млазнице за једнократну употребу. Водите рачуна колико ћете скратити млазницу. Пречник млазнице утиче на количину нанетог заптивног материјала.

Повуците прекидач да бисте нанели заптивни материјал.

На количину нанетог заптивног материјала утичу прекидач, окретни прекидач за подешавање брзине, пречник отвора млазнице, тип заптивног материјала и температура.

Препоручује се окретни прекидач за подешавање брзине буде окренут у положај „1“ и да прекидач на почетку повлачите полако да бисте видели која

количина заптивног материјала излази из алата.
Када шипку гурнете до краја, мотор прелази у празан ход. Када се ово деси, допуните заптивни материјал.

НАПОМЕНА:

Ако заптивни материјал не излази из алата, проверите да није у питању нешто од следећег:

- Врх млазнице није добро одсечен. Одсеците врх млазнице за једнократну употребу.
- Стегнути материјал је зачепио млазницу. Скините стегнути материјал.
- Патрона је оштећена. Замените је.
- Заптивни материјал је тврд. Загрејте материјал док не омекша.
- Користи се погрешан клип. Изаберите одговарајући клип.

ОДРЖАВАЊЕ

⚠ ПАЖЊА:

- Пре него што почнете с прегледом или одржавањем алата, проверите да ли је алат искључен и да ли је извађен акумулатор, осим приликом решавања следећих проблема у вези са светлом.
- Немојте да користите нафту, бензин, разређивач, алкохол и слично. Могу се појавити губитак боје, деформација или оштећење.
- Свакога дана очистите држач и шипку када завршите са радом. Водите рачуна да на њима нема остатака заптивног материјала. Скините заптивни материјал пре него што се стегне. Остаци заптивног материјала могу да оштете алат.

За одржавање БЕЗБЕДНОСТИ и ПОУЗДАНОСТИ овог производа поправке, преглед и замену угљених четкица, као и сваки друго одржавање и подешавања треба обављати у овлашћеном сервису Makita, уз искључиву употребу оригиналних резервних делова Makita.

ОПЦИОНИ ДОДАТНИ ПРИБОР

⚠ ПАЖЊА:

- Ова опрема и прибор намењени су за употребу са алатом Makita описаним у овом упутству за употребу. Употреба друге опреме и прибора може да доведе до повреда. Делове прибора или опрему користите само за предвиђену намену.

Да бисте сазнали детаље у вези са овим додатним прибором обратите се локалном сервисном центру Makita.

- Клип А
- Клип В
- Клип С
- Комплет са кратким држачем (300 мл)
- Комплет са дугим држачем (600 мл)
- Млазница
- Заштитна маска
- Makita оригинална батерија и пуњач

НАПОМЕНА:

- Поједине ставке на листи могу бити укључене у садржај паковања алата као стандардна опрема. Могу се разликовати од земље до земље.

РУССКИЙ ЯЗЫК (Оригинальная инструкция)

Объяснения общего плана

1-1. Красный индикатор	4-1. Поворотный регулятор скорости	15-1. Крышка держателя
1-2. Кнопка	5-1. Предупредительная лампа	15-2. Рукоятка штока
1-3. Блок аккумулятора	6-1. Рычаг блокировки	16-1. Крышка держателя
2-1. Звездочка	6-2. Курковый выключатель	18-1. Резиновое кольцо
3-1. Лампы индикатора	7-1. Лампа	18-2. Форсунка
3-2. Кнопка «ЧЕКСК» (Проверка)	13-1. Рукоятка штока	18-3. Крышка держателя

ТЕХНИЧЕСКИЕ ХАРАКТЕРИСТИКИ

Модель		DCG140		DCG180	
Макс. усилие подачи		5 000 Н			
Скорость подачи		0 - 28 мм/сек			
Ход поршня	с коротким держателем (300 мм)	214 мм			
	с длинным держателем (600 мм)	350 мм			
Общая длина	с коротким держателем (300 мм)	404 мм			
	с длинным держателем (600 мм)	538 мм			
Стандартный аккумуляторный блок		BL1415 / BL1415N	BL1430 / BL1430B / BL1440 / BL1450 / BL1460B	BL1815 / BL1815N / BL1820 / BL1820B	BL1830 / BL1830B / BL1840 / BL1840B / BL1850 / BL1850B / BL1860B
Вес нетто	с коротким держателем (300 мм)	2,0 кг	2,2 кг	2,1 кг	2,3 кг
	с длинным держателем (600 мм)	2,4 кг	2,6 кг	2,5 кг	2,7 кг
Номинальное напряжение		14,4 В пост. Тока		18 В пост. Тока	

- Благодаря нашей постоянно действующей программе исследований и разработок, указанные здесь технические характеристики могут быть изменены без предварительного уведомления.
- Технические характеристики и аккумуляторный блок могут отличаться в зависимости от страны.
- Масса (с аккумуляторным блоком) в соответствии с процедурой EPTA 01.2003

ENE086-1

ENG901-1

Назначение

Данный инструмент предназначен для нанесения материала герметика на поверхности.

ENG905-1

Шум

Типичный уровень взвешенного звукового давления (A), измеренный в соответствии с EN60745:

Уровень звукового давления (L_{pA}): 70 дБ (A) или менее

Погрешность (K): 3 дБ (A)

Уровень шума при выполнении работ может превышать 80 дБ (A).

Используйте средства защиты слуха

ENG900-1

Вибрация

Суммарное значение вибрации (сумма векторов по трем осям) определяется по следующим параметрам EN60745:

Распространение вибрации (a_{h1}): 2,5 м/с² или менее

Погрешность (K): 1,5 м/с²

- Заявленное значение распространения вибрации измерено в соответствии со стандартной методикой испытаний и может быть использовано для сравнения инструментов.
- Заявленное значение распространения вибрации можно также использовать для предварительных оценок воздействия.

ПРЕДУПРЕЖДЕНИЕ:

- Распространение вибрации во время фактического использования электроинструмента может отличаться от заявленного значения в зависимости от способа применения инструмента.
- Обязательно определите меры безопасности для защиты оператора, основанные на оценке воздействия в реальных условиях использования (с учетом всех этапов рабочего цикла, таких как выключение инструмента, работа без нагрузки и включение).

Только для европейских стран

Декларация о соответствии ЕС

Makita заявляет, что следующее устройство (устройства):

Обозначение устройства:

Аккумуляторный Пистолет Для Герметика

Модель / тип: DCG140, DCG180

Соответствует (-ют) следующим директивам ЕС: 2006/42/ЕС

Изготовлены в соответствии со следующим стандартом или нормативными документами:

EN60745

Технический файл в соответствии с документом 2006/42/ЕС доступен по адресу:

Makita, Jan-Baptist Vinkstraat 2, 3070, Belgium

31.12.2013



000331

Ясуси Фукайа (Yasushi Fukaya)

Директор

Makita, Jan-Baptist Vinkstraat 2, 3070, Belgium

GEA010-1

Общие рекомендации по технике безопасности для электроинструментов

⚠ ПРЕДУПРЕЖДЕНИЕ Ознакомьтесь со всеми инструкциями и рекомендациями по технике безопасности. Невыполнение инструкций и рекомендаций может привести к поражению электротоком, пожару и/или тяжелым травмам.

Сохраните брошюру с инструкциями и рекомендациями для дальнейшего использования.

GEB106-1

ПРАВИЛА ТЕХНИКИ БЕЗОПАСНОСТИ ПРИ ОБРАЩЕНИИ С АККУМУЛЯТОРНЫМ ПИСТОЛЕТОМ ДЛЯ ГЕРМЕТИКА

1. Руки и одежда должны находиться на расстоянии от области штока и поршня. Несоблюдение данного требования может привести к защемлению пальцев или одежды.
2. При выполнении работ всегда занимайте устойчивое положение.
3. Крепко держите инструмент.

4. Выполняйте работы в хорошо проветриваемом помещении с использованием надлежащих средств защиты, соответствующих типу работ.
5. Перед использованием ознакомьтесь с инструкциями производителя герметика или клейкого материала и в точности выполняйте их.

СОХРАНИТЕ ДАННЫЕ ИНСТРУКЦИИ.

⚠ ПРЕДУПРЕЖДЕНИЕ:

НЕ ДОПУСКАЙТЕ, чтобы удобство или опыт эксплуатации данного устройства (полученный от многократного использования) доминировали над строгим соблюдением правил техники безопасности при обращении с этим устройством. **НЕПРАВИЛЬНОЕ ИСПОЛЬЗОВАНИЕ** инструмента или несоблюдение правил техники безопасности, указанных в данном руководстве, может привести к тяжелой травме.

ENC007-9

ВАЖНЫЕ ИНСТРУКЦИИ ПО ТЕХНИКЕ БЕЗОПАСНОСТИ

Для АККУМУЛЯТОРНОГО БЛОКА

1. Перед использованием аккумуляторного блока прочитайте все инструкции и предупреждающие надписи на (1) зарядном устройстве, (2) аккумуляторном блоке и (3) инструменте, работающем от аккумуляторного блока.
2. Не разбирайте аккумуляторный блок.
3. Если время работы аккумуляторного блока значительно сократилось, немедленно прекратите работу. В противном случае, может возникнуть перегрев блока, что приведет к ожогам и даже к взрыву.
4. В случае попадания электролита в глаза, промойте их обильным количеством чистой воды и немедленно обратитесь к врачу. Это может привести к потере зрения.
5. Не замыкайте контакты аккумуляторного блока между собой:
 - (1) Не прикасайтесь к контактам какими-либо токопроводящими предметами.
 - (2) Не храните аккумуляторный блок в контейнере вместе с другими металлическими предметами, такими как гвозди, монеты и т. п.
 - (3) Не допускайте попадания на аккумуляторный блок воды или дождя.
 Замыкание контактов аккумуляторного блока между собой может привести к возникновению большого тока, перегреву,

- возможным ожогам и даже разрыву блока.
6. Не храните инструмент и аккумуляторный блок в местах, где температура может достигать или превышать 50 ° C (122 ° F).
 7. Не бросайте аккумуляторный блок в огонь, даже если он сильно поврежден или полностью вышел из строя. Аккумуляторный блок может взорваться под действием огня.
 8. Не роняйте и не ударяйте аккумуляторный блок.
 9. Не используйте поврежденный аккумуляторный блок.
 10. Выполняйте требования местного законодательства относительно утилизации аккумуляторного блока.

СОХРАНИТЕ ДАННЫЕ ИНСТРУКЦИИ.

Советы по обеспечению максимального срока службы аккумуляторного блока

1. Заряжайте аккумуляторный блок до того, как он полностью разрядится. В случае потери мощности при эксплуатации инструмента, прекратите работу и зарядите аккумуляторный блок.
2. Никогда не заряжайте полностью заряженный аккумуляторный блок. Перезарядка сокращает срок службы блока.
3. Заряжайте аккумуляторный блок при комнатной температуре в пределах от 10 ° C до 40 ° C (от 50 ° F до 104 ° F). Перед зарядкой дайте горячему аккумуляторному блоку остыть.
4. Заряжайте аккумуляторный блок, если он не используется в течение длительного времени (более шести месяцев).

ОПИСАНИЕ ФУНКЦИОНИРОВАНИЯ

⚠️ ПРЕДУПРЕЖДЕНИЕ:

- Перед регулировкой или проверкой функционирования всегда отключайте инструмент и вынимайте блок аккумуляторов.

Установка или снятие блока аккумуляторов

Рис.1

⚠️ ПРЕДУПРЕЖДЕНИЕ:

- Обязательно выключайте инструмент перед установкой и извлечением аккумуляторного блока.
- При установке и извлечении аккумуляторного блока крепко удерживайте инструмент и аккумуляторный блок. Если не соблюдать это требование, они могут выскользнуть из рук, что приведет к повреждению инструмента, аккумуляторного блока и травмированию оператора.

Для снятия аккумуляторного блока нажмите кнопку на лицевой стороне и извлеките блок.

Для установки аккумуляторного блока совместите выступ блока с пазом в корпусе и задвиньте его на место. Устанавливайте блок до упора так, чтобы он зафиксировался на месте с небольшим щелчком. Если вы можете видеть красный индикатор на верхней части клавиши, аккумуляторный блок не полностью установлен на месте.

⚠️ ПРЕДУПРЕЖДЕНИЕ:

- Обязательно устанавливайте аккумуляторный блок до конца, чтобы красный индикатор не был виден. В противном случае аккумуляторный блок может выпастить из инструмента и нанести травму вам или другим людям.
- Не прилагайте чрезмерных усилий при установке аккумуляторного блока. Если блок не двигается свободно, значит он вставлен неправильно.

Система защиты аккумулятора

На инструменте предусмотрена система защиты аккумулятора. Она автоматически отключает питание двигателя для продления срока службы аккумулятора. Инструмент автоматически остановится во время работы при возникновении указанных ниже ситуаций:

- Перегрузка:

Из-за способа эксплуатации инструмент потребляет очень большое количество тока. В этом случае отпустите курковый переключатель на инструменте и прекратите использование, повлекшее перегрузку инструмента. Затем снова нажмите на курковый выключатель для перезапуска. Если инструмент не включается, значит, перегрелся аккумуляторный блок. В этом случае дайте ему остыть перед повторным нажатием на курковый выключатель.

- Низкое напряжение аккумуляторной батареи:
Уровень оставшегося заряда аккумулятора слишком низкий и инструмент не работает. В этом случае снимите и зарядите аккумуляторный блок.

Примечание:

Защита от перегрева работает только на аккумуляторных блоках со звездочкой.

Рис.2

Индикация оставшегося заряда аккумулятора

(Только для блоков аккумуляторов с буквой "В" в конце номера модели.)

Рис.3

Нажмите кнопку проверки на блоке аккумуляторов для проверки заряда. Индикаторы включатся на несколько секунд.

Лампы индикатора			Заряд батареи
Горит	ВЫКЛ.	Мигает	
■	■	■	от 75 % до 100 %
■	■	□	от 50 % до 75 %
■	□	□	от 25 % до 50 %
□	□	□	от 0 % до 25 %
▬	□	□	Зарядите аккумуляторную батарею.
■	■	□	Возможно, аккумуляторная батарея неисправна.
□	□	■	

015658

Примечание:

- В зависимости от условий эксплуатации и температуры окружающего воздуха индикация может незначительно отличаться от фактического значения.

Диск регулировки скорости

Рис.4

Обороты инструмента можно регулировать вращением регулятора. Для повышения скорости работы поворачивайте регулятор со шкалой в направлении цифры 5; для понижения скорости работы – в направлении цифры 1.

Примечание:

- Диск регулировки скорости можно поворачивать только до цифры 5 и обратно до 1. Не пытайтесь повернуть его дальше 5 или 1, так как функция регулировки скорости может выйти из строя.

- В зависимости от типа и состояния герметика шток может быть заблокирован при работе на малой скорости. В этом случае установите с помощью поворотного регулятора скорости более высокое значение.

Сигнализатор перегрузки

Рис.5

Сигнализатор мигает красным при перегрузке инструмента. Когда уровень нагрузки достигает определенного уровня, сигнализатор загорается красным и инструмент выключается. Для перезапуска инструмента отпустите курковый выключатель и потяните его снова.

Примечание:

Выясните причину перегрузки при активации или мигании сигнализатора. Уменьшите параметры оборотов с помощью поворотного регулятора или увеличьте диаметр сопла.

Действие выключателя

⚠️ ПРЕДУПРЕЖДЕНИЕ:

- Перед вставкой блока аккумуляторов в инструмент, всегда проверяйте, что триггерный переключатель работает надлежащим образом и возвращается в положение "ВЫКЛ", если его отпустить.
- Если инструмент не используется, нажмите на кнопку блокировки куркового выключателя со стороны А для блокирования его в положении "ВЫКЛ".

Рис.6

Для предотвращения случайного нажатия курковый выключатель оборудован блокирующей кнопкой. Для включения инструмента нажмите на блокирующую кнопку со стороны В и нажмите на курковый выключатель. Для увеличения числа оборотов нажмите курковый выключатель сильнее. Для выключения инструмента отпустите курковый выключатель. После использования нажимайте на кнопку блокировки куркового выключателя со стороны А.

Включение лампы

⚠️ ПРЕДУПРЕЖДЕНИЕ:

- Не смотрите непосредственно на свет или источник света.

Рис.7

Нажмите на курковый выключатель для включения лампы. Лампа будет светиться до тех пор, пока нажат выключатель. Лампа гаснет примерно через 10 секунд после отпускания куркового выключателя.

Примечание:

- Используйте сухую ткань для очистки грязи с линзы лампы. Следите за тем, чтобы не поцарапать линзу лампы, так как это может уменьшить освещение.

- При перегрузке инструмента лампа начинает мигать. Перед продолжением работы выключателя. Таким образом сбрасывается давление на герметик и предотвращается образование подтеков.

Функция предотвращения подтеков

Двигатель продолжает работать еще в течение некоторого времени после отпускания куркового выключателя. Таким образом сбрасывается давление на герметик и предотвращается образование подтеков.

МОНТАЖ

⚠ ПРЕДУПРЕЖДЕНИЕ:

- Перед проведением каких-либо работ с инструментом всегда проверяйте, что инструмент отключен, а блок аккумуляторов снят.
- Во время осуществления работ по сборке инструмента обязательно кладите его на землю или верстак. Если инструмент не зафиксирован надлежащим образом, он может потерять равновесие и причинить травму.

Установка соединения держателя

Рис.8

Надежно закрепите соединение держателя на инструменте, установите пластину и зафиксируйте их винтами.

Для снятия соединения держателя выполните описанную выше процедуру в обратной последовательности.

Примечание:

- Предусмотрено два типа держателей (опция): короткий держатель (300 мл) и длинный держатель (600 мл). Используйте необходимое соединение держателя.

Установка штока и поршня

Рис.9

Рис.10

Вставьте шток в прорезь инструмента.

Подсоедините поршень и зафиксируйте его винтом. Для снятия штока и поршня выполните процедуру установки в обратной последовательности.

УВЕДОМЛЕНИЕ:

- Зубья на штоке должны быть направлены вниз.
- Существует три типа поршней. Поршень А для картриджей. Поршень В для блоков пленочного типа. Поршень С для прямого заполнения.
- Выберите необходимый поршень в соответствии с типом емкости с материалом герметика. Неправильно подобранный поршень может привести к протечке или поломке инструмента.
- Существует два типа штоков. Короткий поршень предназначен для короткого держателя (300 мл), а длинный поршень - для длинного держателя (600 мл). Используйте необходимый поршень в соответствии с используемым типом держателя.

- Шток и поршень всегда должны быть чистыми. Налипание герметика может привести к повреждению инструмента.

Установка держателя

Рис.11

Рис.12

Удерживайте нижнюю часть держателя и соедините держателя, поверните держатель по часовой стрелке. Надежно затяните его до упора. Убедитесь, что держатель надежно зафиксирован. Несоблюдение данного требования может привести к повреждению инструмента.

Чтобы снять держатель, поверните его против часовой стрелки.

Примечание:

- Для упрощения работы с инструментом держатели можно менять.
- Короткий держатель (300 мл) предназначен только для картриджей. С коротким держателем (300 мл) следует использовать только поршень А и не использовать его с блоками пленочного типа или для прямого заполнения. Используйте необходимый поршень в соответствии с используемым типом держателя.

Установка картриджа

УВЕДОМЛЕНИЕ:

- Убедитесь, что поршень А подсоединен к штоку. Запрещается использовать другие типы поршней для работы с картриджами.

Установка картриджа в короткий держатель (300 мл)

Рис.13

Медленно отведите рукоятку штока назад до упора.

Рис.14

Вставьте картридж в держатель как показано на рисунке.

Аккуратно надавите на шток, чтобы поршень коснулся нижней части картриджа.

Для извлечения картриджа отведите шток назад до упора и поднимите картридж.

Установка картриджа в длинный держатель (600 мл)

Рис.15

Снимите крышку с держателя.

Медленно отведите рукоятку штока назад до упора.

Рис.16

Вставьте картридж в держатель.

Установите крышку держателя. Убедитесь, что она надежно зафиксирована.

Аккуратно надавите на шток, чтобы поршень коснулся нижней части картриджа.

Для извлечения картриджа снимите крышку держателя и вытащите картридж.

УВЕДОМЛЕНИЕ:

- Перед установкой обязательно проверьте картридж на предмет проколов или повреждений. Запрещается использовать поврежденный картридж. Несоблюдение данного требования может привести к повреждению инструмента.
- При использовании неполного картриджа снимите с него налипший материал.

Установка блока пленочного типа

УВЕДОМЛЕНИЕ:

- Убедитесь, что поршень В подсоединен к штоку. Запрещается использовать другие типы поршней для работы с блоками пленочного типа.
- Блок пленочного типа можно устанавливать только в длинный держатель (600 мл).

Снимите крышку держателя, сопло и резиновое кольцо с держателя.

Медленно отведите рукоятку штока назад до упора.

Рис.17

Обрежьте конец блока пленочного типа.

Вставьте блок пленочного типа в держатель.

Рис.18

Установите резиновое кольцо, сопло и крышку держателя.

Убедитесь, что крышка надежно зафиксирована.

Аккуратно надавите на шток, чтобы поршень коснулся нижней части блока пленочного типа.

Примечание:

- Перед установкой обязательно проверьте блок на предмет проколов или повреждений. Запрещается использовать поврежденный блок. Несоблюдение данного требования может привести к повреждению инструмента.

Прямое заполнение

УВЕДОМЛЕНИЕ:

- Убедитесь, что поршень С подсоединен к штоку. Запрещается использовать другие типы поршней для выполнения прямого заполнения.
- Прямое заполнение может осуществляться только при использовании длинного держателя (600 мл).

Снимите крышку держателя, сопло и резиновое кольцо с держателя.

Убедитесь, что рукоятка штока переведена в крайнее переднее положение.

Погрузите впускное отверстие держателя в материал герметика.

Медленно потяните рукоятку штока, чтобы наполнить держатель необходимым количеством герметика.

Установите резиновое кольцо, сопло и крышку держателя. Убедитесь, что крышка надежно зафиксирована.

УВЕДОМЛЕНИЕ:

- Очищайте держатель соответствующим растворителем после каждого дня работ. В противном случае налипший материал герметика может привести к поломке инструмента.

ЭКСПЛУАТАЦИЯ

⚠️ ПРЕДУПРЕЖДЕНИЕ:

- Не касайтесь штока во время работы. Несоблюдение данного требования может привести к защемлению пальца между штоком и корпусом инструмента.
- На время работы обязательно надевайте очки.

УВЕДОМЛЕНИЕ:

- Не закрывайте вентиляционные отверстия – это может привести к перегреву и повреждению инструмента.
- Если не удастся вытянуть шток, поверните поворотный регулятор скорости в положение 1, одновременно потяните курковый выключатель и попытайтесь вытянуть шток после выключения двигателя. Если шток по-прежнему заблокирован, выполняйте данную процедуру, пока шток не начнет двигаться.

Обрежьте конец сопла, подходящего для конкретной работы. Следите, чтобы не обрезать сопло слишком сильно. От диаметра сопла зависит количество подаваемого герметика.

Потяните курковый выключатель для подачи материала герметика.

Количество подаваемого герметика определяется курковым выключателем, поворотным регулятором скорости, диаметром отверстия сопла, типом герметика и температурой.

При первом использовании рекомендуется перевести поворотный регулятор скорости в положение 1 и медленно потянуть курковый выключатель, чтобы проверить количество подаваемого герметика.

Когда поршень достигает переднего конца, двигатель начинает работать на холостом ходу. В этом случае замените блок с герметиком.

Примечание:

Если материал герметика не подается, проверьте следующее:

- Конец сопла обрезан ненадлежащим образом. Обрежьте конец сопла в соответствии с видом работ.
- Затвердевший материал засорил сопло. Удалите затвердевший материал.
- Картридж поврежден. Замените картридж.
- Материал герметика затвердел. Нагрейте материал, чтобы размягчить его.
- Используется неправильный поршень. Используйте надлежащий тип поршня.

ТЕХОБСЛУЖИВАНИЕ

⚠️ ПРЕДУПРЕЖДЕНИЕ:

- Перед выполнением какого-либо осмотра или обслуживания инструмента убедитесь, что устройство выключено и его аккумуляторный блок снят (исключение составляют следующие случаи поиска неисправностей, относящихся к подсветке).
- Запрещается использовать бензин, лигроин, растворитель, спирт и т.п. Это может привести к изменению цвета, деформации и появлению трещин.
- Очищайте держатель и шток после каждого дня работ. Очищайте их от клейкого материала. Удаляйте материал герметика до того, как он затвердеет. Оставшийся клейкий материал может привести к повреждению инструмента.

Для обеспечения БЕЗОПАСНОСТИ и НАДЕЖНОСТИ изделия ремонт, проверка и замена угольных щеток и любые другие работы по техобслуживанию или регулировке должны осуществляться в уполномоченных сервис-центрах Makita с использованием запасных частей только производства компании Makita.

ДОПОЛНИТЕЛЬНЫЕ ПРИНАДЛЕЖНОСТИ

⚠️ ПРЕДУПРЕЖДЕНИЕ:

- Эти принадлежности или насадки рекомендуется использовать вместе с вашим инструментом Makita, описанным в данном руководстве. Использование каких-либо других принадлежностей или насадок может представлять опасность получения травм. Используйте принадлежность или насадку только по указанному назначению.

Если вам необходимо содействие в получении дополнительной информации по этим принадлежностям, свяжитесь со своим местным сервис-центром Makita.

- Поршень А
- Поршень В
- Поршень С
- Комплект короткого держателя (300 мл)
- Комплект длинного держателя (600 мл)
- Патрубок
- Защитные очки
- Оригинальный аккумулятор и зарядное устройство Makita

Примечание:

- Некоторые элементы списка могут входить в комплект инструмента в качестве стандартных приспособлений. Они могут отличаться в зависимости от страны.

УКРАЇНСЬКА (Оригінальні інструкції)

Пояснення до загального виду

1-1. Червоний індикатор	4-1. Коліщатко регулювання швидкості	15-1. Наконечник тримача
1-2. Кнопка	5-1. Попереджувальна лампа	15-2. Рукіятка стрижня
1-3. Касета з акумулятором	6-1. Стопорний важіль	16-1. Наконечник тримача
2-1. Маркувальна зірочка	6-2. Кнопка вимикача	18-1. Гумове кільце
3-1. Індикаторні лампи	7-1. Ліхтар	18-2. Штуцер
3-2. Кнопка ПЕРЕВІРКА	13-1. Рукіятка стрижня	18-3. Наконечник тримача

ТЕХНІЧНІ ХАРАКТЕРИСТИКИ

Модель		DCG140		DCG180	
Макс. сила подачі		5000 Н			
Швидкість подачі		0 - 28 мм/с			
Хід	із коротким тримачем (300 мм)	214 мм			
	із довгим тримачем (600 мм)	350 мм			
Загальна довжина	із коротким тримачем (300 мм)	404 мм			
	із довгим тримачем (600 мм)	538 мм			
Стандартна касета з акумулятором		BL1415 / BL1415N	BL1430 / BL1430B / BL1440 / BL1450 / BL1460B	BL1815 / BL1815N / BL1820 / BL1820B	BL1830 / BL1830B / BL1840 / BL1840B / BL1850 / BL1850B / BL1860B
Чиста вага	із коротким тримачем (300 мм)	2,0 кг	2,2 кг	2,1 кг	2,3 кг
	із довгим тримачем (600 мм)	2,4 кг	2,6 кг	2,5 кг	2,7 кг
Номинальна напруга		14,4 В пост. струму		18 В пост. струму	

- Через те, що ми не припиняємо програми досліджень і розвитку, наведені тут технічні характеристики можуть бути змінені без попередження.
- Технічні характеристики приладу та касета з акумулятором можуть відрізнятися в різних країнах.
- Вага разом з касетою з акумулятором відповідно до EPTA-Procedure 01/2003

ENE086-1

ENG901-1

Призначення

Інструмент призначений для нанесення герметика на оброблювальну поверхню.

ENG905-1

Шум

Рівень шуму за шкалою А у типовому виконанні, визначений відповідно до EN60745:

Рівень звукового тиску (L_{pA}): 70 дБ (А) або менше

Похибка (К): 3 дБ (А)

Рівень шуму під час роботи може перевищувати 80 дБ (А).

Користуйтеся засобами захисту слуху

ENG900-1

Вібрація

Загальна величина вібрації (сума трьох векторів) визначена згідно з EN60745:

Вібрація (a_h): 2,5 м/с² або менше

Похибка (К): 1,5 м/с²

- Заявлене значення вібрації було виміряно у відповідності до стандартних методів тестування та може використовуватися для порівняння одного інструмента з іншим.
- Заявлене значення вібрації може також використовуватися для попередньої оцінки впливу.

УВАГА:

- Залежно від умов використання вібрація під час фактичної роботи інструмента може відрізнятися від заявленого значення вібрації.
- Забезпечте належні запобіжні заходи для захисту оператора, що відповідатимуть умовам використання інструмента (слід брати до уваги всі складові робочого циклу, такі як час, коли інструмент вимкнено та коли він починає працювати на холостому ході під час запуску).

Тільки для країн Європи

Декларація про відповідність стандартам ЄС

Компанія Makita наголошує на тому, що обладнання:

Позначення обладнання:

Акумуляторний шприц для герметика

№ моделі/тип: DCG140, DCG180

Відповідає таким Європейським Директивам:
2006/42/EC

Обладнання виготовлене відповідно до таких стандартів або стандартизованих документів:

EN60745

Технічну інформацію відповідно до 2006/42/EC можна отримати:

Makita, Jan-Baptist Vinkstraat 2, 3070, Бельгія

31.12.2013



000331

Ясуші Фукайя
Директор

Makita, Jan-Baptist Vinkstraat 2, 3070, Бельгія

GEA010-1

Застереження стосовно техніки безпеки при роботі з електроприладами

⚠ УВАГА! Прочитайте усі застереження стосовно техніки безпеки та всі інструкції. Недотримання даних застережень та інструкцій може призвести до ураження струмом та виникнення пожежі та/або серйозних травм.

Збережіть усі інструкції з техніки безпеки та експлуатації на майбутнє.

GEB106-1

ПОПЕРЕДЖЕННЯ ПРО НЕОБХІДНУ ОБЕРЕЖНІСТЬ ПІД ЧАС РОБОТИ З АКУМУЛЯТОРНИМ ШПРИЦОМ ДЛЯ ГЕРМЕТИКА

1. Тримайте руки та одяг подалі від стрижня та поршня. Інакше існує небезпека защемлення одягу або пальців.
2. Завжди перевіряйте надійність опори.
3. Інструмент слід тримати міцно.
4. Завжди працюйте у добре вентильованому місці та користуйтеся захисними засобами відповідно до типу виконуваної роботи.

5. Перед початком використання інструмента ознайомтеся із вказівками виробника щодо герметика або клейких матеріалів і під час роботи дотримуйтеся цих вказівок.

ЗБЕРІГАЙТЕ ЦІ ВКАЗІВКИ.

⚠ УВАГА:

НИКОЛИ НЕ СЛІД втрачати пильності та розслаблюватися під час користування виробом (що трапляється при частому використанні); слід завжди строго дотримуватися правил безпеки під час використання цього пристрою. **НЕНАЛЕЖНЕ ВИКОРИСТАННЯ** або недотримання правил безпеки, викладених в цьому документі, може призвести до серйозних травм.

ENC007-9

ВАЖЛИВІ ІНСТРУКЦІЇ БЕЗПЕКИ ДЛЯ КАСЕТИ АКУМУЛЯТОРА

1. Перед тим як користуватися касетою акумулятора, слід прочитати усі інструкції та попереджувачі відмітки щодо (1) зарядний пристрій акумулятора, (2) акумулятор та (3) вироби, що працюють від акумулятора.
 2. Не слід розбирати касету акумулятора.
 3. Якщо період роботи дуже покортшав, слід негайно припинити користування. Це може призвести до ризику перегріву, опіку та навіть вибуху.
 4. Якщо електrolіт потрапив до очей, слід промити їх чистою водою та негайно звернутися за медичного закладу. Це може призвести до втрати зору.
 5. Не закоротіть касету акумулятора.
 - (1) Не слід торкатися клем будь-яким струмопровідним матеріалом.
 - (2) Не слід зберігати касету акумулятора в ємності з іншими металевими предметами, такими як цвяхи, монети і т.д.
 - (3) Не виставляйте касету з батареєю під дощ чи сніг.
- Коротке замикання може призвести до появи значного струму, перегріву та можливим опікам та навіть полонки.
6. Не слід зберігати інструмент та касету з акумулятором в містах, де температура може сягнути та перевищити 50гр.° C (122° F).
 7. Не слід спалювати касету з акумулятором навіть, якщо вона була неодноразово пошкоджена або повністю спрацьована. Касета з акумулятором може вибухнути в огні.
 8. Не слід кидати або ударяти акумулятор.
 9. Не слід використовувати пошкоджений акумулятор.

10. Дотримуйтеся норм місцевого законодавства стосовно утилізації акумуляторів.

ЗБЕРІГАЙТЕ ЦІ ВКАЗІВКИ.

Поради по забезпеченню максимального строку експлуатації акумулятора

1. Касету з акумулятором слід заряджати до того, як він розрядиться повністю. Завжди слід зупинити роботу інструменту та зарядити акумулятор, якщо ви помітили зменшення потужності інструменту.
2. Ніколи не слід заряджати повторно повністю заряджену касету з акумулятором. Перезарядження скорочує строк експлуатації акумулятора.
3. Касету з акумулятором слід заряджати при кімнатній температурі 10 ° C - 40 ° C (50 ° F - 104 ° F). Перед тим як заряджати касету з акумулятором слід зачекати доки вона охолоне.
4. Якщо Ви не користувалися касетою з акумулятором упродовж тривалого часу (більше шести місяців), її необхідно зарядити.

ІНСТРУКЦІЯ З ВИКОРИСТАННЯ

⚠ОБЕРЕЖНО:

- Завжди перевіряйте, щоб прилад був вимкнений, а касета з акумулятором була знята, перед регулюванням або перевіркою функціонування інструмента.

Встановлення та зняття касети з акумулятором мал.1

⚠ОБЕРЕЖНО:

- Завжди вимикайте інструмент перед встановленням або зніманням касети з акумулятором.
- Під час встановлення або знімання касети з акумулятором слід міцно тримати інструмент та касету з акумулятором недостатньо міцно, вони можуть вислизнути з рук, що може призвести до пошкодження інструмента і касети з акумулятором або може спричинити травми.

Щоб зняти касету з акумулятором, слід витягнути її з інструмента, натиснувши на кнопку в передній частині касети.

Щоб установити касету з акумулятором, слід сумістити шпонку касети з акумулятором із пазом у корпусі та вставити касету на місце. Уставляйте її, доки не почуєте клацання. Якщо на верхній частині кнопки видно червоний індикатор, це означає, що вона заблокована не повністю.

⚠ОБЕРЕЖНО:

- Завжди уставляйте касету повністю, аж поки червоний індикатор стане невидимим. Якщо цього не зробити, касета може випадково випасти з інструмента та завдати травми вам або людям, що знаходяться поруч.
- Не встановлюйте касету з акумулятором із зусиллям. Якщо касета не вставляється легко, то це означає, що Ви її невірно вставляєте.

Система захисту акумулятора

Інструмент оснащено системою захисту акумулятора. Ця система автоматично вимикає живлення двигуна з метою збільшення робочого часу акумулятора.

Інструмент буде автоматично вимкнений під час роботи, якщо він та/або акумулятор знаходитимуться в таких умовах:

- Перенавантаження:
Інструмент споживає струм занадто високої потужності під час роботи. У такому разі відпустіть курок вмикача інструмента та зупиніть роботу, яка призвела до перенавантаження інструмента. Потім натисніть на курок вмикача, щоб знову запустити інструмент. Якщо інструмент запустити неможливо, це означає, що акумулятор перегрівся. У такому разі дайте акумулятору охолонути, перш ніж

знову натиснути на курок вмикача.

- Низька напруга акумулятора:

Залишковий заряд акумулятора занадто низький, тому інструмент не буде працювати. У такому разі зніміть та зарядіть акумулятор.

ПРИМІТКА:

Захист від перегріву працює тільки у тому випадку, якщо використовується касета акумулятора із символом зірочки.



















мал.2

Відображення залишкового заряду акумулятора

(Тільки для касети з акумулятором, номер моделі якої закінчується літерою "B".)

мал.3

Натисніть кнопку перевірки залишкового заряду акумулятора на касеті з акумулятором, щоб відобразити залишковий заряд акумулятора. Індикатори горітимуть декілька секунд.

Індикаторні лампи			Залишковий заряд
 Горить	 ВИМК.	 Мигає	
			75 % - 100 %
			50 % - 75 %
			25 % - 50 %
			0 % - 25 %
			Зарядіть акумулятор.
 	 	 	Можливо, виникли проблеми в роботі акумулятора.

015658

ПРИМІТКА:

- Залежно від умов використання та температури оточуючого середовища показання можуть незначним чином відрізнятися від дійсного ресурсу.

Коліщатко регулювання швидкості

мал.4

Швидкість роботи інструмента можна відрегулювати шляхом обертання диска. Більшу швидкість можна налаштувати, повернувши диск у напрямку цифри 5; меншу – повернувши його до цифри 1.

ПРИМІТКА:

- Коліщатко регулювання швидкості можна повертати тільки від 1 до 5 та назад. Не намагайтесь повернути його силою за межу 1 або 5, бо це може зламати диск регулювання.

- Залежно від типу та стану герметика стрижень може заклинювати під час роботи на низькій швидкості. У такому разі диск регулювання швидкості необхідно встановити на вище значення.

Попереджувальна лампочка, що сигналізує про перевантаження

мал.5

Коли інструмент перевантажений, попереджувальна лампочка починає мигтати червоним кольором. Якщо навантаження досягає певного рівня, лампочка починає горіти червоним кольором, а інструмент зупиняється. Щоб перезапустити інструмент, відпустіть курок вмикача та натисніть на нього знову.

ПРИМІТКА:

Перевірте, що спричиняє перевантаження, коли лампочка починає мигтати або горіти червоним кольором. Установіть диск регулювання швидкості на менше значення або збільште діаметр насадки.

Дія вмикача

⚠ОБЕРЕЖНО:

- Перед тим, як вставляти касету з акумулятором в інструмент, слід перевірити належну роботу курка вмикача, тобто щоб він повертався у положення "ВИМК.", коли його відпускають.
- Коли інструмент не використовується, натисніть на кнопку блокування курка вмикача з боку А, щоб зафіксувати курок вмикача в положенні ВИМК.

мал.6

Для запобігання раптовому натисканню курка вмикача передбачено кнопку блокування курка вмикача.

Для того щоб запустити інструмент, натисніть на кнопку блокування курка вмикача з боку В та натисніть на курок вмикача. Швидкість обертання інструмента збільшується шляхом збільшення тиску на курок вмикача. Щоб зупинити роботу, курок вмикача слід відпустити.

Після роботи слід завжди натискати на кнопку блокування курка вмикача з боку А.

Увімкнення підсвічування

⚠ОБЕРЕЖНО:

- Не дивіться на світло або безпосередньо на джерело світла.

мал.7

Натисніть на курок вмикача, щоб увімкнути передне підсвічування. Підсвічування горить, поки курок вмикача залишається натиснутим. Підсвічування автоматично гасне приблизно через 10 секунд після того, як курок вмикача було відпущено.

ПРИМІТКА:

- Для видалення бруду з лінзи підсвітки користуйтеся сухою тканиною. Будьте обережні,

щоб не подряпати лінзу підсвітки, тому що можна погіршити освітлювання.

- У разі перегріву інструмента починає мигтіти лампочка. Дозвольте інструменту повністю охолонути, перш ніж продовжувати роботу.

Функція попередження підтікання герметика

Двигун продовжує працювати протягом короткого часу навіть після того, як курок вмикача був відпущений. Це допомагає знизити тиск герметика та запобігти його підтіканню.

КОМПЛЕКТУВАННЯ

⚠ОБЕРЕЖНО:

- Завжди перевіряйте, щоб прилад був вимкнений, а касета з акумулятором була знята, перед тим, як проводити будь-які роботи на інструменті.
- Під час комплектування інструмента завжди розміщуйте його на землі або на верстаті. Якщо тримати інструмент недостатньо міцно, це може призвести до травм внаслідок втрати рівноваги інструмента.

Установлення муфти тримача

мал.8

Належним чином прикріпіть муфту тримача до інструмента, установіть пластину та надійно зафіксуйте їх за допомогою гвинтів.

Щоб зняти муфту тримача, виконайте зазначену вище процедуру у зворотному порядку.

ПРИМІТКА:

- До комплекту постачання входять тримачі двох типів (додаткове приладдя): короткий (300 мл) та довгий тримач (600 мл). Встановлюйте відповідну муфту, що підходить до використовуваного тримача.

Установлення стрижня та поршня

мал.9

мал.10

Уставте стрижень у передбачений для нього проріз в інструменті.

Приєднайте поршень та зафіксуйте його за допомогою гвинта.

Для того щоб зняти стрижень та поршень, виконайте процедуру їх встановлення у зворотному порядку.

ПРИМІТКА:

- Зубці на стрижні повинні бути спрямовані вниз.
- Існують три типи поршнів. Поршень А для картриджів. Поршень В для плівкових упаковок. Поршень С для безпосереднього нанесення герметика.
- Обирайте відповідний поршень залежно від типу контейнера для герметика. Використання невідповідного поршня може призвести до витoku герметика або до виходу інструмента з ладу.

- Існують два типи стрижнів. Короткий стрижень призначений для короткого тримача (300 мл), а довгий стрижень – для довгого тримача (600 мл). Установлюйте відповідний стрижень залежно від типу використовуваного тримача.
- Завжди тримайте стрижень та поршень у чистоті. Налипання герметика може призвести до виходу інструмента з ладу.

Установлення тримача

мал.11

мал.12

Візьміться за нижню частину тримача та за муфту тримача, а потім поверніть тримач за годинниковою стрілкою. Міцно затягніть його, доки він не зупиниться.

Переконайтеся, що тримач надійно зафіксований. Інакше інструмент може зазнати пошкодження.

Щоб зняти тримач, поверніть його проти годинникової стрілки.

ПРИМІТКА:

- Залежно від здійснюваної операції Ви можете обертати тримач, як того вимагають робочі умови.
- Короткий тримач (300 мл) призначений тільки для картриджів. Із коротким тримачем (300 мл) використовуйте тільки поршень А, проте не використовуйте його із плівковими упаковками або для безпосереднього нанесення герметика. Використовуйте стрижень, який відповідає типу тримача.

Установлення картриджа

ПРИМІТКА:

- Переконайтеся, що на стрижень установлений поршень А. Не використовуйте з картриджем інший тип поршня.

Установлення картриджа у короткий тримач (300 мл)

мал.13

Повільно потягніть рукоятку стрижня назад, доки вона не зупиниться.

мал.14

Уставте картридж у тримач, як показано на малюнку. Обережно натискайте на стрижень, доки поршень не торкнеться нижньої частини картриджа.

Щоб від'єднати картридж, потягніть стрижень назад до кінця, а потім зніміть картридж.

Установлення картриджа у довгий тримач (600 мл)

мал.15

Зніміть наконечник із тримача.

Повільно потягніть рукоятку стрижня назад, доки вона не зупиниться.

мал.16

Уставте картридж у тримач.

Приєднайте наконечник тримача. Переконайтеся, що він надійно зафіксований.

Обережно натискайте на стрижень, доки поршень не торкнеться нижньої частини картриджа.

Щоб від'єднати картридж, зніміть наконечник тримача, а потім зніміть картридж.

ПРИМІТКА:

- Перед установленням завжди перевіряйте картридж на наявність проколів або пошкоджень. Не використовуйте пошкоджений картридж, інакше це може призвести до пошкодження інструмента.
- Якщо Вам потрібно встановити частково використаний картридж, видаліть з нього налипли залишки герметика.

Установлення плівкової упаковки

ПРИМІТКА:

- Переконайтеся, що на стрижень установлений поршень В. Не використовуйте з плівковою упаковкою інший тип поршня.
- Плівкову упаковку можна встановити тільки у довгий тримач (600 мл).

Зніміть наконечник тримача, насадку та гумове кільце.

Повільно потягніть рукоятку стрижня назад, доки вона не зупиниться.

мал.17

Зробіть надріз на кінчику плівкової упаковки.

Уставте плівкову упаковку у тримач.

мал.18

Прикріпіть гумове кільце, насадку та наконечник тримача. Переконайтеся, що наконечник тримача надійно зафіксований.

Обережно натискайте на стрижень, доки поршень не торкнеться нижньої частини плівкової упаковки.

ПРИМІТКА:

- Перед установленням завжди перевіряйте плівкову упаковку на наявність проколів або пошкоджень. Не використовуйте пошкоджену упаковку, інакше це може призвести до пошкодження інструмента.

Безпосереднє нанесення герметика

ПРИМІТКА:

- Переконайтеся, що на стрижень установлений поршень С. Не використовуйте інший тип поршня для безпосереднього нанесення герметика.
- Безпосереднє нанесення герметика можна здійснювати тільки за допомогою довгого тримача (600 мл).

Зніміть наконечник тримача, насадку та гумове кільце.

Переконайтеся, що рукоятку стрижня повністю висунута вперед.

Занурте вихідний отвір тримача в герметик.

Повільно потягніть за рукоятку стрижня, доки тримач не наповниться потрібною кількістю герметика.

Прикріпіть гумове кільце, насадку та наконечник тримача. Переконайтеся, що наконечник тримача надійно зафіксований.

ПРИМІТКА:

- Наприкінці кожного робочого дня тримач слід прочищати відповідним розчинником. Інакше налипання герметика може призвести до виходу інструмента з ладу.

ЗАСТОСУВАННЯ

△ОБЕРЕЖНО:

- Забороняється торкатися стрижня під час роботи інструмента. Інакше існує небезпека защемлення пальців між стрижнем та корпусом інструмента.
- Під час роботи слід завжди надягати захисні окуляри.

ПРИМІТКА:

- Не закривайте вентиляційні отвори, оскільки це може призвести до перегрівання інструмента та до його пошкодження.
- Якщо Вам не вдається витягнути стрижень, установіть диск регулювання швидкості на значення 1 та на короткий час натисніть на курок вмикача; потім дочекайтеся зупинення двигуна та спробуйте витягнути стрижень. Якщо стрижень все ще заклинений, повторюйте цю дію, доки стрижень не почне пересуватися.

Відріжте кінчик насадки відповідно до здійснюваної операції. Коли Ви робитимете отвір у насадці, будьте обережними. Діаметр насадки впливає на кількість герметика, що вивільняється.

Натисніть на курок вмикача, щоб розпочати вивільнення герметика.

Кількість герметика, що вивільняється, визначається курком вмикача, налаштуванням диска регулювання швидкості, діаметром отвору у насадці, типом герметика та температурою.

Для того щоб з'ясувати, скільки герметика вивільняється, під час першого використання рекомендується встановити коліщатко регулювання швидкості на '1' та повільно натиснути на курок вмикача.

Коли стрижень досягне переднього краю, двигун переїде у режим холостого ходу. У цьому випадку візьміть новий герметик.

ПРИМІТКА:

Якщо вивільнення герметика не відбувається, перевірте наступне:

- Кінчик насадки відрізаний неналежним чином. Відріжте кінчик насадки відповідно до здійснюваної операції.
- Затверділий матеріал герметика застрягає у насадці. Видаліть затверділий матеріал.
- Картридж пошкоджений. Замініть картридж.
- Герметик затверділий. Підігрійте герметик, доки він не стане м'яким.
- Використовується неналежний поршень. Скористайтеся відповідним поршнем.

ТЕХНІЧНЕ ОБСЛУГОВУВАННЯ

⚠ОБЕРЕЖНО:

- Завжди перевіряйте, щоб прилад був вимкнений, а касета з акумулятором була знята перед проведенням перевірки або технічного обслуговування, за виключенням нижчезазначених операцій з усунення неполадок, пов'язаних з підсвічуванням.
- Ніколи не використовуйте газолін, бензин, розріджувач, спирт та подібні речовини. Їх використання може призвести до зміни кольору, деформації та появи тріщин.
- Наприкінці кожного робочого дня прочищайте тримач та стрижень. На них не має бути налиплого герметика. Видаляйте герметик до того, як він затвердіє. Налиплі залишки герметика можуть призвести до виходу інструмента з ладу.

Для того, щоб підтримувати БЕЗПЕКУ та НАДІЙНІСТЬ, ремонт, огляд та заміну вугільних щіток, будь-яке інше технічне обслуговування або регулювання мають виконувати уповноважені центри обслуговування "Макіта", де використовуються лише стандартні запчастини "Макіта".

ДОДАТКОВЕ ПРИЛАДДЯ

⚠ОБЕРЕЖНО:

- Це оснащення або приладдя рекомендовано для використання з інструментами "Макіта", що описані в інструкції з експлуатації. Використання якогось іншого оснащення або приладдя може спричинити травмування. Оснащення або приладдя слід використовувати лише за призначенням.

У разі необхідності, отримати допомогу в більш детальному ознайомленні з оснащенням звертайтеся до місцевого Сервісного центру "Макіта".

- Поршень А
- Поршень В
- Поршень С
- Комплект короткого тримача (300 мл)
- Комплект довгого тримача (600 мл)
- Штуцер
- Захисні окуляри
- Оригінальний акумулятор та заряджаючий пристрій Makita

ПРИМІТКА:

- Деякі елементи списку можуть входити до комплекту інструмента як стандартне приладдя. Вони можуть відрізнятися залежно від країни.

Makita Jan-Baptist Vinkstraat 2, 3070, Belgium
Makita Corporation Anjo, Aichi, Japan