



**BOSCH**

Înregistrează-ti  
noul  
dispozitiv  
acum pe MyBosch și  
beneficiază de avantaje  
gratuite:  
[bosch-home.com/  
welcome](https://bosch-home.com/welcome)



# Mașina de spălat

**WIW...V2**

**ro** Instrucțiuni de utilizare și de instalare

## Noua dvs. mașină de spălat

Ați decis să achiziționați o mașină de spălat marca Bosch.

Vă rugăm să vă acordați câteva minute pentru a citi și a descoperi avantajele mașinii dvs. de spălat.

Pentru a răspunde cerințelor de calitate înalte ale mărcii Bosch, fiecare mașină de spălat care părăsește fabrica noastră a fost verificată cu grijă în ceea ce privește funcționarea și starea ei ireproșabilă.

Informații referitoare la produsele noastre, accesorii, piese de schimb și service găsiți pe pagina noastră de internet [www.bosch-home.com](http://www.bosch-home.com) sau adresați-vă centrelor noastre de servicii pentru clienți.

Dacă Instrucțiunile de utilizare și de instalare descrie diferite modele, la locurile respective se vor semnala diferențele.



Puneți mașina de spălat în funcțiune abia după citirea acestor instrucțiuni de utilizare și instalare!

## Reguli de prezentare

### Avertizare!

Această combinație de simbol și cuvânt semnal avertizează cu privire la o situație potențial periculoasă. Nerespectarea acesteia poate duce la moarte sau răni.

### Atenție!

Acest cuvânt semnal avertizează cu privire la o situație potențial periculoasă. Nerespectarea acesteia poate duce la daune materiale și/sau asupra mediului.

### Indicație / sugestie

Indicații pentru utilizarea optimă a aparatului / informații utile.

### 1. 2. 3. / a) b) c)

Etapele de acționare sunt prezentate prin cifre sau litere.

■ / -

Enumerările sunt prezentate printr-un pătrățel sau o liniuță.

# Cuprins

 <b>Destinația utilizării</b> . . . . .	4	Înmuierea . . . . .	32
 <b>Instrucțiuni de siguranță</b> . . . . .	5	 <b>Detergent</b> . . . . .	33
Copii/adulți/animale . . . . .	5	Alegerea corectă a detergentului . . . . .	33
Instalare . . . . .	6	Economisirea energiei și detergentului . . . . .	33
Funcționare . . . . .	9	<b>P+</b> <b>Presetărilor programelor</b> . . . . .	34
Curățare/întreținere . . . . .	10	Temperatura . . . . .	34
 <b>Protecția mediului</b> . . . . .	12	Turația de centrifugare . . . . .	34
Ambalajul/aparatul vechi . . . . .	12	Gata în . . . . .	34
Indicații de economisire . . . . .	12	<b>P+</b> <b>Setări suplimentare de program</b> . . . . .	35
 <b>Instalarea și racordarea</b> . . . . .	13	Speed/Eco . . . . .	35
Volum de livrare . . . . .	13	Protecție împotriva șifonării . . . . .	35
Indicații de siguranță . . . . .	14	Apă+/Clătire+ . . . . .	35
Suprafața de instalare . . . . .	14	Prespălare . . . . .	35
Montarea pe plăci glisante . . . . .	14	 <b>Operarea aparatului</b> . . . . .	36
Montaj încastrat / montaj sub un blat de lucru înalt . . . . .	15	Pregătirea mașinii de spălat . . . . .	36
Instalarea pe un soclu sau pe o placă de lemn . . . . .	15	Alegerea programului/conectarea aparatului . . . . .	36
Instalarea pe un podest cu sertar . . . . .	15	Modificarea presetărilor programelor . . . . .	36
Îndepărtarea siguranțelor de transport . . . . .	16	Selectarea unor setări de program suplimentare . . . . .	36
Lungimile furtunurilor și cablurilor . . . . .	17	Așezarea rufelor în tambur . . . . .	37
Alimentarea cu apă . . . . .	18	Dozarea și introducerea detergentului și soluțiilor de tratare . . . . .	38
Evacuarea apei . . . . .	19	Pornirea programului . . . . .	40
Așezarea pe orizontală . . . . .	19	Siguranța împotriva accesului copiilor . . . . .	40
Racordul electric . . . . .	20	Adăugarea de rufe . . . . .	40
Montarea aparatului . . . . .	21	Modificarea programului . . . . .	41
Înainte de prima spălare . . . . .	26	Anularea programului . . . . .	41
Transportul . . . . .	27	Sfârșitul programului la Rinse hold (Stop clătire) . . . . .	41
 <b>Familiarizarea cu aparatul</b> . . . . .	28	Sfârșitul programului . . . . .	41
Mașina de spălat . . . . .	28	Scoaterea rufelor/deconectarea aparatului . . . . .	41
TimeLight . . . . .	28		
Panoul de comandă . . . . .	29		
Câmpul de afișare . . . . .	30		
 <b>Rufe</b> . . . . .	31		
Pregătirea rufelor . . . . .	31		
Sortarea rufelor . . . . .	31		
Apretare . . . . .	32		
Colorare/decolorare . . . . .	32		

	<b>Sistemul de senzori</b> . . . . .	<b>42</b>
	Automatizare cantitate . . . . .	42
	Sistemul de control al excentrării . . . . .	42
	VoltCheck . . . . .	42
	<b>Setările aparatului</b> . . . . .	<b>43</b>
	<b>Curățarea și întreținerea</b> . . . . .	<b>44</b>
	Carcasa mașinii/ panoul de operare . . . . .	44
	Tamburul de spălare . . . . .	44
	Decalcificare . . . . .	44
	Sertarul pentru detergent și carcasa acestuia . . . . .	45
	Pompa pentru soluția de spălare este înfundată, golire de urgență . . . . .	46
	Furtunul de scurgere este astupat la sifon . . . . .	47
	Sitele în circuitul de apă sunt înfundate . . . . .	48
	<b>Deficiențe, ce-i de făcut?</b> . . . . .	<b>49</b>
	Deblocarea de urgență . . . . .	49
	Indicații în câmpul de afișare . . . . .	50
	Deficiențe, ce-i de făcut? . . . . .	52
	<b>Unitățile service abilitate</b> . . . . .	<b>54</b>
	<b>Date tehnice</b> . . . . .	<b>54</b>
	<b>Aquastop-Garanție</b> . . . . .	<b>55</b>

## Destinația utilizării

- Acest aparat este destinat exclusiv uzului casnic.
- Nu instalați și nu utilizați acest aparat în zone cu pericol de îngheț și/sau în spații exterioare. Există pericolul ca aparatul să sufere deteriorări dacă apa reziduală îngheață în interiorul acestuia. Dacă furtunurile îngheață, acestea se pot crăpa/pot plesni.
- Acest aparat este destinat exclusiv utilizării în medii casnice, pentru spălarea rufelor constând din articole care pot fi spălate la mașină și articole de lână care se spală manual (consultați eticheta de pe fiecare articol). Utilizarea aparatului în orice alt scop este necorespunzătoare cu destinația utilizării acestuia și, în consecință, strict interzisă.
- Acest aparat este adecvat pentru utilizarea cu apă și detergenți și alte soluții de tratare disponibile în comerț (trebuie să fie adecvate pentru utilizarea într-o mașină de spălat).
- Acest aparat este destinat utilizării la o înălțime de maxim 4000 de metri peste nivelul mării.

### Înainte de prima utilizare:

Verificați ca aparatul să nu prezinte semne vizibile de deteriorare. Nu utilizați aparatul dacă acesta este deteriorat. În cazul în care întâmpinați dificultăți, vă rugăm să contactați magazinul de specialitate local sau unitatea noastră de service.

Citiți și respectați instrucțiunile de utilizare și instalare și toate celelalte informații incluse în pachetul de livrare al acestui aparat.

Păstrați documentele, pentru utilizare ulterioară sau pentru viitorii proprietari.

## **Instrucțiuni de siguranță**

Următoarele instrucțiuni și avertismente privind siguranța sunt prezentate cu scopul de a vă proteja împotriva rănirii și de a preveni pagubele materiale.

Totuși, este important să adoptați măsurile de precauție necesare și să acționați cu atenție când efectuați lucrările de instalare, întreținere, curățare și când porniți aparatul.

### **Copii/adulți/animale**

#### **Avertizare** **Pericol de moarte!**

Copiii și alte persoane care nu pot evalua riscurile la care se pot expune în cazul utilizării aparatului se pot răni sau își pot pune viața în pericol. Prin urmare, vă rugăm să rețineți:

- Acest aparat poate fi folosit de copiii peste 8 ani și de persoane cu capacități fizice, senzoriale sau mentale reduse sau cu insuficientă experiență sau cunoștințe numai sub supravegherea unei persoane responsabile pentru siguranța acestora sau dacă au fost instruiți referitor la utilizarea în siguranță a aparatului și au înțeles pericolele care rezultă din această utilizare.

- Copiii nu trebuie să se joace cu aparatul.
- Nu permiteți copiilor să curețe sau să efectueze lucrări de întreținere a aparatului fără a fi supravegheați.
- Nu lăsați copiii cu vârsta sub 3 ani și animalele în apropierea acestui aparat.
- Nu lăsați aparatul nesupravegheat când în apropierea acestuia se află copii sau alte persoane care nu pot evalua riscurile la care se pot expune.

#### **Avertizare** **Pericol de moarte!**

Copiii se pot bloca în mașină, punându-și viața în pericol.

- Nu amplasați aparatul în spatele unei uși, deoarece aceasta poate bloca hubloul aparatului sau poate împiedica deschiderea completă a acestuia.
- Odată ce aparatul a ajuns la sfârșitul duratei sale de viață utilă, scoateți ștecherul acestuia din priză **înainte** de a tăia cablul de alimentare, iar apoi distrugeți dispozitivul de blocare de la hubloul aparatului.

## **Avertizare**

### **Pericol de asfixiere!**

Dacă le este permis să se joace cu ambalajul/folia din plastic sau componente ale acestora, copiii se pot înfășura sau își pot acoperi capul cu acestea și se pot sufoca. Nu lăsați la îndemâna copiilor ambalajul, folia din plastic și componentele acestora.

## **Avertizare**

### **Pericol de intoxicație!**

Detergenții și soluțiile de tratare pot fi otrăvitoare dacă sunt înghițite.

Dacă înghițiți accidental, solicitați ajutor medical. Nu lăsați detergenții și soluțiile de tratare la îndemâna copiilor.

## **Avertizare**

### **Pericol de arsuri!**

Când spălați la temperaturi ridicate, sticla hubloului aparatului devine fierbinte. Nu permiteți copiilor să atingă hubloul aparatului când acesta este fierbinte.

## **Avertizare**

### **Iritații oculare/la nivelul pielii!**

Contactul cu detergenții sau soluțiile de tratare poate cauza iritații ale ochilor/pielii. Clătiți bine ochii sau pielea dacă intră în contact cu detergenți sau soluții de tratare. Nu lăsați detergenții și soluțiile de tratare la îndemâna copiilor.

## **Instalare**

## **Avertizare**

### **Pericol de electrocutare/ incendiu/pagube materiale/ deteriorare a aparatului!**

Dacă aparatul nu este instalat corespunzător, aceasta poate crea o situație periculoasă. Asigurați-vă că sunt respectate următoarele aspecte:

- Tensiunea de alimentare de la priza dumneavoastră de alimentare trebuie să se potrivească cu tensiunea nominală specificată pe aparat (plăcuța de identificare). Sarcinile conectate și protecția necesară a siguranței sunt specificate pe plăcuța de identificare.
- Ștecherul și priza cu contact de protecție trebuie să fie compatibile și sistemul de împământare trebuie să fie instalat corect.
- Instalația trebuie să prezinte o secțiune transversală adecvată.
- Ștecherul trebuie să fie accesibil tot timpul. Dacă acest lucru nu este posibil, pentru a respecta standardele de siguranță relevante, trebuie încorporat un comutator (de dezactivare bipolar) în instalația permanentă, în conformitate cu reglementările privind instalațiile electrice.

- Dacă utilizați un disjunctor de curent rezidual, utilizați unul marcat cu următorul simbol: . Prezența acestui marcaj vă asigură de respectarea prescripțiilor în vigoare.

### **Avertizare**

#### **Pericol de electrocutare/ incendiu/pagube materiale/ deteriorare a aparatului!**

În cazul în care cablul de alimentare al aparatului este deteriorat, s-ar putea produce electrocutări, scurtcircuite sau incendii din cauza supraîncălzirii.

Cablul de alimentare nu trebuie să fie îndoit, strivit sau deteriorat și nu trebuie să intre în contact cu nicio sursă de căldură.

### **Avertizare**

#### **Pericol de incendiu/pagube materiale/deteriorare a aparatului!**

Utilizarea de cabluri de legătură poate determina provocarea de incendii din cauza supraîncălzirii sau scurtcircuitării.

Racordați aparatul direct la o priză cu împământare care a fost instalată corect. Nu utilizați cabluri de legătură sau conectoare multiple.

### **Avertizare**

#### **Pericol de rănire/pagube materiale/deteriorarea aparatului!**

- Aparatul ar putea vibra sau s-ar putea deplasa în timpul funcționării, putând provoca răni sau pagube materiale. Amplasați aparatul pe o suprafață curată, plană și solidă și, cu ajutorul unei nivele cu bulă de aer, echilibrați-l cu ajutorul picioarelor filetate.
- Dacă apucați aparatul de oricare dintre componentele care ies în afară (de ex, hubloul aparatului), pentru a-l ridica sau deplasa, aceste componente se pot rupe și cauza răni. Nu apucați aparatul de niciuna dintre componentele care ies în afară, pentru a-l ridica sau deplasa.

## **Avertizare**

### **Pericol de rănire!**

- Acest aparat este foarte greu. Ridicarea aparatului poate produce răni. Nu ridicați pe cont propriu aparatul.
- Aparatul are margini ascuțite care pot provoca tăierea mâinilor. Nu apucați aparatul de marginile ascuțite. Purtați mănuși de protecție când ridicați aparatul.
- Dacă furtunurile și cablurile de alimentare nu sunt direcționate corect, acestea pot reprezenta un pericol de împiedicare, provocând răni. Direcționați furtunurile și cablurile astfel încât să nu reprezinte un pericol de împiedicare.

### **Atenție!**

#### **Pagube materiale/deteriorarea aparatului**

- Dacă presiunea apei este prea ridicată sau prea scăzută, aparatul nu poate funcționa corespunzător, putând rezulta pagube materiale sau deteriorarea aparatului. Asigurați-vă că presiunea apei alimentare este de cel puțin 100 kPa (1 bar) și nu depășește 1000 kPa (10 bari).
- Dacă furtunurile de alimentare cu apă sunt deteriorate, pot rezulta pagube materiale sau deteriorarea aparatului. Furtunurile de alimentare cu apă nu trebuie să fie îndoite, strivite sau deteriorate.
- Utilizarea unor furtunuri de altă marcă pentru racordarea la sursa de alimentare cu apă poate avea ca rezultat producerea de pagube materiale sau deteriorarea aparatului. Utilizați numai furtunurile furnizate împreună cu aparatul sau furtunuri de schimb originale.
- Acest aparat este fixat în timpul transportului cu dispozitive de fixare pentru transport. Dacă dispozitivele de fixare pentru transport nu sunt scoase înainte de pornirea aparatului, aparatul poate suferi deteriorări. Este important să scoateți toate dispozitivele de fixare pentru transport înainte de prima utilizare a aparatului. Asigurați-vă că păstrați separat aceste dispozitive de fixare pentru transport. Este important să montați la loc dispozitivele de fixare pentru transport dacă aparatul urmează să fie transportat, pentru a preveni deteriorarea aparatului în timpul transportului.



## Funcționare

### **Avertizare**

#### **Pericol de explozie/incendiu!**

Rufele tratate în prealabil cu substanțe de curățat care conțin solvenți, de ex. produse pentru îndepărtarea petelor/ solvenți de curățare, pot cauza explozii după introducerea lor în tambur.

Clătiți temeinic cu apă rufele înainte de a le introduce în mașină.

### **Avertizare**

#### **Pericol de intoxicație!**

Substanțele de curățat care conțin solvenți pot produce vapori toxici, de ex. solvenți de curățare.

Nu utilizați substanțe de curățat care conțin solvenți.

### **Avertizare**

#### **Pericol de rănire!**

- Dacă vă sprijiniți/vă așezați pe hubloul aparatului când acesta este deschis, aparatul se poate răsturna, provocând răni. Nu vă sprijiniți de hubloul aparatului când acesta este deschis.
- Dacă vă urcați pe aparat, blatul se poate rupe și vă puteți răni. Nu vă urcați pe aparat.

- Dacă atingeți tamburul atunci când acesta încă se rotește, vă puteți răni la mâini. Așteptați până când tamburul s-a oprit din rotație.

### **Avertizare**

#### **Pericol de opărire!**

Când spălați la temperaturi ridicate, există pericolul de opărire dacă veniți în contact cu soluția de spălare fierbinte (de ex. dacă soluția de spălare fierbinte se scurge într-o chiuvetă).

Nu introduceți mâinile în soluția fierbinte de spălare.

### **Avertizare**

#### **Iritații oculare/la nivelul pielii!**

Detergentul și soluțiile de tratare se pot vărsa dacă sertarul pentru detergent este deschis în timp ce aparatul este în funcțiune.

Clătiți bine ochii sau pielea dacă intră în contact cu detergenți sau soluții de tratare. Dacă înghițiți accidental, solicitați ajutor medical.

## Atenție!

### Pagube materiale/deteriorarea aparatului

- În cazul în care cantitatea de rufe din aparat depășește capacitatea maximă de încărcare a acestuia, acesta ar putea să nu funcționeze corespunzător sau se pot produce pagube materiale sau deteriorări ale aparatului. Nu depășiți capacitatea maximă de încărcare cu rufe uscate. Asigurați-vă că respectați capacitățile maxime de încărcare specificate pentru fiecare program.
- În cazul în care turnați o cantitate necorespunzătoare de detergent sau produs de curățare în aparat, ar putea rezulta pagube materiale sau deteriorarea aparatului. Utilizați detergenți/soluții de tratare/substanțe de curățat și balsam în conformitate cu instrucțiunile producătorului.

## Curățare/întreținere

### Avertizare

#### Pericol de moarte!

Aparatul este alimentat electric. Există pericol de electrocutare dacă intrați în contact cu componentele aflate sub tensiune. Prin urmare, vă rugăm să rețineți:

- Opriiți aparatul. Deconectați aparatul de la rețeaua de alimentare cu energie electrică (scoateți ștecherul din priză).
- Nu apucați niciodată cu mâinile ude ștecherul.
- Când scoateți ștecherul din priză, apucați întotdeauna ștecherul și nu cablul de alimentare, în caz contrar pot rezulta deteriorări ale cablului de alimentare.
- Nu efectuați modificări tehnice asupra aparatului sau funcțiilor acestuia.
- Reparațiile și celelalte intervenții asupra aparatului trebuie să fie efectuate de către unitatea noastră de service sau de către un electrician. Aceleași principii se aplică și în cazul înlocuirii cablului de alimentare (când este necesar).
- Cablurile de alimentare de rezervă pot fi comandate de la unitatea noastră de service.

**⚠️ Avertizare****Pericol de intoxicație!**

Substanțele de curățat care conțin solvenți pot produce vapori toxici, de ex. solvenți de curățare.

Nu utilizați substanțe de curățat care conțin solvenți.

**⚠️ Avertizare****Pericol de electrocutare/  
pagube materiale/deteriorare a  
aparaturii!**

Dacă umezeala penetrează aparatul, se poate produce un scurtcircuit.

Nu utilizați aparate de curățat cu presiune sau aparate de curățat cu aburi, furtun sau pistol de pulverizare pentru a curăța aparatul.

**⚠️ Avertizare****Pericol de rănire/pagube  
materiale/deteriorarea  
aparaturii!**

Utilizarea de piese de schimb și accesorii de altă marcă este periculoasă și poate avea ca rezultat rănirea, producerea de pagube materiale sau deteriorarea aparatului.

Din motive de siguranță, utilizați numai piese de schimb și accesorii originale.

**Atenție!****Pagube materiale/deteriorarea  
aparaturii**

Agenții de curățare și agenții pentru pretratarea rufelor (de ex. produsele pentru îndepărtarea petelor spray-urile de prespălare etc.) pot provoca deteriorări dacă vin în contact cu suprafețele aparatului. Prin urmare, vă rugăm să rețineți:

- Nu lăsați acești agenți să vină în contact cu suprafețele aparatului.
- Curățați aparatul numai cu apă și cu o lavetă moale și umedă.
- Îndepărtați imediat urmele de detergent, produse pulverizate și celelalte reziduuri.



## Protecția mediului

### Ambalajul/aparatul vechi



Evacuați ambalajul ca deșeu respectând normele de protecție a mediului. Acest aparat este marcat conform Directivei europene 2012/19/UE privind aparatele electrice și electronice vechi (waste electrical and electronic equipment – WEEE). Directiva stabilește cadrul valabil în toată UE pentru reprimirea și valorificarea aparatelor vechi.

- În cazul în care urmează uscarea rufelor în uscătorul de rufe, se alege turația de centrifugare recomandată de producătorul uscătorului.

### Indicații de economisire

- Folosiți capacitatea maximă de încărcare cu rufe pentru fiecare program.  
Centralizatorul programelor → Anexă la instrucțiunile de utilizare și de instalare
- Rufele cu grad de murdărire normal se vor spăla fără prespălare.
- Temperaturile selectabile vizează etichetele de îngrijire de la materiale. Temperaturile executate în mașină pot diferi de acestea, pentru a asigura un amestec optim între economisirea energiei și rezultatul spălării.
- **Modul de economisire a energiei:**  
Iluminatul câmpului de afișare și TimeLight (afișaj optic pe pardoseală → *Pagina 40*) se sting după câteva minute. Tasta de pornire se aprinde intermitent. Pentru activarea iluminatului selectați o tastă oarecare.  
Modul de economisire a energiei nu se activează dacă un program este în curs.



## Instalarea și racordarea

### Volum de livrare

**Indicație:** Verificați:

- dacă mașina prezintă deteriorări de la transport. Nu puneți în funcțiune mașina defectă.
  - integritatea tuturor componentelor.
- În caz de reclamații, adresați-vă comerciantului de la care ați cumpărat aparatul sau unităților noastre service.

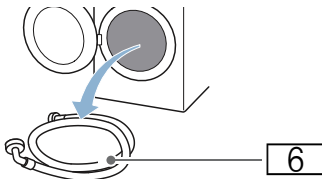
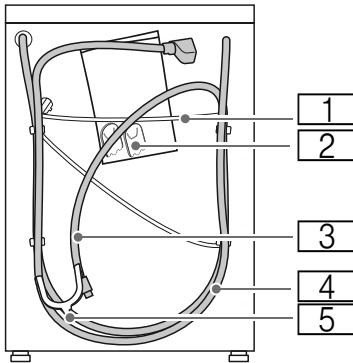

- 1 Cablu de rețea
  - 2 Pungă:
    - Instrucțiuni de utilizare și de instalare
    - Lista unităților service abilitate\*
    - Garanție\*
    - Capace de acoperire pentru orificii după îndepărtarea siguranțelor de transport
    - Colier furtun pentru fixarea pe sifon a furtunului de evacuare a apei
  - 3 Furtun de evacuare a apei
  - 4 Furtun de alimentare cu apă la modelul Aquastop
  - 5 Cot pentru fixarea furtunului de evacuare a apei
  - 6 Furtun de alimentare cu apă la modelele Standard/Aqua-Secure
- \* în funcție de model

**Piese pentru montaj** → *Pagina 21*

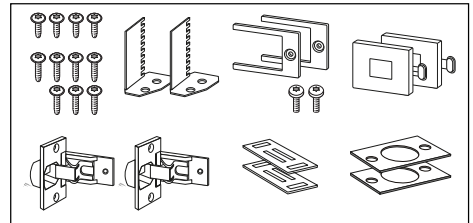

### Scule utile

- Nivelă cu bulă de aer pentru așezare plană
- Cheie pentru șuruburi cu:
  - SW13 pentru desfacerea siguranțelor de transport și
  - SW17 pentru îndreptarea picioarelor aparatului

## Indicații de siguranță

### **⚠️ Avertizare**

#### **Pericol de rănire!**

- Mașina de spălat este foarte grea. Fiți foarte atenți la ridicarea/transportul mașinii de spălat.
- La ridicarea mașinii de spălat se pot rupe componente ieșite în afară (de ex. hubloul) și se pot produce răniri. Nu ridicați mașina de spălat ținând-o de componentele ieșite în afară.
- Prin dispunerea incorectă a furtunului și a cablurilor de rețea, există pericolul de împiedicare și de rănire. Așezați furtunul și cablurile în așa fel, încât să nu existe pericol de împiedicare și de rănire.

### **Atenție!**

#### **Deteriorări ale aparatului**

Furtunurile înghețate pot suferi fisuri/crăpături.

Nu instalați mașina de spălat în zone cu pericol de îngheț și/sau în aer liber.

### **Atenție!**

#### **Pagube provocate de apă**

Punctele de racordare pentru furtunul de alimentare cu apă și cel de evacuare se află sub presiunea ridicată a apei. Pentru a evita scurgerile sau pagubele produse de apă, respectați obligatoriu indicațiile din acest capitol.

### **Indicații**

- Nu utilizați uși de mobilier cu elemente metalice în zona câmpului de operare. Funcția câmpului de operare ar putea fi afectată.
- Suplimentar față de indicațiile menționate aici pot fi valabile și dispoziții speciale ale societăților de apă și de electricitate.
- Dacă aveți dubii, încredințați unui specialist lucrarea de racordare.

## Suprafața de instalare

**Indicație:** Stabilitatea este importantă, pentru ca mașina de spălat să nu se mute din loc!

- Suprafața de așezare trebuie să fie solidă și plană.
- Nu sunt adecvate pardoselile/podelele moi.

## Montarea pe plăci glisante

Plăcile glisante vă ușurează introducerea aparatului în nișă.

Puteți comanda plăcile glisante în magazinele de specialitate / unitatea de service abilitată prin piesa de schimb nr.: 66 1827.

**Recomandare:** Umeziți plăcile glisante înainte de introducerea aparatului cu un amestec de apă și detergent. Nu utilizați grăsimi și / sau uleiuri.

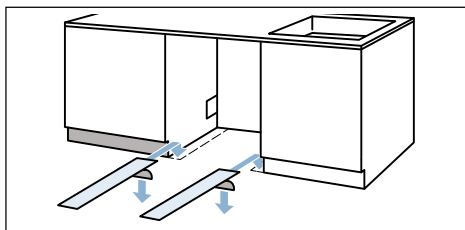

## Montaj încadrat / montaj sub un blat de lucru înalt

La montajul încadrat / montajul aparatului sub un blat de lucru înalt, puteți ajusta fanta dintre capacul aparatului și blatul de lucru prin picioare mai înalte ale aparatului.

Nr. de comandă pentru setul de înălțare:  
WZ 20441, WMZ 20441, Z 7060X1

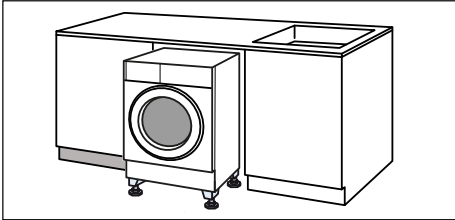

## Instalarea pe un soclu sau pe o placă de lemn

### Atenție!

#### Deteriorări ale aparatului

Mașina de spălat se poate muta din loc la centrifugare și se poate răsturna, poate cădea de pe soclu.

Fixați obligatoriu picioarele aparatului cu benzi stabilizatoare.

Nr. comandă WMZ 2200, WX 9756,  
Z 7080X0

**Indicație:** Instalați mașina de spălat pe pardoseli din lemn:

- dacă este posibil, într-un colț,
- pe o placă de lemn rezistentă la apă (de minim 30 mm grosime) care este fixată cu șuruburi de pardoseală.

## Instalarea pe un podest cu sertar

Nr. comandă podest: WMZ 20490,  
WZ 20490, WZ 20510, WZ 20520

## Îndepărtarea siguranțelor de transport

### Atenție!

#### Deteriorări ale aparatului

- Mașina este asigurată pentru transport cu siguranțe de transport. Siguranțele de transport neîndepărtate pot deteriora de ex. tamburul la funcționarea mașinii. Înaintea primei utilizări, îndepărtați obligatoriu complet toate cele 4 siguranțe de transport. Păstrați siguranțele.
- Pentru a evita pagube de transport la un transport ulterior, montați din nou siguranțele înainte de transport.

#### 1. Scoateți furtunurile din suporturi.

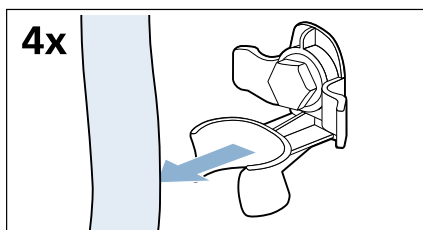

#### 2. Desfaceți și îndepărtați toate cele 4 șuruburi de siguranță pentru transport cu o cheie SW13.

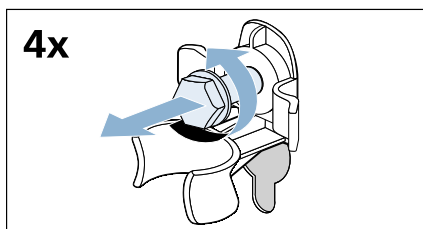

#### 3. Îndepărtați manșoanele. Pentru aceasta, scoateți cablul de rețea din suporturi.

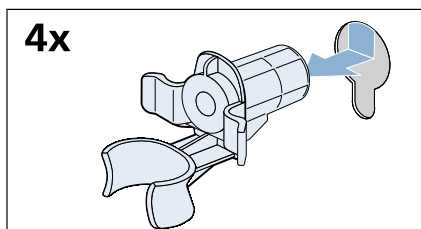

#### 4. Montați piesele de acoperire.

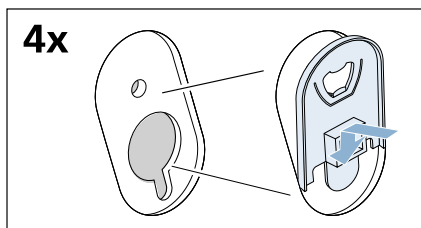

#### 5. Apăsăți ferm pe piesele de acoperire din partea de sus și simultan glisați în jos până când cârligele se blochează.

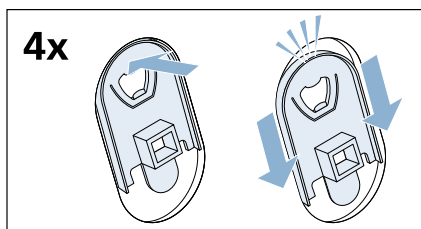

Păstrați șuruburile și manșoanele pentru un transport ulterior. → *Pagina 27*



## Lungimile furtunurilor și cablurilor

### ■ Racord pe partea stângă

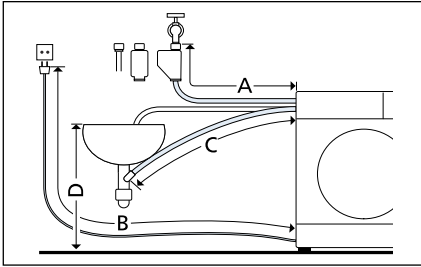

- A 205 cm
- B 150 cm
- C 164 cm
- D max. 100 cm

### ■ Racord pe partea dreaptă

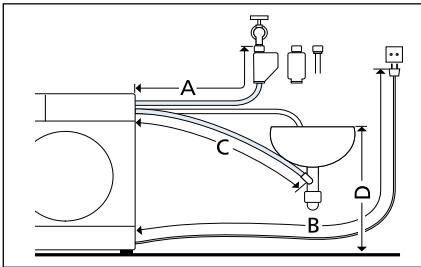

- A 160 cm
- B 195 cm
- C 215 cm
- D max. 100 cm

**Recomandare:** Puteți comanda în magazinele de specialitate / unitatea de service abilitată o prelungire pentru furtunul Aquastop sau furtunul de alimentare cu apă rece (aprox. 2,50 m).  
Nr. de comandă WMZ2380, WZ10130, CZ11350, Z7070X0

## Alimentarea cu apă

### Avertizare

#### Pericol de moarte!

La contactul cu piesele conductoare electric există pericol de electrocutare. Nu scufundați valva de siguranță Aquastop în apă (conține o electrovalvă).

### Indicații

- Utilizați mașina de spălat numai cu apă potabilă rece.
- Nu racordați la bateria de amestec a unui dispozitiv de preparare a apei calde menajere fără presiune.
- Folosiți numai furtunul de alimentare livrat cu aparatul sau unul procurat din comerțul de specialitate autorizat, nu un furtun de alimentare folosit.
- Nu îndoiiți și nu striviți furtunul de alimentare cu apă.
- Nu modificați (scurtați, secționati) furtunul de alimentare cu apă (nu mai este garantată rezistența acestuia).
- Strângeți racordurile filetate numai manual. Dacă șuruburile sunt strânse prea tare cu o sculă (clește), filetele se pot deteriora.

### Presiunea optimă în rețeaua de apă

**minim** 100 kPa (1 bar)

**maxim** 1000 kPa (10 bari)

Când robinetul de apă este deschis, curg cel puțin 8 l/min.

La o presiune mai mare a apei, montați o supapă de reducere a presiunii.

### Racordare

Racordați furtunul de alimentare cu apă la robinetul de apă (26,4 mm = 3/4") și la aparat (la modelele cu Aquastop nu este necesar, este instalat fix):

- **la robinetul de apă**
  - Model: **Standard**

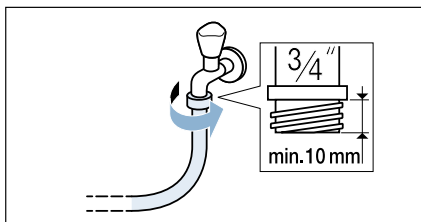

- Model: **Aqua-Secure**

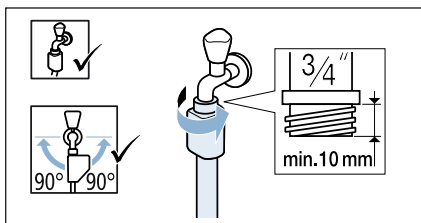

- Model: **Aquastop**

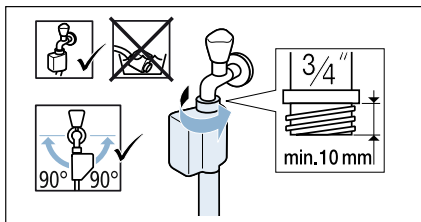

- **la aparat**
  - Model: Standard și Aqua-Secure

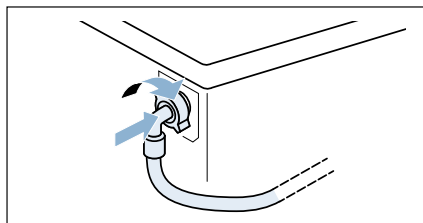

**Indicație:** Deschideți cu atenție robinetul de apă verificând cu această ocazie etanșeitatea pozițiilor de racordare. Îmbinările cu șurub se află sub presiunea alimentării cu apă.

## Evacuarea apei

### **⚠️ Avertizare**

#### **Pericol de opărire!**

La spălarea cu temperaturi înalte se poate ajunge la opăriți în cazul contactului cu soluția de spălare fierbinte, de ex. la pomparea soluției fierbinți într-o chiuvetă.

Nu introduceți mâna în soluția de spălare fierbinte.

### **Atenție!**

#### **Pagube provocate de apă**

Dacă furtunul de scurgere alunecă din chiuvetă din cauza presiunii mari a apei la pompare, apa scursă poate produce pagube.

Asigurați furtunul de evacuare împotriva alunecării.

### **Atenție!**

#### **Deteriorări ale aparatului/la textile**

În cazul în care capătul furtunului de scurgere se scufundă în apa pompată, apa poate fi reabsorbită în aparat, iar aparatul/textilele pot fi deteriorate.

Aveți grijă ca:

- dopul de la chiuvetă să nu închidă scurgerea.
- să nu se scufunde capătul furtunului de scurgere în apa pompată.
- apa să se scurgă suficient de repede.

**Indicație:** Nu îndoiți furtunul de evacuare a apei și nu-l trageți în lungime.

## Racord la sifon

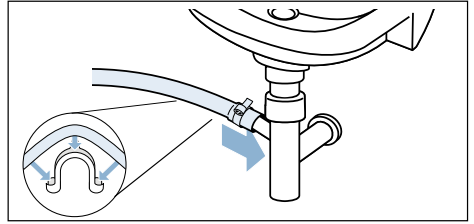

### **Diferență de înălțime între suprafața de instalare și scurgere**

- pentru modele Aqua-Secure, Standard min. 60 cm - max. 100 cm,
- pentru modelul Aqua-Stop 0 - max. 100 cm.

## Așezarea pe orizontală

Formarea de zgomot puternic, vibrațiile și „mutarea din loc” pot fi urmarea unei așezări incorecte.

Toate cele patru picioare ale mașinii trebuie să stea fix pe podea. Aparatul nu trebuie să se clatine.

Verificați așezarea aparatului cu ajutorul unei nivele cu bulă de aer și corectați așezarea, dacă este cazul, prin reglarea picioarelor aparatului.

Dispozitivul nu trebuie să fie amplasat pe pereții laterali ai nișei.

Contrapiulițele de la picioarele frontale ale aparatului trebuie înșurubate strâns pe carcasă cu ajutorul unei chei fixe SW17.

## Racordul electric

### **Avertizare** **Pericol de moarte!**

La contactul cu părțile conducătoare de curent există pericol de electrocutare.

- Nu apucați niciodată fișa de rețea cu mâinile ude.
- Țineți întotdeauna cablul de rețea de ștecăr și nu de cablu, deoarece acesta s-ar putea deteriora.
- Nu scoateți niciodată din priză în timpul funcționării.

Respectați următoarele indicații și asigurați-vă că:

### Indicații

- tensiunea rețelei și indicația de tensiune de pe mașina de spălat (plăcuța aparatului) corespund. valoarea de conectare precum și siguranța necesară sunt indicate pe plăcuța de fabricație a aparatului.
- racordarea mașinii de spălat se face numai la curent alternativ printr-o priză de protecție instalată conform prescripțiilor.
- ștecărul și priza se potrivesc.
- secțiunea cablului este suficientă.
- sistemul de pământare este instalat conform prevederilor.
- înlocuirea cablului de rețea (dacă este necesară) se face numai de către un electrician. cablul de rețea de schimb se poate procura de la unitățile service.
- nu vor fi folosite ștecăre/cuplaje multiple și nici prelungitoare.
- la utilizarea unui întrerupător de protecție de curent fals va fi utilizat numai un tip cu acest semn . Doar acest semn garantează îndeplinirea prevederilor în vigoare.

- ștecărul este oricând accesibil. Dacă acest lucru nu este posibil, pentru a respecta standardele de siguranță relevante, trebuie încorporat un comutator (de dezactivare bipolar) în instalația permanentă, în conformitate cu reglementările privind instalațiile electrice.
- cablul de rețea nu este îndoit, strivit, modificat sau tăiat.
- cablul de rețea nu intră în contact cu surse de căldură.

## Montarea aparatului

1. Pentru introducerea mai ușoară a aparatului, înșurubați picioarele din spate ale aparatului (a) până când acesta se așează pe talpă (b).

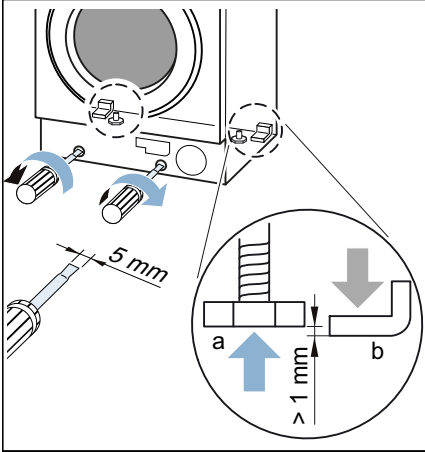

2. Pregătiți nișa.

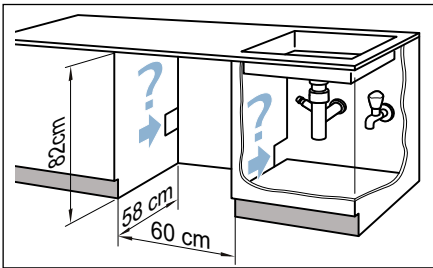

3. Așezați cablul și furtunurile. Introduceți aparatul și strângeți cablul și furtunurile.  
**Indicație:** Fiți atenți să nu se prindă cablul și furtunurile între panoul din spate al aparatului și perete.

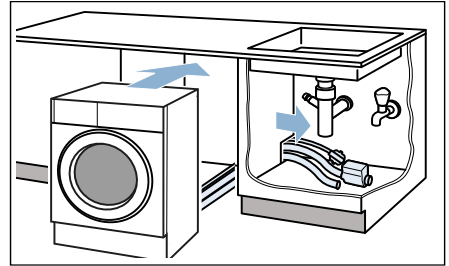

4. Racordați furtunurile. → Pagina 18, → Pagina 19

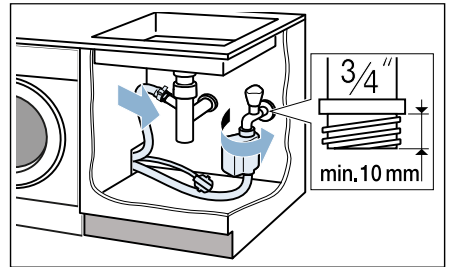

5. Pentru a funcționa, aparatul trebuie să stea pe toate cele patru picioare, în acest sens deșurubați picioarele din spate.

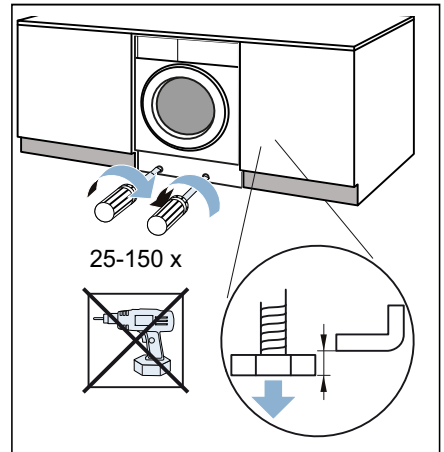

**ro** Instalarea și racordarea

6. Aparatul se îndreaptă cu o nivelă cu bulă de aer. → *Pagina 19*

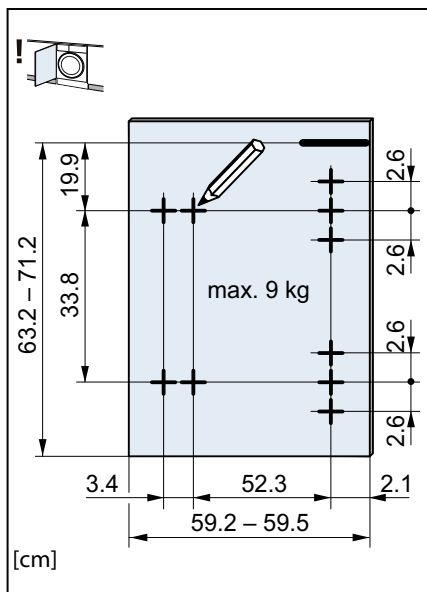
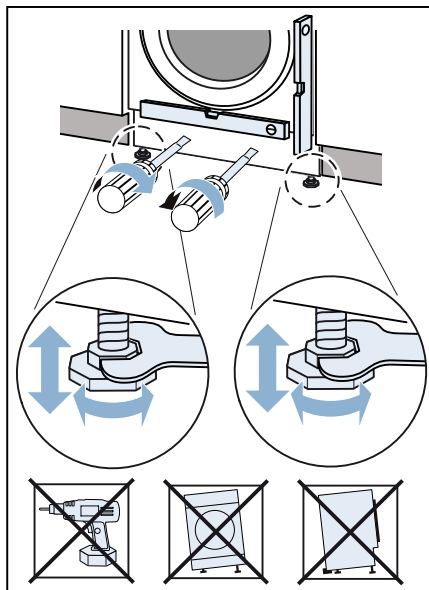

– Opritor pe partea dreaptă

7. Mențineți ușa mobilierului la înălțimea dorită pe aparat și marcați marginea superioară a aparatului pe partea interioară a ușii.  
– Opritor pe partea stângă

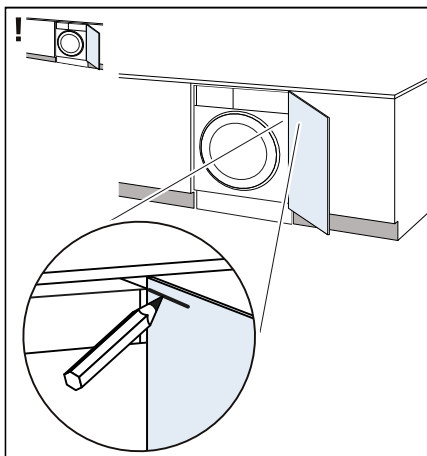
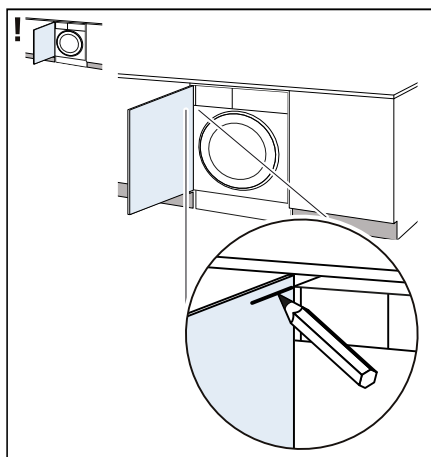

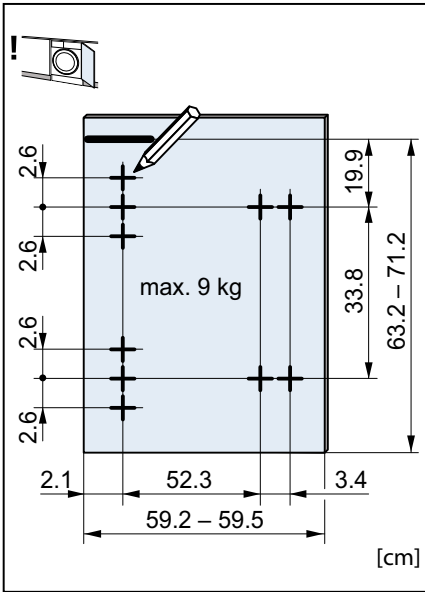

8. Efectuați găurile. Pentru gaură, utilizați un burghiu de  $\varnothing$  35 mm.

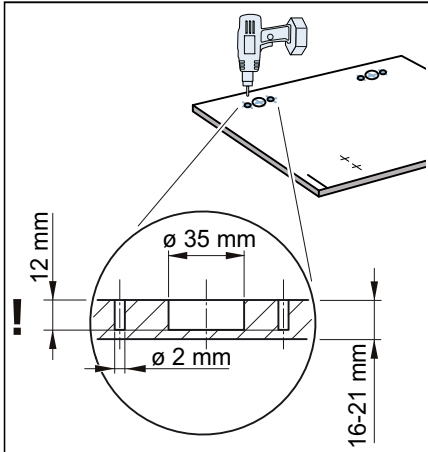

9. Introduceți balamale în găuri și înșurubați contrapăcile broaștelor magnetice.

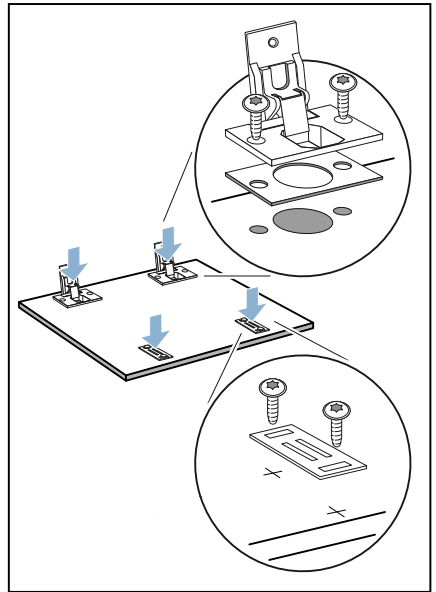

10. Inșurubați balamalele în aparat (1 + 2), introduceți șina de acoperire (3) și înșurubați (4).

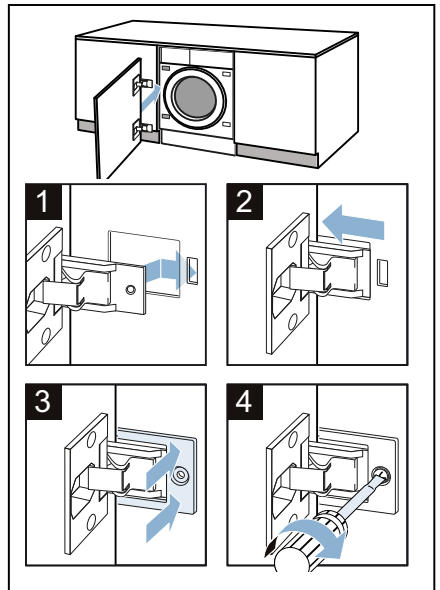

11. Aplicați broaștele magnetice pe aparat.

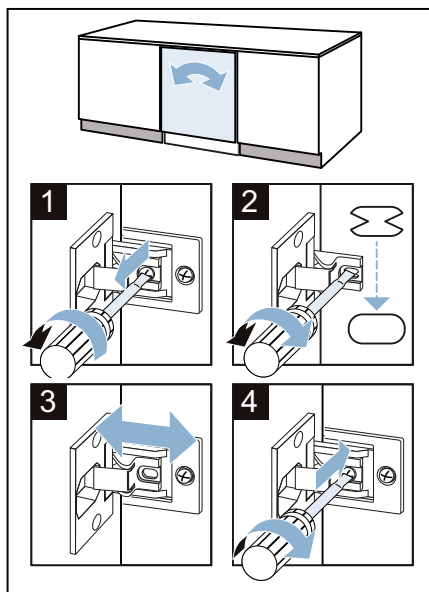
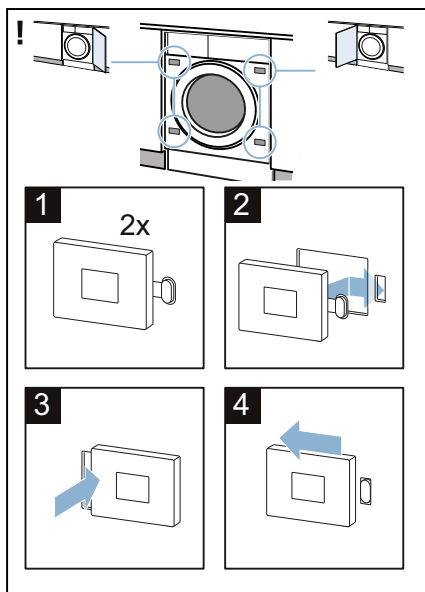

12. Întrepați ușa mobilierului.

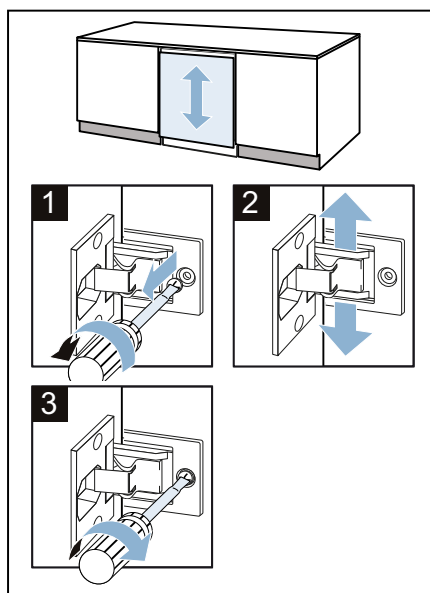

13. Aplicați distanțierele de plintă.

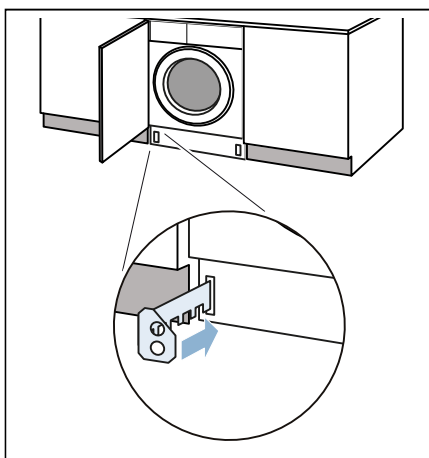



14. Eliminați dimensiunile Z și Y.

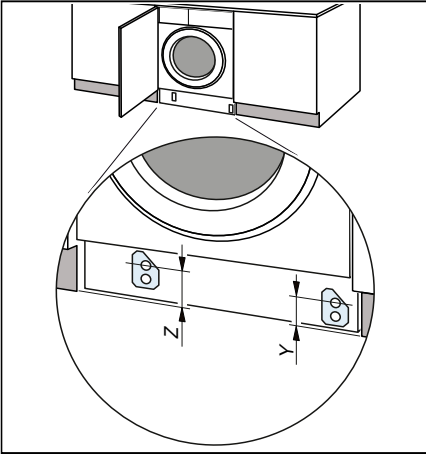

15. Fixați distanțierele conform dimensiunilor.

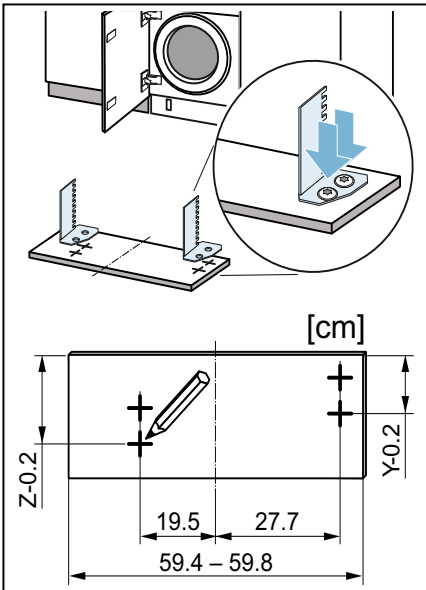

16. Aplicați plinta.

**Indicație:** În cazul soclului tras în față sau în cazul montării coplanar cu partea frontală a mobilei învecinate, TimeLight\* (afișaj optic pe pardoseală) nu este vizibil.  
\*în funcție de model

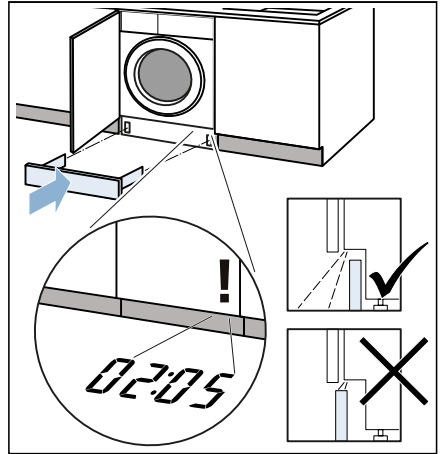

17. Introduceți ștecherul în priză.

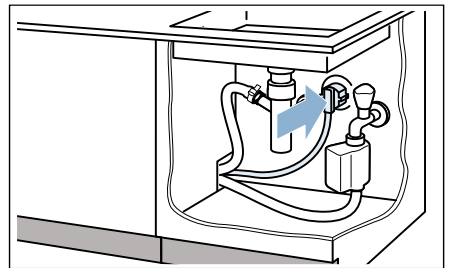

Acum aparatul dumneavoastră este complet instalat.

## Înainte de prima spălare

Mașina de spălat a fost verificată amănunțit înainte de părăsirea fabricii. Pentru a îndepărta posibilele resturi de apă de la verificare, spălați prima dată **fără** rufe.

**Indicație:** Mașina de spălat **trebuie instalată și racordată regulamentar conform** . → *Pagina 13*

### Lucrări pregătitoare:

1. Introduceți fișa de rețea.
2. Deschideți robinetul.

### Executați programul fără rufe:

1. Porniți aparatul.
2. Închideți hubloul (Nu introduceți rufe!).
3. Setați programul **Curățarea tamburului 90 °C** .
4. Deschideți sertarul pentru detergent.
5. Introduceți cca. 1 litru de apă în compartimentul **II**.
6. Introduceți în compartimentul **II** detergent universal pulbere.

- Indicație:** Pentru a se evita formarea spumei, folosiți numai jumătate din cantitatea de detergent recomandată de producătorul detergentului. Nu folosiți detergent pentru lână sau pentru rufe delicate.
7. Închideți sertarul pentru detergent.
  8. Selectați tasta .
  9. La sfârșitul programului deconectați aparatul.

**Mașina dvs. de spălat este acum gata de funcționare.**

## Transportul

De exemplu la schimbarea domiciliului

### Lucrări pregătitoare:

1. Închideți robinetul de apă.
2. Reduceți presiunea apei în furtunul de alimentare: → *Pagina 48*; Curățare și întreținere - sita din alimentarea cu apă înfundată
3. Separați mașina de spălat de rețea.
4. Scurgeți soluția de spălare rămasă: → *Pagina 46*; Curățare și întreținere - pompa pentru soluția de spălare înfundată, golire de urgență
5. Demontați furtunurile.

### Montați siguranțele de transport:

1. Scoateți capacele și păstrați-le. Folosiți o șurubelniță.

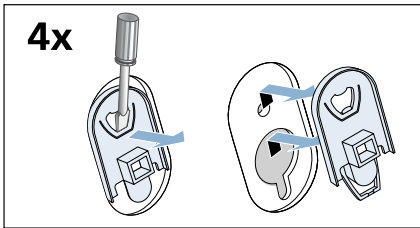

2. Montați toate cele 4 manșoane. Cablul de rețea poate fi prins pe suporturi.

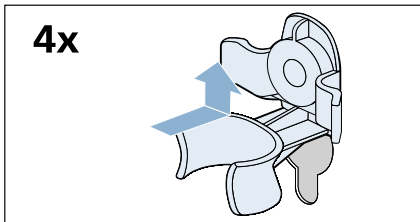

3. Folosiți șuruburi de siguranță pentru transport și strângeți-le cu o cheie SW13.

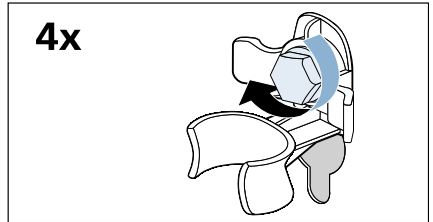

### Înainte de o nouă punere în funcțiune:

#### Indicații

- îndepărtați **obligatoriu** siguranțele de transport!
- turnați cca. 1 litru de apă în compartimentul **II**, selectați programul **Evacuare prin pompare** și porniți. Astfel veți preveni ca la următoarea spălare să ajungă detergent nefolosit în scurgere.

## Familiarizarea cu aparatul

### Mașina de spălat

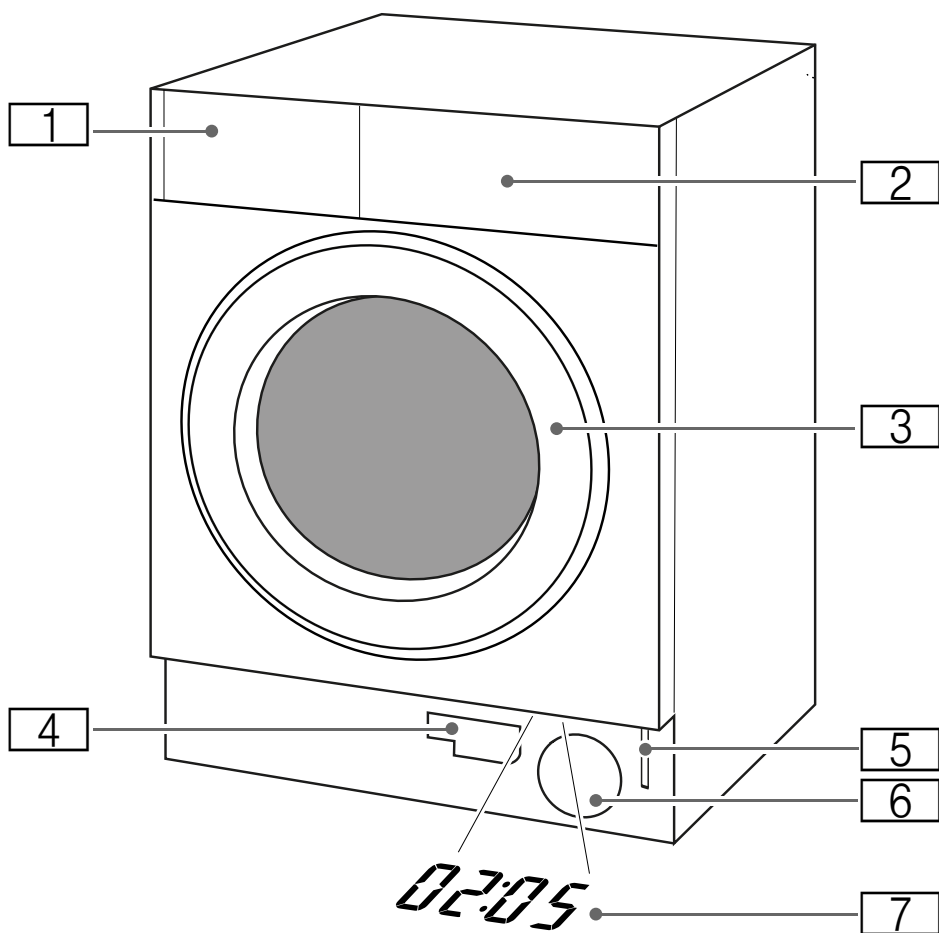

- 1** Sertar pentru detergent
- 2** Panoul de comandă/câmpul de afișare
- 3** Hubloul cu clapetă
- 4** Furtun de golire
- 5** Deblocarea de urgență
- 6** Pompa pentru soluție apă-detergent
- 7** TimeLight

#### **TimeLight**

Când aparatul este pornit, apare un afișaj optic pentru informațiile programului pe pardoseala de sub ușa mobilierului.

Puteți porni sau opri indicatorul optic.  
→ *Pagina 43*

## Panoul de comandă

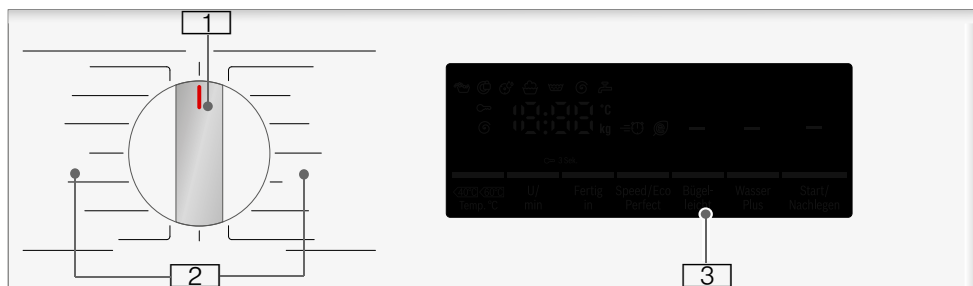

- 1 **Selector de programe:**  
pentru selectarea unui program și pentru pornirea și oprirea mașinii de spălat prin poziția **Oprit**;
- 2 **Programe**  
O listă a tuturor programelor se găsește în anexa la instrucțiunile de utilizare și de instalare.
- 3 **Panoul de afișare** pentru setări și informații

## Câmpul de afișare

În câmpul de afișare primiți informații cu privire la programul selectat și la setările posibile.

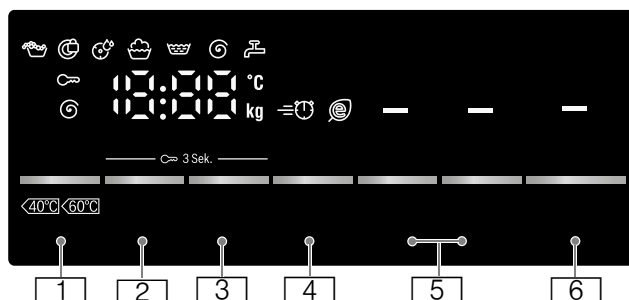

Taste	Afișaj pentru valori de setare	Setare
[1]	---90	Temperatura în °C; -- = rece
[2]	0 - 1400*, - --	Turația de centrifugare în U/min; 0 = fără centrifugare, - -- = Stop clătire
[3]	1 - 24h	Gata în
[4]	≡🕒🌿	Speed/Eco
[5]		Apă+/Clătire+ **
		Protecție împotriva șifonării **
		Prespălare **
[6]		pentru pornire, întrerupere (de ex. adăugarea de rufe) și anularea unui program
[2] + [3]	🔒	Siguranța împotriva accesului copiilor / Blocaj panou de comandă
* turație maximă de centrifugare în funcție de aparat		
** Taste în funcție de model		

alte afișaje	Informații referitoare la
👤👤👤👤👤👤👤👤👤👤 - --🕒	Stadiul programului: Spălare clătire centrifugare Sfârșitul programului Sfârșitul programului la Stop clătire
🔒	Hublou blocat
🚰	Robinet de apă închis / presiunea apei prea scăzută
👤	Funcția de reamintire pentru întreținerea tamburului
👤	Spumă detectată
🕒:🕒:🕒	Durata programului, de ex. 1:51; Gata în, de ex. 🕒 8.5 h; încărcare recomandată, de ex. 8.0 kg*; stadiul programului, de ex. Sfârșit
* Afișaj în funcție de model	



## Rufele

### Pregătirea rufelor

#### Atenție!

#### Deteriorări ale aparatului/ale articolelor textile

Corpurile străine (de ex. monede, agrafe de birou, ace, cuie) pot deteriora rufele sau componente ale mașinii de spălat.

De aceea, la pregătirea rufelor dvs., respectați următoarele indicații:

- Goliți buzunarele.

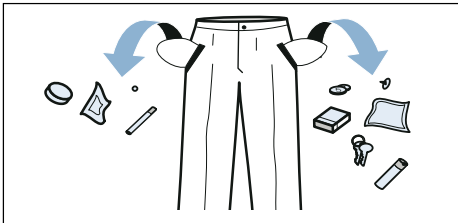







- Atenție la metale (agrafe de birou, etc.) și îndepărtați-le.
- Rufele sensibile (ciorapi, sutiene etc.) se vor spăla în plasă/pungă.
- Închideți fermoarele, încheiați husele.
- Extrageți prin periere nisipul din buzunare și de după revere.
- Scoateți inelele perdelelor sau legați-le în plasă/pungă.

### Sortarea rufelor

Sortați rufele conform indicațiilor de întreținere și conform datelor producătorului de pe etichetele de întreținere:

- Felul țesăturii/al fibrei
- Culoarea

**Indicație:** Rufele se pot colora sau pot să nu se curețe bine. Spălați rufele albe separat de cele colorate. Spălați separat rufele noi colorate pentru prima dată.

- **Murdăria**  
Spălați împreună rufele cu același grad de murdărie.  
Câteva exemple pentru gradele de murdărie găsiți la → *Pagina 33*.
  - **ușor:** nu prespălați, dacă este cazul, selectați setarea **Speed normal**
  - **puternic:** introduceți mai puțin rufe, alegeți program cu prespălare
  - **Pete:** îndepărtați/tratați petele cât sunt încă recente. Mai întâi aplicați soluție de detergent/nu frecați. Spălați apoi rufele cu programul corespunzător. Petele dure/uscate pot fi uneori îndepărtate numai după mai multe spălări.
- Simboluri pe etichetele de îngrijire  
**Indicație:** Consultați numerele din simboluri pentru temperaturile de spălare maxime.
  -  adecvat pentru procesul de spălare normal;  
de ex. programul Bumbac
  -  este necesar un proces de spălare care menajează;  
de ex. programul Ușor de îngrijit
  -  este necesar un proces de spălare care menajează în mod deosebit; de ex. programul Fine/Mătase
  -  adecvat pentru rufe care se spală de mână; de ex. programul  Lână
  -  Nu spălați rufele în mașină.

## Apretare

**Indicație:** Este recomandabil ca rufele să nu fie tratate cu balsam.



Apretarea este posibilă în special în programele Clătire și Bumbac, cu apret lichid. Dozați apretul conform indicațiilor producătorului în compartimentul  (dacă este cazul, curățați în prealabil).

## Colorare/decolorare

Vopsiți numai în măsura obișnuită în gospodărie. Sarea poate ataca oțelul inoxidabil! Respectați prescripțiile producătorului colorantului.

**Nu** decolorați rufe în mașina de spălat!

## Înmuierea

1. Turnați agent/detergent de înmuiere în compartimentul **II** conform instrucțiunilor producătorului.
2. Selectați programul dorit.
3. Apăsăți butonul  pentru a porni programul.
4. După aprox. zece minute, apăsați butonul  pentru a opri programul.
5. După expirarea timpului de înmuiere dorit, apăsați din nou butonul  pentru a continua sau schimba programul.

### Indicații

- Încărcați rufe de aceeași culoare.
- Nu este necesar detergent suplimentar; soluția de înmuiere este utilizată pentru spălare.



## Detergent

### Alegerea corectă a detergentului

Pentru alegerea corectă a detergentului, temperaturii și tratării rufelor este hotărâtoare caracteristica de întreținere, → și pagina web [www.sartex.ch](http://www.sartex.ch)

Pe [www.cleanright.eu](http://www.cleanright.eu) găsiți numeroase informații folositoare despre mijloacele de spălare, îngrijire și curățare pentru folosință privată.

- **Detergent complet cu limpezitori optici**  
adevat pentru rufe albe rezistente la fierbere din in sau bumbac  
Program: Cottons (Bumbac) / rece - max. 90 °C
- **Detergent pentru rufe colorate fără înălbitor și limpezitori optici**  
adevat pentru rufe colorate din in sau bumbac  
Program: Cottons (Bumbac) / rece - max. 60 °C
- **Detergent pentru rufe colorate/fine fără limpezitori optici**  
adevat pentru rufe colorate din fibre ușor de îngrijit, sintetice  
Program: Easy-Care (Ușor de îngrijit) /  
rece - max. 60 °C
- **Detergent fin**  
adevat pentru textile fine sensibile, mătase sau viscoză  
Program: Delicate/Silk (Fine/ Mătase) /  
rece - max. 40 °C
- **Detergent pentru lână**  
adevat pentru lână  
Program: Wool (Lână) / rece - max. 40 °C

### Economisirea energiei și detergentului

La rufe murdărite ușor sau normal pot fi economisite energia (reducerea temperaturii de spălare) și detergentul:

Economisire	Murdărire/indicație
 <p>Temperatură și cantitate de detergent reduse conform recomandării de dozare</p>	<p><b>light (ușor)</b> Nu se observă murdării și pete. Hainele miros ușor a transpirație, de ex.:</p> <ul style="list-style-type: none"> <li>■ Îmbrăcăminte ușoară de vară/sport (purată câteva ore)</li> <li>■ Tricouri, cămăși, bluze (purate cel mult o zi)</li> <li>■ Lenjerie de pat și prosoape pentru musafiri (folosite o zi)</li> </ul>
	<p><b>normal</b> Murdărire vizibilă/sau se văd câteva pete ușoare, de ex.:</p> <ul style="list-style-type: none"> <li>■ tricouri, cămăși, bluze (transpirate, purtate de mai multe ori)</li> <li>■ prosoape, lenjerie (folosite până la 1 săptămână)</li> </ul>
	<p><b>strong (puternic)</b> Murdăriri și/sau pete care se văd clar de ex. prosoape de vase, îmbrăcăminte de sugari, îmbrăcăminte de lucru</p>
<p>Temperatura conform etichetei de îngrijire și cantitatea de detergent conform recomandării de dozare pentru rufe foarte murdare</p>	

**Indicație:** La dozarea tuturor substanțelor de spălare/auxiliare/de îngrijire și de curățare respectați obligatoriu indicațiile producătorului și instrucțiunile. → *Pagina 38*

## P+ Presetărilor programelor

Setările prestabilite ale programului sunt afișate pe ecran după ce programul a fost selectat.

Puteți schimba setările implicite.

Pentru aceasta, selectați în mod repetat butonul corespunzător, până când valoarea câmpului dorită apare în câmpul de afișare.

**Indicație:** Când butonul este apăsat pentru o perioadă mai lungă de timp, valorile de setare până când valoarea finală trece automat. Apoi selectați din nou tasta și puteți modifica din nou setările.

O listă a tuturor setărilor posibile ale programelor se găsește în anexa la instrucțiunile de utilizare și de instalare.

### Temperatura

(⌘, °C, Temp. °C, Temperatura)

Înainte și în timpul programului, în funcție de derularea programului, puteți modifica temperatura presetată.

Temperatura maximă care se poate seta depinde de programul ales.

### Turația de centrifugare

(⌘, Turația de centrifugare, rpm ⌘)

Înainte și în timpul programului puteți modifica viteza de centrifugare (în rpm, rotații pe minut), în funcție de progresul programului.

**Ajustare 0 :** Fără rotire finală, apa este pompată. Rufelee rămân umede în tambur, de ex. pentru rufe care nu ar trebui să fie rotite.

**Ajustare - - :** Clătirea clătirii = fara rotire finala, rufelee raman in apa dupa ultima clătire.

Clapeta de clătire poate fi selectată pentru a preveni șifonarea dacă rufelee nu sunt scoase imediat din mașina de spălat la sfârșitul programului.

Pentru a relua / ieși din program  
→ Pagina 41

Viteza maximă reglabilă depinde de programul și modelul selectat.

### Gata în

(⌘, ⌘ Gata în, ⌘ Finished in)

**Înainte de pornirea programului** puteți preselecta sfârșitul programului (timpul de programare) în pași de ore (h=oră) până la maxim 24h.

În acest scop:

1. Selectați programul.  
Se va afișa durata programului pentru programul selectat, de ex **2:30** (ore:minute).
2. Selectați tasta **Gata în** în mod repetat, până când apare numărul de ore dorit.
3. Selectați tasta **▷|||**.  
Programul pornește.  
În câmpul de afișare va fi afișat numărul de ore selectat, de ex. **8h** și va fi decrementat până când începe programul de spălare. Apoi va fi afișată durata programului.

**Indicație:** Durata programului este ajustată automat în timpul funcționării programului. Anumiți factori pot afecta durata programului, de ex. B.:

- Programmeinstellungen,
- Dozarea detergenților (eventual clătiri suplimentare din cauza spumei),
- Încărcarea cantității / tipului de textile (absorbția apei este diferită),

- Dezechilibrele (de exemplu, prin intermediul foilor instalate) sunt compensate prin pornirea centrifugală repetată,
- Fluctuațiile tensiunii de alimentare a,
- Presiunea apei (Viteza de avans).

**După începerea programului** puteți modifica numărul de ore preselectate după cum urmează:

1. Selectați butonul .
2. Utilizați butonul **Gata în** pentru a schimba numărul de ore.
3. Selectați butonul .

**După începerea programului** dacă este necesar, puteți reumple sau elimina rufele.

## Setări suplimentare de program

O privire de ansamblu asupra tuturor setărilor posibile suplimentare poate fi găsită în suplimentul la instrucțiunile de utilizare și instalare.

Setările diferă în funcție de model.

### Speed/Eco

( , Speed Eco Perfect, Turbo/Eco Perfect)

Buton cu două setări pentru reglarea programului selectat:

- **Speed**  
Pentru spălare într-un timp mai scurt cu efect de spălare comparabil, dar cu un consum mai mare de energie la programul selectat, fără a se seta Speed Eco.

**Indicație:** Nu depășiți sarcina maximă.

- **Eco**  
Spălare optimizată prin reducerea temperaturii cu efect de spălare comparabil cu programul selectat fără setarea Speed Eco.

**Speed**-Angajarea oferită. Selectați din nou butonul, adică **Eco**-Setarea activă. Icoanele corespunzătoare de pe afișaj când setarea este activată.

Dacă selectați din nou butonul, nu este activă nicio setare.

### Protecție împotriva șifonării



(, Protecție împotriva șifonării)

Buton în funcție de model

Reduce încrețirea datorită ciclului de centrifugare special, cu slăbirea ulterioară și viteza de centrifugare redusă.

**Indicație:** Umiditatea reziduală a rufelor a crescut.

### Apă+/Clătire+

(, , Apă Plus, Apă+, Clătire+)

Buton în funcție de model

Nivelul ridicat al apei și clătirea suplimentară pe piele și / sau pe zone foarte sensibile cu apă foarte moale.

### Prespălare

(, Prespălare)

Buton în funcție de model

Pentru rufe foarte murdare.

**Indicație:** Împărțiți detergentul în camerele I și II.



## Operarea aparatului

### Pregătirea mașinii de spălat

**Indicație:** Mașina de spălat **trebuie instalată și racordată**

reglementar. → *Pagina 13*

1. Introduceți fișa de rețea.
2. Deschideți robinetul.
3. Deschideți hubloul.

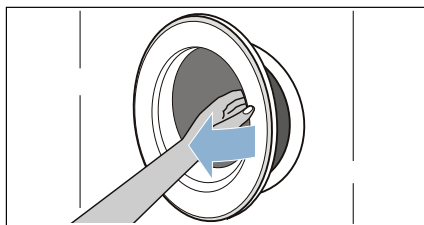

4. Verificați dacă hubloul este complet golit. Dacă este cazul, goliți-l.

### Alegerea programului/ conectarea aparatului

**Indicație:** Dacă este activat sistemul de siguranță împotriva accesului copiilor, acesta trebuie mai întâi dezactivat, înainte de a putea seta un program.

Cu selectorul de programe, alegeți programul dorit. Rotirea este posibilă în ambele sensuri.

Aparatul este conectat.

O aprindere de scurtă durată a afișajului ☺, vă indică să executați în continuare programul **Curățarea tamburului** sau un alt program dorit cu o temperatură de spălare de minim 60 °C.

În câmpul de afișare și TimeLight (dacă afișajul optic pe pardoseală este activat și vizibil), dacă hubloul este deschis apar informațiile pentru programul selectat.

### Iluminatul interior al tamburului:

Tamburul va fi iluminat după pornirea aparatului, după deschiderea și închiderea hubloului, precum și după pornirea programului. Iluminatul se stinge automat.

### Modificarea presetărilor programelor

Puteți utiliza sau modifica setările implicite pentru acest ciclu de spălare.

Pentru aceasta, apăsați repetat butonul corespunzător până când se afișează setarea dorită.

Setările sunt active fără confirmare.

Acestea nu sunt reținute după oprirea mașinii de spălat.

Preferințe de program.

### Selectarea unor setări de program suplimentare

Cu opțiunea de setări suplimentare, puteți regla procesul de spălare chiar mai bine la spălătorie.

Setările pot fi selectate sau deselectate în funcție de progresul programului.

Indicatoarele luminoase ale butoanelor se aprind când setarea este activă.

Setările nu sunt reținute după oprirea mașinii de spălat.

Setări suplimentare ale programului.

## Așezarea rufelor în tambur

### Avertizare

#### Pericol de moarte!

Rufele tratate în prealabil cu soluții de curățare cu conținut de solvenți, de ex. agenți pentru scoaterea petelor/ neofalină, pot provoca o explozie după introducerea lor în mașină.

Clățiți în prealabil rufele temeinic, manual.

### Indicații

- Amestecați rufe mari cu rufe mici.  
Rufele de dimensiuni diferite se distribuie mai bine la centrifugare.  
Rufele spălate individual pot duce la dezechilibrări.
  - Respectați încărcarea max. indicată.  
Supraîncărcarea diminuează rezultatul spălării și favorizează șifonarea.
1. Așezați în tamburul de spălare rufele presortate, despăturite.
  2. Închideți hubloul.

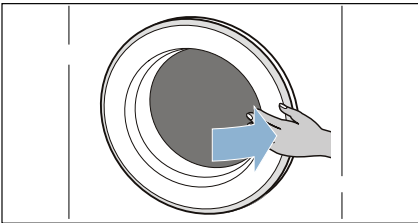

**Indicație:** Aveți grijă să nu prindeți rufe între ușa mașinii de spălat și garnitura de cauciuc de la hubloul.

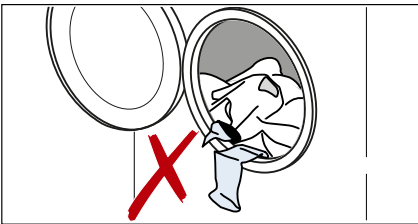

## Dozarea și introducerea detergentului și soluțiilor de tratare

### Atenție!

#### Deteriorări ale aparatului

Contactul cu substanțele de curățat și substanțele folosite la tratarea rufelor (de ex. soluții pentru pete, spray-uri de prespălare etc.) poate duce la deteriorarea suprafețelor mașinii de spălat.

Nu atingeți suprafețele mașinii de spălat cu aceste soluții. Dacă este cazul, ștergeți imediat resturile de la pulverizare și alte reziduuri / picături cu o lavetă umedă.

#### Dozare

Dozați detergentul și soluțiile de tratare corespunzător:

- durezzații apei, care se poate afla de la societatea dvs. de alimentare cu apă
- indicațiilor de pe ambalaj ale producătorului
- cantității de rufe
- murdăriei → *Pagina 33*

#### Umplerea



#### Avertizare

#### Iritații oculare/iritații la nivelul pielii!

La deschiderea sertarului pentru detergent în timpul funcționării pot sări stropi de soluție de spălare/îngrijire. Deschideți sertarul cu grijă.

Clătiți bine ochii sau pielea în cazul contactului cu detergentul/soluțiile de tratare.

În cazul ingerării accidentale, solicitați asistență medicală.

**Indicație:** Diluați puțin cu apă balsamul și agentul de păstrare a formei atunci când acestea sunt mai vâscoase. Previne înfundarea sistemului de conducte al mașinii de spălat.

Turnați detergentul și produsele de tratare în compartimentele aferente:

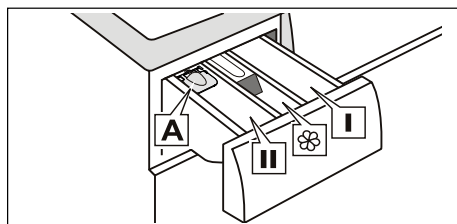

Ajutor pentru măsurare **A**

Compartimentul **II**

Compartimentul 

Compartimentul **I**

pentru detergent lichid

Detergent pentru spălarea principală, dedurizant, înălbitor, sare pentru pete

Balsam; apret lichid; Nu depășiți semnul **max**

Detergentul pentru prespălare

1. Deschideți complet sertarul pentru detergent.
2. Adăugați detergent și/sau substanțe de tratare.
3. Închideți sertarul pentru detergent.

## Ajutor pentru măsurare\* pentru detergent lichid

\*în funcție de model

Pentru dozarea detergentului lichid se poziționează ajutorul pentru măsurare:

1. Deschideți complet sertarul pentru detergent.

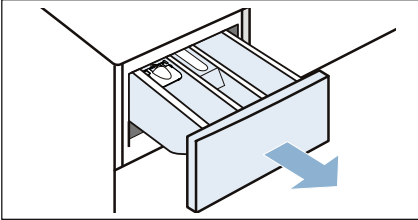

2. Apăsați caseta în jos și scoateți complet sertarul.

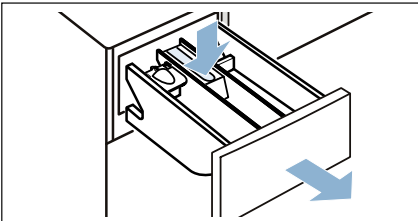

3. Glisați ajutorul pentru măsurare spre înainte, apăsați-l și fixați-l.

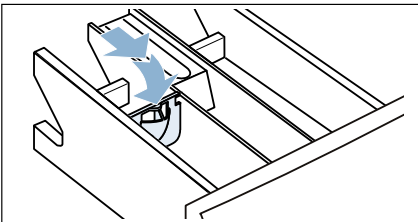

4. Introduceți la loc sertarul.

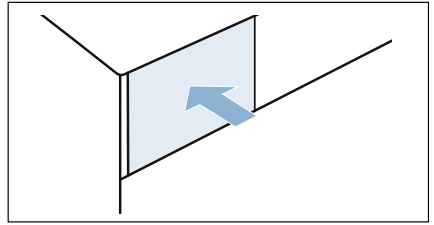

**Indicație:** Nu utilizați ajutorul pentru măsurare pentru detergentii sub formă de gel și detergentul pudră sau pentru programele cu prespălare, sau când timpul de programare (Ready in) este selectat.

**Pentru modelele fără ajutor de măsurare,** turnați detergentul lichid într-un recipient special de dozare și puneți-l în tambur.

## Pornirea programului

Selectați tasta . Becul indicator se aprinde și programul începe.

În timpul programului, afișajul și TimeLight indică timpul de programare Gata în sau, după începerea programului, durata programului și simbolurile pentru derularea programului.

Câmpul de afișare → *Pagina 30*  
TimeLight → *Pagina 28*

### Indicație: Detectarea spumei

Dacă în câmpul de afișare se aprinde suplimentar simbolul , mașina de spălat a detectat prea multă spumă în timpul programului de spălare și, ca urmare, au fost activate automat procese de clătire suplimentare pentru înlăturarea spumei.

La următoarea spălare cu aceeași încărcătură, dozați mai puțin detergent.

Dacă doriți să asigurați programul împotriva reglărilor accidentale, alegeți după cum urmează sistemul de siguranță împotriva accesului copiilor.

## Siguranța împotriva accesului copiilor

(∞ 3 sec.)

Puteți asigura mașina de spălat împotriva modificărilor accidentale a funcțiilor setate. Pentru a face acest lucru, activați controlul parental după ce ați pornit programul.

La **Activării/Dezactivării** ca. **siguranței pentru copii** atingeți panoul de comandă (∞ 3 sec.) și mențineți pentru cca. 3 secunde. Afișajul comută pe luminozitate maximă.

- ∞ luminează: sistemul de siguranță împotriva accesului copiilor este activ.

- ∞ se aprinde intermitent pentru scurt timp: siguranța împotriva accesului copiilor este activă și selectorul de programe a fost rotit sau a fost apăsată o tastă. Simbolul se aprinde din nou.

**Indicație:** Pentru a evita o întrerupere a programului, nu rotiți selectorul de programe peste poziția oprită.

**Indicație:** Blocajul de siguranță pentru copii rămâne activ după ce programul se termină și dispozitivul este oprit. Întotdeauna trebuie să dezactivați acest lucru dacă doriți să începeți un nou program.



## Adăugarea de rufe

După pornirea programului, puteți umple sau elimina rufele după cum este necesar.

Pentru aceasta, selectați butonul .

Indicatorul luminos al butonul  clipește și mașina verifică dacă este posibilă o reumplere.

Dacă în câmpul de afișare:

- Simbolul  este stins, este posibilă o reumplere.
- Simbolul  este aprins, reumplerea nu este posibilă.

**Pentru a continua programul, selectați** butonul . Programul va continua automat.

### Indicații

- La reumplere, nu lăsați fereastra de umplere deschisă multă vreme - apa care se scurge din rufe poate fi scursă.
- Pentru un nivel ridicat de apă, o temperatură înaltă sau o tambur rotativ, fereastra de umplere rămâne blocată din motive de siguranță și reumplerea nu este posibilă.
- Indicatorul de încărcare nu este activ la încărcare.



## Modificarea programului

1. Selectați butonul ▷|||
2. Alegeți un alt program.
3. Selectați butonul ▷||| . Noul program începe din nou.

## Anularea programului

La programele cu temperatură înaltă:

1. Selectați tasta ▷|||.
2. Răcirea rufelor: selectați **Clătire**.
3. Selectați tasta ▷|||.

La programe cu temperatură mai mică:

1. Selectați tasta ▷|||.
2. Selectați **Centrifugare**.
3. Selectați tasta ▷|||.

## Sfârșitul programului la Rinse hold (Stop clătire)

În câmpul de afișare apare - - - Ⓢ și becul indicator pentru tasta ▷||| se aprinde intermitent.

Continuați programul prin:

- selectarea tastei ▷||| sau
- selectarea unei turații de centrifugare, respectiv poziționarea selectorului de programe pe **Centrifugare** și apoi selectarea tastei ▷|||.

## Sfârșitul programului

În câmpul de afișare apare **End** (Sfârșit) și becul indicator pentru tasta ▷||| este stins.

Sfârșitul programului este afișat pe pardoseală - dacă:

- TimeLight (afișaj optic) este activat și vizibil.
- modul de economisire a energiei nu este încă activat. → *Pagina 12*

## Scoaterea rufelor/ deconectarea aparatului

1. Deschideți hubloul și scoateți rufe.
2. Rotiți selectorul de programe în poziția **Off** (Oprit). Aparatul este deconectat.
3. Închideți robinetul de apă.  
**Indicație:** La modelele Aquastop nu este necesar.

### Indicații

- Nu uitați rufe în tambur. Ele pot intra la apă la următoarea spălare sau pot colora altceva.
- Îndepărtați eventuale corpuri străine din tambur și din manșeta de cauciuc – pericol de ruginire.
- Ștergeți manșeta de cauciuc pentru a o usca.

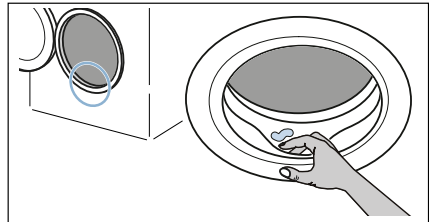

- Lăsați deschis hubloul și sertarul pentru detergent, pentru ca apa reziduală să se poată usca.
- Așteptați întotdeauna sfârșitul programului, căci altfel aparatul ar mai putea fi blocat. Apoi conectați aparatul și așteptați deblocarea.
- Dacă la finalul programului, câmpul de afișare este stins, modul de economisire a energiei este activ. Pentru activare, selectați o tastă oarecare.



## Sistemul de senzori

### Automatizare cantitate

În funcție de felul textilelor și de încărcare, automatizarea de cantitate adaptează în mod optim consumul de apă în fiecare program.

### Sistemul de control al excentrării

Sistemul automat de control al excentrării recunoaște dezechilibrările și are grijă de împărțirea egală a rufelor prin mai multe încercări de centrifugare.

Din motive de siguranță, la o împărțire foarte nefavorabilă a rufelor se va reduce turația sau nu se va centrifuga.

**Indicație:** Puneți în tambur rufe mari și rufe mici. → *Pagina 52*

### VoltCheck

În funcție de model

Sistemul de control automat al tensiunii detectează dacă tensiunea a scăzut la o valoare nepermisă. Semnul două puncte de pe display-ul "Ready in" (Gata în) clipește. → *Pagina 30*

Dacă tensiunea de alimentare este stabilă din nou, se aprinde semnul două puncte de pe display-ul "Ready in" (stare normală).

Scăderea identificată sub limita de tensiune se afișează în următoarea secvență de program prin aprindere tuturor celor trei puncte pe afișaj.



**Indicație:** Scăderile sub limita de tensiune pot conduce la o prelungire a programului, de exemplu sau la un rezultat nesatisfăcător al centrifugării.



## Setările aparatului

Puteți modifica următoarele setări:

- volumul sonor pentru semnalele indicatoare (de exemplu, la sfârșitul programului).
- volumul pentru semnalele tastelor.
- activarea/dezactivarea funcției de reamintire pentru efectuarea programului Curățarea tamburului.
- activarea/dezactivarea TimeLight (afișaj optic pentru informațiile programului pe pardoseala).

În vederea modificării setărilor, este întotdeauna necesar ca mai întâi să activați modul de setare.

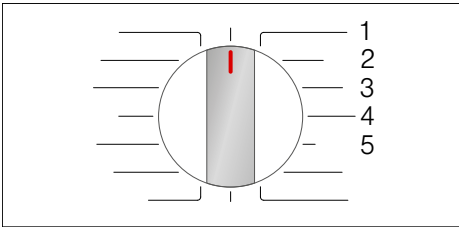

### Activarea modului de setare

1. Aduceți selectorul de programe pe poziția 1 a programului **Bumbac**. Mașina de spălat este pornită.
2. Apăsați tasta  și concomitent rotiți selectorul de programe spre dreapta, pe poziția 2. Eliberați tasta.

Modul de setare este activat și în câmpul de afișare apare volumul presetat pentru semnalele indicatoare (de exemplu, la sfârșitul programului).

### Modificarea setărilor

Prin apăsări repetate pe tasta **Gata în** modificați pozițiile din selectorul de programe:

- **2:** volumul pentru semnalele indicatoare și/sau
- **3:** volumul pentru semnalele tastelor

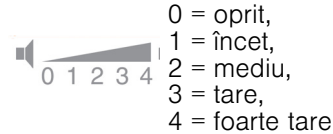

- și/sau
- **4:** dacă funcția de reamintire pentru program Curățarea tamburului este activată (On) sau dezactivată (OFF) și/sau
- **5:** dacă TimeLight (afișaj optic pentru informațiile programului pe pardoseală) este activat (On) sau dezactivat (OFF).

### Terminarea modului de setare

Acum puteți încheia ciclul și puteți pune selectorul de programe pe **Oprit**. Setările sunt memorate.



## Curățarea și întreținerea

### Avertizare

#### Pericol de moarte!

La contactul cu părțile conducătoare de curent există pericol de electrocutare. Deconectați aparatul și scoateți ștecărul.

### Avertizare

#### Pericol de intoxicare!

La folosirea produselor de curățare care conțin solvenți, de ex. neofalină, se pot produce aburi toxici. Nu folosiți produse de curățare care conțin solvenți.

### Atenție!

#### Deteriorări ale aparatului

Produsele de curățare care conțin solvenți, de ex. neofalină, pot deteriora suprafețele și componentele. Nu folosiți produse de curățare care conțin solvenți.

#### Astfel veți preveni formarea unor pelicule de microorganisme și mirosurile neplăcute:

### Indicații

- Asigurați o bună ventilare a încăperii în care este instalată mașina de spălat.
- Lăsați hubloul și vasul de clătire ușor deschise atunci când nu utilizați mașina de spălat.
- Spălați ocazional cu un program **Bumbac 60 °C** cu utilizarea unui detergent universal pulbere.

## Carcasa mașinii/panoul de operare

- Ștergeți carcasa și panoul de operare cu o lavetă moale, umedă.
- Îndepărtați imediat resturile de detergent.
- Curățarea cu jet de apă este interzisă.

## Tamburul de spălare

Utilizați agenți de curățare fără clor, nu utilizați vată de oțel.

Dacă există un miros în mașina de spălat sau pentru a curăța tamburul (în funcție de model) **Curățarea tamburului 90 °C** sau **Bumbac 90 °C** fără spălare. Utilizați detergent pulbere.

## Decalcificare

Decalcifierea nu este necesară în cazul dozării corecte a detergentului. Dacă este totuși necesară, procedați conform indicațiilor producătorului decalcifiantului. Substanțe de decalcifiere adecvate se pot achiziționa prin pagina noastră de internet sau de la unitățile service abilitate.

→ *Pagina 54*

## Sertarul pentru detergent și carcasa acestuia

Când există resturi de detergenți sau de balsam:

1. Deschideți complet sertarul pentru detergent.

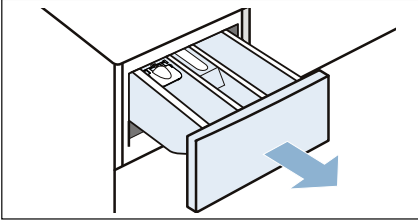

2. Apăsați caseta în jos și scoateți complet sertarul.

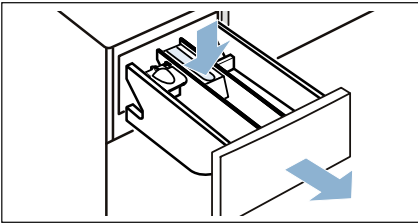

3. Scoaterea casetei: apăsați cu degetul caseta de jos în sus.

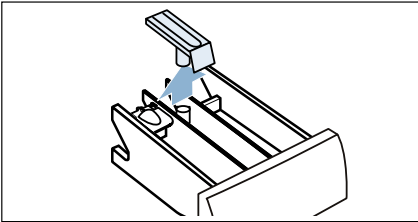

4. Curățați sertarul pentru detergent și caseta cu apă și cu peria, apoi uscați-le.

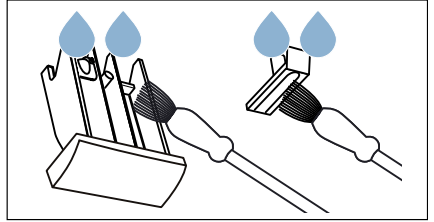

5. Așezați caseta și fixați-o (se așează cilindrul pe știftul de ghidare).

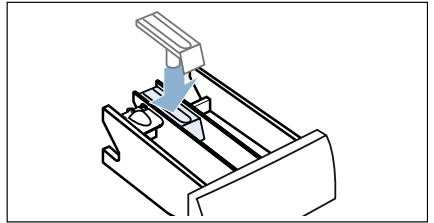

6. Curățați carcasa sertarului pentru detergent în aparat.

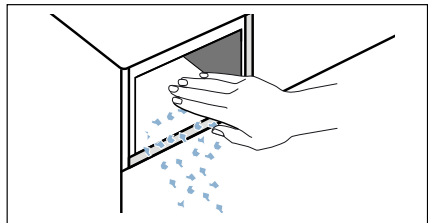

7. Împingeți sertarul pentru detergent.

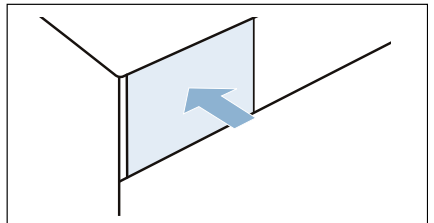

**Indicație:** Lăsați deschis sertarul pentru detergent, pentru ca apa rămasă să se poată usca.

## Pompa pentru soluția de spălare este înfundată, golire de urgență

### **Avertizare** **Pericol de opărire!**

La spălarea la temperaturi mari, soluția de spălare este fierbinte. La atingerea soluției de spălare fierbinți se pot produce opăriri.

Lăsați soluția de spălare să se răcească.

1. Închideți robinetul de apă, pentru a nu se mai adăuga altă apă care trebuie evacuată împreună cu soluția de spălare.
2. Opiți aparatul. Scoateți fișa de rețea.
3. Scoateți plinta.

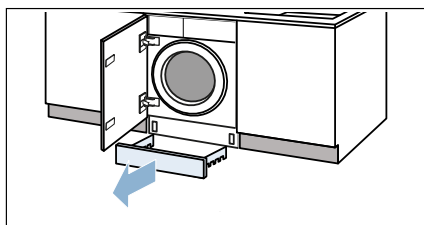

4. Scoateți furtunul de golire din suport.

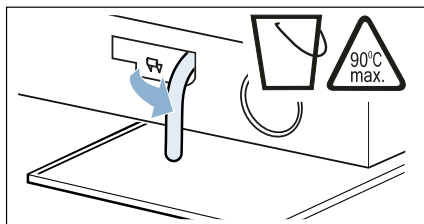

5. Scoateți capacul de închidere, lăsați soluția să se scurgă într-un vas potrivit.

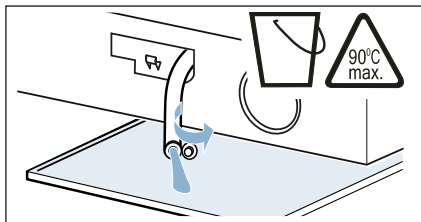

6. Apăsați din nou pe capacul de închidere.

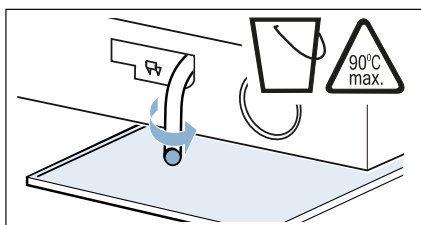

7. Puneți furtunul de golire în suport.

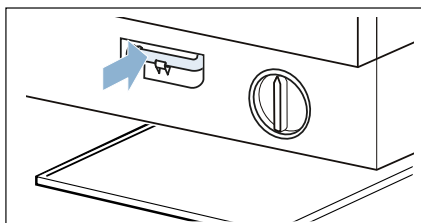

8. Deșurubați cu atenție capacul pompei, se poate scurge apă reziduală.

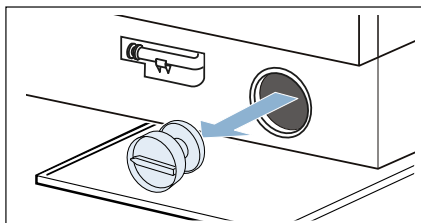

9. Curățați spațiul interior, filetul capacului pompei și carcasa pompei. Roata cu palete a pompei de evacuare trebuie să poată fi rotită.

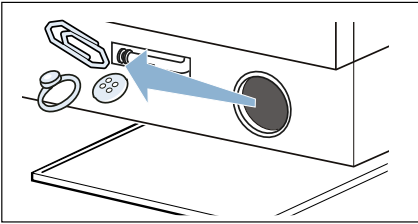

10. Așezați din nou capacul pompei și înșurubați-l. Mânerul trebuie să stea vertical.

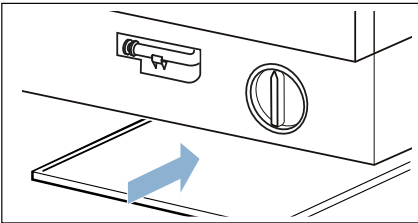

11. Montați plinta.

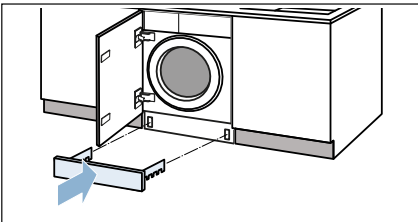

**Indicație:** Pentru a preveni ca la următoarea spălare să curgă detergent neutilizat în scurgere: turnați 1 litru de apă în compartimentul **II** și porniți programul **Evacuare prin pompare**.

## Furtunul de scurgere este astupat la sifon

1. Opriti aparatul. Scoateți fișa de rețea.
2. Desfaceți colierul de furtun. Scoateți cu grijă furtunul de evacuare, se poate scurge apă reziduală.
3. Curățați furtunul de evacuare și ștuțul sifonului.

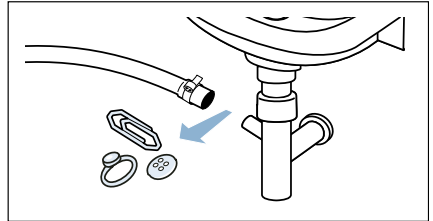

4. Montați din nou furtunul de evacuare și asigurați locul de racordare cu colierul pentru furtun.

## Sitele în circuitul de apă sunt înfundate

**Pentru aceasta, eliminați mai întâi presiunea apei în conducta de alimentare:**

1. Închideți robinetul de apă.
2. Selectați un program oarecare (cu excepția programului Clătire/Centrifugare/Evacuare).
3. Porniți programul.
4. Lăsați programul să ruleze aprox. 40 de secunde, apoi opriți aparatul.
5. Scoateți fișa de rețea.

**Apoi curățați sitele:**

1. Scoateți furtunul de la robinetul de apă.

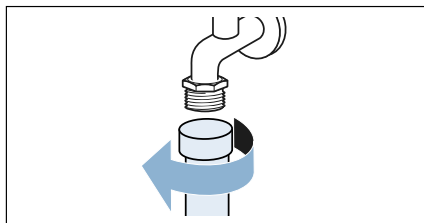

2. Curățați sitele cu o perie mică.

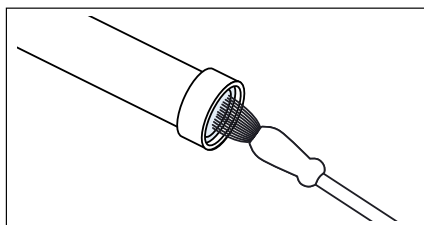

3. La modelele Standard și Aqua-Secure, curățați sitele de pe partea din spate a aparatului:  
Scoateți furtunul din partea din spate a aparatului.

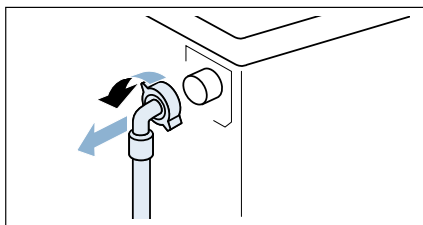

4. La modelele Standard și Aqua-Secure, curățați sitele de pe partea din spate a aparatului:  
a) Scoateți sitele cu cleștele.

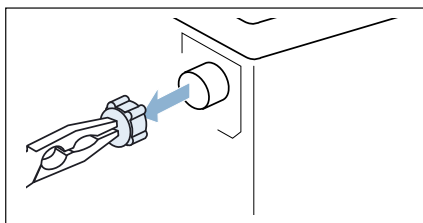

- b) Curățați sitele.

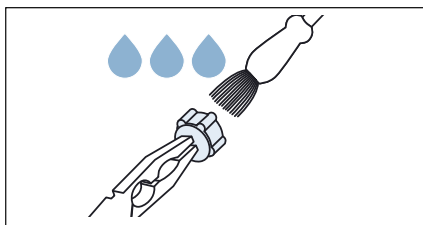

5. Racordați furtunul și verificați etanșeitatea.



## ? Deficiențe, ce-i de făcut?

### Deblocarea de urgență

de ex. în caz de pană de curent

La restabilirea alimentării de la rețea, programul se desfășoară în continuare.

Dacă trebuie totuși să se scoată rufe, hubloul poate fi deschis după cum este descris în continuare:

#### ⚠ Avertizare

##### Pericol de opărire!

La spălarea la temperaturi mari se pot produce opăriri în cazul contactului cu soluția de spălare fierbinte și cu rufe. Eventual lăsați mai întâi să se răcească.

#### ⚠ Avertizare

##### Pericol de rănire!

La introducerea mâinilor în tamburul în rotație vă puteți răni la mâini. Nu introduceți mâinile în tamburul în rotație. Așteptați până când tamburul nu se mai rotește.

#### Atenție!

##### Pagube produse de apă

Apa care se scurge poate duce la pagube de inundare.

Nu deschideți hubloul mașinii de spălat dacă apa este vizibilă prin geam.

1. Opriiți aparatul. Scoateți fișa de rețea.
2. Evacuați soluția de spălare.  
→ Pagina 46



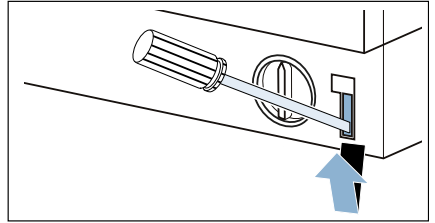

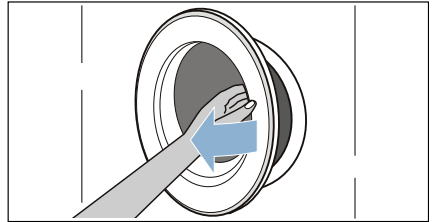

3. Trageți deblocarea de urgență în jos cu o sculă și eliberați-o.







4. Deschideți hubloul.



## Indicații în câmpul de afișare





Afișaj	Cauză/Remediere
 se aprinde	<ul style="list-style-type: none"> <li>■ Temperatură prea mare. Așteptați până scade temperatura.</li> <li>■ Nivelul apei este prea mare. Adăugarea de rufe nu este posibilă. Dacă este cazul, închideți imediat hubloul. Pentru continuarea programului, selectați tasta .</li> </ul>
 se aprinde intermitent	<ul style="list-style-type: none"> <li>■ Eventual sunt rufe prinse. Vă rugăm deschideți și închideți încă o dată hubloul și selectați tasta .</li> <li>■ Dacă este cazul, împingeți hubloul, respectiv scoateți rufe și împingeți din nou.</li> <li>■ Dacă este cazul, opriți și porniți aparatul din nou; reglați programul și faceți setări individuale; porniți programul.</li> </ul>
 se aprinde	<ul style="list-style-type: none"> <li>■ Deschideți complet robinetul de apă pentru apă rece,</li> <li>■ Furtunul de alimentare este îndoit/prins,</li> <li>■ Presiunea apei prea redusă. Curățați sita. → <i>Pagina 48</i></li> </ul>
	Sistemul de siguranță împotriva accesului copiilor activat; dezactivați. → <i>Pagina 40</i>
 se aprinde	A fost detectată prea multă spumă, au fost activate cicluri suplimentare de clătire. La următoarea spălare cu aceeași încărcătură, dozați mai puțin detergent.
: timpul de programare Gata în se aprinde intermitent	Tensiune de rețea prea mică.
timpul de programare Gata în se aprinde intermitent	Tensiune joasă la programul de spălare. Programul se prelungeste. → <i>Pagina 42</i>
E:18	<ul style="list-style-type: none"> <li>■ Pompa pentru soluția de spălare este înfundată. Curățați pompa pentru soluția de spălare. → <i>Pagina 46</i></li> <li>■ Furtunul de evacuare/țeava de evacuare este înfundat(ă). Curățați furtunul de evacuare de la sifon. → <i>Pagina 47</i></li> </ul>
E:23	Apă în vana de pardoseală, neetanșitatea aparatului. Închideți robinetul de apă. Chemați unitatea service abilitată!
E:32	se aprinde intermitent și alternativ cu <b>Final</b> la sfârșitul programului. Nu este o greșeală – sistemul de control al excentrării a întrerupt centrifugarea, împărțire inegală a rufelor. Se introduc rufe mici și rufe mari în tambur la următoarea spălare. Dacă este cazul, centrifugați încă o dată rufe.

Afișaj	Cauză/Remediere
 se aprinde intermitent	<p>Executați programul <b>Curățarea tamburului 90 °C</b> sau un program la 60 °C pentru curățarea și îngrijirea tamburului și a rezervorului pentru soluția de spălare.</p> <p><b>Indicații</b></p> <ul style="list-style-type: none"> <li>■ Executați programul fără rufe.</li> <li>■ Utilizați detergent universal pulbere sau un detergent cu agent de înălbire. Pentru a se evita formarea spumei, folosiți numai jumătate din cantitatea de detergent recomandată de producătorul detergentului. Nu folosiți detergent pentru lână sau pentru rufe delicate.</li> <li>■ Conectarea/deconectarea semnalului indicator</li> </ul>
alte afișaje	Oprii aparatul, așteptați 5 secunde și porniți-l din nou. Dacă anunțul apare din nou, apălați unitatea service abilitată.

Afișaj în TimeLight (afișaj optic pe pardoseală):	Cauză/Remediere
  	<ul style="list-style-type: none"> <li>■ a apărut o eroare → a se vedea E de mai sus: ...</li> <li>■ a se vedea simbolul de mai sus</li> <li>■ a se vedea simbolul de mai sus</li> </ul>

## Deficiențe, ce-i de făcut?

Defecțiuni	Cauză/Remediere
Se scurge apă.	<ul style="list-style-type: none"> <li>■ Fixați corect/înlocuiți furtunul de evacuare.</li> <li>■ Strângeți șuruburile furtunului de alimentare.</li> </ul>
Nu intră apă. Detergentul nu ajunge în mașină.	<ul style="list-style-type: none"> <li>■ Nu a fost selectată tasta ▷    ?</li> <li>■ Robinetul de apă nu este deschis?</li> <li>■ Sita este înfundată? Curățați sita. → <i>Pagina 48</i></li> <li>■ Furtunul de alimentare este îndoit sau prins?</li> </ul>
Hubloul nu se poate deschide.	<ul style="list-style-type: none"> <li>■ Funcția de siguranță este activă. Anularea programului? → <i>Pagina 41</i></li> <li>■ ☞ A fost activat sistemul de siguranță împotriva accesului copiilor? Dezactivați. → <i>Pagina 40</i></li> <li>■ A fost selectat - -- (Stop clătire = fără centrifugare finală)? → <i>Pagina 41</i></li> <li>■ Deschiderea este posibilă numai cu deblocarea de urgență? → <i>Pagina 49</i></li> </ul>
Programul nu pornește.	<ul style="list-style-type: none"> <li>■ Este apăsată tasta ▷    ?</li> <li>■ A fost selectat <b>Gata în</b>?</li> <li>■ Hubloul este închis?</li> <li>■ ☞ A fost activat sistemul de siguranță împotriva accesului copiilor? Dezactivați. → <i>Pagina 40</i></li> </ul>
Trepidație/rotire scurtă a tamburului după pornirea programului.	Nu este o defecțiune - la pornirea programului de spălare poate interveni o trepidație scurtă, condiționată de testul intern al motorului.
Soluția de spălare nu este evacuată.	<ul style="list-style-type: none"> <li>■ A fost selectat - -- (Stop clătire = fără centrifugare finală)? → <i>Pagina 41</i></li> <li>■ Curățați pompa pentru soluția de spălare. → <i>Pagina 46</i></li> <li>■ Curățați țeava de evacuare și/sau furtunul de evacuare.</li> </ul>
Apa în tambur nu este vizibilă.	Nu este o greșeală – apa este sub zona vizibilă.
Rezultatul centrifugării nu este mulțumitor. Rufele sunt ude/prea umede.	<ul style="list-style-type: none"> <li>■ Nu este o greșeală – sistemul de control al excentrării a întrerupt centrifugarea, împărțire inegală a rufelor. Se introduc rufe mici și rufe mari în tambur la următoarea spălare.</li> <li>■ S-a selectat protecția contra șifonării (în funcție de model)? → <i>Pagina 35</i></li> <li>■ S-a selectat o turație prea mică?</li> </ul>
Mai multe încercări de centrifugare.	Nu este o greșeală – sistemul de control al excentrării egalizează excentrarea.
Durata programului mai mare decât de obicei.	<ul style="list-style-type: none"> <li>■ Nu este o greșeală – sistemul de control al excentrării egalizează excentrarea prin mai multe împărțiri ale rufelor.</li> <li>■ Nu este o defecțiune - sistemul de control pentru spumă este activ - este activat un proces de clătire.</li> </ul>
Durata programului se modifică în timpul ciclului de spălare.	Nu este o eroare – se optimizează desfășurarea programului pentru respectivul ciclu de spălare. Aceasta poate duce la modificarea duratei programului în câmpul de afișare.

Defecțiuni	Cauză/Remediere
Apă reziduală în compartimentul  pentru produsul de îngrijire.	<ul style="list-style-type: none"> <li>■ Nu este o greșeală – efectul detergentului nu este afectat.</li> <li>■ Dacă este cazul, curățați caseta.</li> </ul>
Formarea de miros în mașina de spălat.	<p>Executați programul <b>Curățarea tamburului 90 °C</b> sau <b>Bumbac 90 °C</b> fără rufe.</p> <p>În acest scop, utilizați detergenți universali pulbere sau un detergent cu agent de înălbire.</p> <p><b>Indicație:</b> . Pentru a se evita formarea spumei, folosiți numai jumătate din cantitatea de detergent recomandată de producătorul detergentului. Nu folosiți detergent pentru lână sau pentru rufe delicate.</p>
Simbolul  se aprinde în câmpul de afișare. Eventual iese spumă din sertarul pentru detergent.	<p>S-a folosit prea mult detergent?</p> <p>Amestecați o lingură de balsam cu 1/2 l de apă și turnați în compartimentul II (nu la textile outdoor, sportswear și la cele cu puf!).</p> <p>Diminuați dozarea detergentului la următorul proces de spălare.</p>
Producerea de zgomote puternice, vibrații și “mutarea din loc” la centrifugare sau la evacuare.	<ul style="list-style-type: none"> <li>■ Aparatul este drept? Îndreptați aparatul. → <i>Pagina 19</i></li> <li>■ Sunt bine fixate picioarele aparatului? Asigurați picioarele aparatului. → <i>Pagina 19</i></li> <li>■ Ați îndepărtat siguranțele de transport? Îndepărtați siguranțele de transport. → <i>Pagina 16</i></li> </ul>
Câmpul de afișare/lămpile indicatoare nu funcționează în timpul funcționării mașinii.	<ul style="list-style-type: none"> <li>■ Pană de curent?</li> <li>■ Au sărit siguranțele? Conectați/înlocuiți siguranțele.</li> <li>■ Dacă defecțiunea apare din nou, apelați unitatea service abilitată.</li> </ul>
Resturi de detergent pe rufe.	<ul style="list-style-type: none"> <li>■ În unele cazuri, detergenții fără fosfor conțin reziduuri insolubile în apă.</li> <li>■ Selectați <b>Clătire</b> sau periați rufe după spălare.</li> </ul>
În timpul pauzei se aprinde simbolul  din câmpul de afișare.	<ul style="list-style-type: none"> <li>■ Nivelul apei este prea mare. Adăugarea de rufe nu este posibilă. Dacă este cazul, închideți imediat hubloul.</li> <li>■ Pentru continuarea programului, selectați tasta .</li> </ul>
În timpul pauzei simbolul  din câmpul de afișare este stins.	Hubloul este deblocat. Adăugarea de rufe este posibilă.
TimeLight (afișaj optic pe pardoseală) nu se aprinde.	<ul style="list-style-type: none"> <li>■ Timelight activat? → <i>Pagina 43</i></li> <li>■ Modul de economisire a energiei este activ. → <i>Pagina 12</i></li> <li>■ Pană de curent?</li> </ul>
Dacă nu puteți remedia singuri o defecțiune (după deconectare/conectare) sau este necesară o reparație:	<ul style="list-style-type: none"> <li>■ Deconectați aparatul și scoateți ștecherul din priză.</li> <li>■ Închideți robinetul de apă și apelați unitatea service abilitată.</li> </ul>



## Unitățile service abilitate

În cazul în care nu puteți remedia dvs. înșivă defectiunea, vă rugăm să vă adresați unității service abilitate. → Coperta

Noi găsim întotdeauna o soluție potrivită, chiar și pentru a evita o vizită inutilă a tehnicianului.

Vă rugăm să indicați unității service numărul produsului (Nr. E) și numărul de fabricație al aparatului (FD).

E-Nr. _____ FD _____
----------------------

Nr. E      Numărul de produs  
FD      Numărul de fabricație

Aceste date le găsiți \*în funcție de model:

în hublou în interior\*/pe clapeta de service deschisă\* și pe partea din spate a aparatului.

### **Aveți încredere în competența producătorului.**

Adresați-vă nouă. În acest fel vă asigurați că reparația va fi executată de tehnicieni de service școlarizați, cu piese de schimb originale.



## Date tehnice

### **Greutate:**

75 - 84 kg (în funcție de model)

### **Racordare la rețea:**

Tensiune nominală 220-240 V, 50 Hz

Intensitate nominală 10 A

Putere nominală 1900 - 2300 W

### **Presiunea apei:**

100 - 1000 kPa (1 - 10 bari)

### **Putere consumată în stare deconectată:**

0.12

### **Putere consumată în modul inactiv:**

0.50



## Aquastop-Garanție

### numai pentru aparate cu Aquastop

Suplimentar la cerințele de garanție față de vânzătorul din contractul de cumpărare și suplimentar la garanția noastră pentru aparat noi plătim despăgubiri în următoarele condiții:

1. Dacă printr-o deficiență a sistemului nostru Aquastop va avea loc o pagubă provocată de apă, atunci noi despăgubim pagubele utilizatorilor privați.
2. Răspunderea privind garanția este valabilă pe durata de serviciu a aparatului.
3. Premisa dreptului de garanție este ca aparatul cu Aquastop să fie instalat și racordat profesional conform instrucțiunii noastre; ea include și prelungirea profesională Aquastop (accesoriu original). Garanția noastră nu se extinde asupra conductelor și armăturilor defecte până la racordul Aquastop la robinetul cu apă.
4. Aparatele cu Aquastop nu trebuie de regulă supravegheate în timpul funcționării respectiv asigurate după aceea prin închiderea robinetului de apă.  
Numai în cazul unei absențe mai îndelungate din locuința dvs, de ex. în cazul unui concediu de câteva săptămâni, robinetul de apă trebuie închis.



## Îți mulțumim pentru că ai achiziționat un aparat electrocasnic Bosch!

Înregistrează-ți acum noul dispozitiv pe MyBosch și beneficiază imediat de:

- **Recomandări de specialitate pentru aparatul dumneavoastră**
- **Opțiuni de extindere a garanției**
- **Reduceri de preț la accesorii și piese de schimb**
- **Un manual digital și date complete privind aparatul**
- **Acces facil la Service Bosch Electrocasnice**

Înregistrare gratuită și ușoară – posibilă și de pe telefonul mobil:

[www.bosch-home.com/welcome](http://www.bosch-home.com/welcome)



## Ai nevoie de ajutor? Îl veți găsi aici.

Recomandări de specialitate privind aparatele tale electrocasnice Bosch, asistență pentru soluționarea problemelor sau privind reparațiile, direct de la experții Bosch.

Află tot ce trebuie să știi despre felurile în care Bosch te poate ajuta:

[www.bosch-home.com/service](http://www.bosch-home.com/service)

**Datele de contact pentru toate țările sunt prezentate în registrul de service atașat.**

**Robert Bosch Hausgeräte GmbH**

Carl-Wery-Straße 34

81739 München, GERMANY

[www.bosch-home.com](http://www.bosch-home.com)



**9001230983** (9809)

ro